



hattrick

HATTRICK MK-550 ELİPTİK BİSİKLET

KULLANMA KILAVUZU



ÖNEMLİ !

Lütfen bu ürünü kullanmadan önce bütün talimatları dikkatlice okuyunuz.

Bu kitapçığı daha sonraki referanslar için muhafaza ediniz.

Bu ürünün özellikleri az da olsa resimlerde görülenlerden farklılık gösterebilir.

ÖNEMLİ GÜVENLİK BİLGİLERİ

MAKİNEİNİN MONTE EDİLMESİNDEN VE ÇALIŞTIRILMASINDAN ÖNCE AŞAĞIDAKİ UYARILARI DİKKATE ALINIZ.

1. Makineyi kitapçıkta bulunan tarifle birebir aynı olacak şekilde monte ediniz.
2. Makineyi kullanmadan önce vida somunlarının ve civataların güvenli şekilde sıkılaştırılmış olduğundan emin olunuz.
3. Ekipmanı düz ve kuru bir yüzeyde kurunuz, nemden ve sudan uzak tutunuz.
4. Makinenin altına etrafı kir ve benzeri şeylerden korumak için (kauçuk mat, ahşap tahta vb.) altlık malzemeler kullanınız
5. Antremana başlamadan önce makinenin dört bir tarafını 2 metre mesafeyle eşyalardan uzak tutunuz.
6. Makineyi temizlemek için sert ürünler KULLANMAYINIZ. Makineyi kurarken veya herhangi bir parçasını onarıırken size sağlanan veya sizde bulunan uygun aletleri kullanınız. Antremanı bitirdikten sonra makineye düşen ter damlalarını derhal siliniz.
7. Sağlığınız yanlış ve aşırı çalışma nedeniyle etkilenebilir. Çalışma programına başlamadan önce bir doktora başvurunuz. Size yapacağınız maksimum çalışma programını tanımlar (nabız, vat, antreman süresi vb.) ve ondan çalışmanız boyunca değerli bilgiler alabilirsiniz. Bu makinenin tedavi amaçlı bir fonksiyonu yoktur.
8. Sadece makine doğru şekilde çalıştığı zaman antremanınızı yapınız. Gerekli onarımlarda sadece orjinal yedek parçaları kullanınız.
9. Makine aynı anda sadece bir kişi tarafından kullanılabilir.
10. Antreman yapmaya elverişli elbise ve ayakkabılar kullanınız. Antreman ayakkabıları kullanıcıya uygun olmalıdır.
11. Eğer bir baş dönmesi, hastalık hissi ve anormal bir belirti varsa lütfen çalışmayı derhal bırakıp bir doktora başvurunuz.
12. Çocuklar veya bir engeli bulunan insanlar makineyi sadece kendilerine yardım ve tavsiyede bulunacak birinin refakatinde kullanmalıdır.
13. Hız arttıkça makinenin enerjisi de artar, ve tersine hız düştükçe enerjisi de azalır. Makinede direnci ayarlayan bir düğme bulunmaktadır. Direnci, ayarlama düğmesini “-“ konumuna getirerek düşürünüz. Direnci, ayarlama düğmesini “+” konumuna getirerek artırınız.

AYRINTILI DİAGRAM

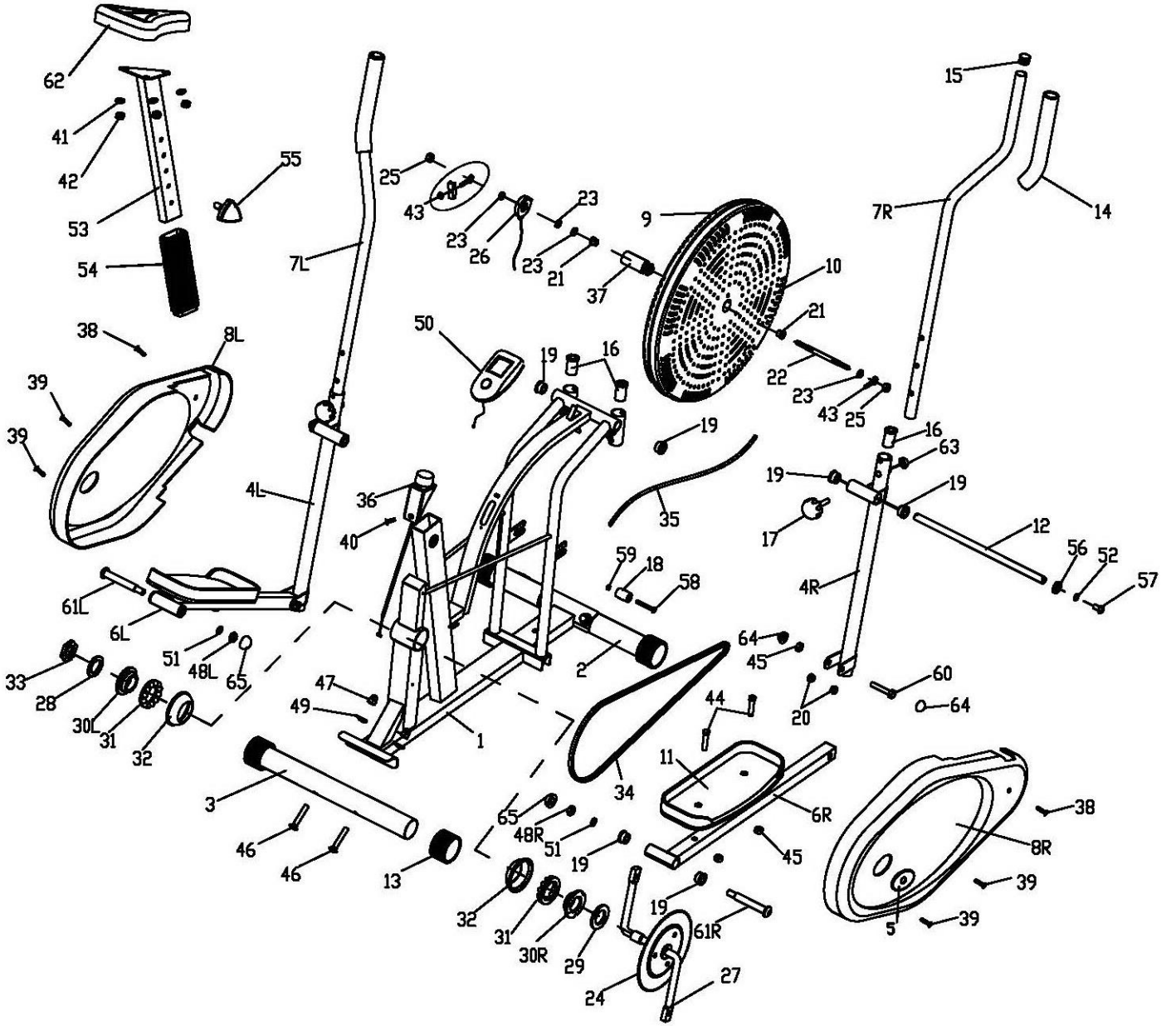

NOT: Kurulum parçalarının çoğu ayrı ayrı paketlenmiş durumdadır, fakat bazı hırdavat parçaları bir tutulan kurulum parçalarında önceden monte edilmiş durumdadır. Bu durumda, parçaları basitçe ayırıp gerekli şekilde monte ediniz.

Lütfen kurulum adımlarına başvurunuz ve bütün önceden monte edilmiş hırdavat parçalarını not ediniz.

PARA LİSTESİ

Para No.	Tanımlama	Miktar	Para No.	Tanımlama	Miktar
1	Ana gövde	1	33	Onaltılık Somun	1
2	Ön Dengeleyici	1	34	Zincir	1
3	Arka Dengeleyici	1	35	Sürtünme Kemer	1
4 L/R	Sallama Kolu	1 each	36	Gerilim Butonu	1
5	Plastik Conta Kapağı	2	37	Dişli	1
6 L/R	Pedalkolu	1 each	38	Phillips Kılavuz Cıvata M5x15	2
7 L/R	Gidon	1 each	39	Phillips Kılavuz Cıvata M5x45	7
8 L/R	Zincir Kapağı	1 pair	40	Geniřletme Bař Vidası	1
9	Fan arkı	1	41	Yassı Conta	3
10	Fan arkı Contası	1	42	Naylon Somun	3
11	Pedal	2	43	Zincir Ayarlama Kiti	2
12	Gidon Mili	1	44	Onaltılık Cıvata	4
13	Dengeleyici U Bařlığı	4	45	Naylon Somun	6
14	Köpük Kulp	2	46	Tařıma Cıvatası	4
15	Yuvarlak Bařlık $\phi 1''$	6	47	Tırtıllı Somun	4
16	Gidon Baęlantısı	4	48 L/R	Naylon Somun	2
17	řemsiyeli Yumru	2	49	Eęimli Pul	4
18	Tařıma Silindiri	2	50	Monitör	1
19	Alařımlı baęlantı $\phi 5/8''$	10	51	Yaylı Pul	2
20	Alařımlı baęlantı $\phi 3/8''$	4	52	Yaylı Pul $13\phi \times 8.5\phi \times 2.5$	2
21	Pirin Baęlantı	2	53	Minder ubuęu	1
22	Fan arkı Mili	1	54	Minder ubuęu Manřonu	1
23	Onaltılık İnce Somun	4	55	Ülü-Kilitleme Düęmesi	1
24	Zincir Diřlisi	1	56	D-řekilli Pul	1
25	Kenarlı somun	2	57	Allen Cıvata	2
26	Algılayıcı	1	58	Onaltılık Cıvata	2
27	Krank	1	59	Naylon Somun	2
28	Conta	1	60	Onaltılık Cıvata	2
29	Yassı Conta	1	61 L/R	Pedal Menteře Cıvatası	1 ift
30 L	2-yivli somun	1	62	Oturak	1
30 R	3-yivli somun	1	63	Somun Bařlığı S13	2
31	ember Küresi	2	64	Somun Bařlığı S16	4
32	ember Yuvası	2	65	Somun Bařlığı S18	2

KURULUM TALİMATLARI

ADIM 1.

Şekilde görüldüğü gibi ön dengeleyici (2) ve arka dengeleyiciyi (3) taşıma civataları (46), eğimli pullar (49), ve naylon somunlarla (47) sağlamlaştırılan ana gövdeye (1) iliştiniriz.

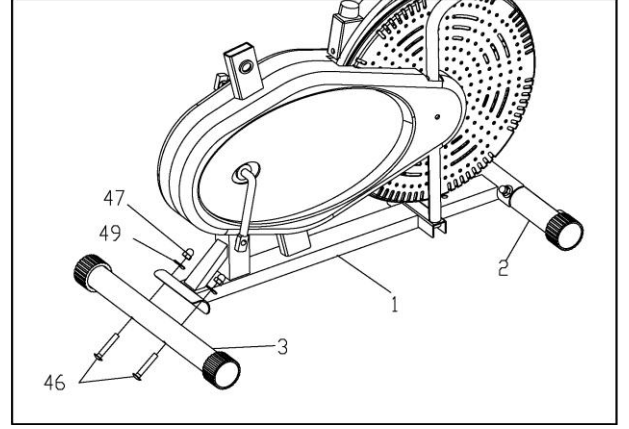

ADIM 2.

A: Gidon milinin (12) bir tarafından D şekilli pulu (56), yaylı pulu (52) ve allen civatayı (57) çıkarınız, gidon milini kullanarak sallama kolunu (4L/R) ana bölüme monte ediniz, ve D-şekilli pulu (56), yaylı pulu (52) ve allen civatayı (57) şekilde görüldüğü gibi tekrar yerleştiriniz.

B: Pedal kollarını (6L/R) pedal menteşe civataları (61L/R), yaylı pullar (51) ve naylon somunlarla (48L/R) sağlamlaştırılan kranka (kol) (27) monte ediniz, ve daha sonra somun başlıklarıyla (65&64) kapatınız.

Note: Her iki pedal menteşe civatasına da L sol ve R sağ anlamına gelen etiketler konmuştur.

Sıkılaştırmak için sol civatayı çeviriniz. Saat yönünün tersine çevirdiğinizde sağ civata saat yönünde dönecektir.

Krankı (kol) civatayı rahatça sıkmak için uygun bir açiya getiriniz.

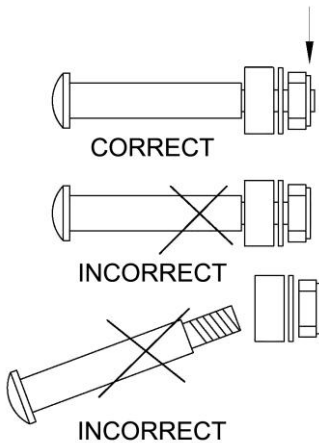
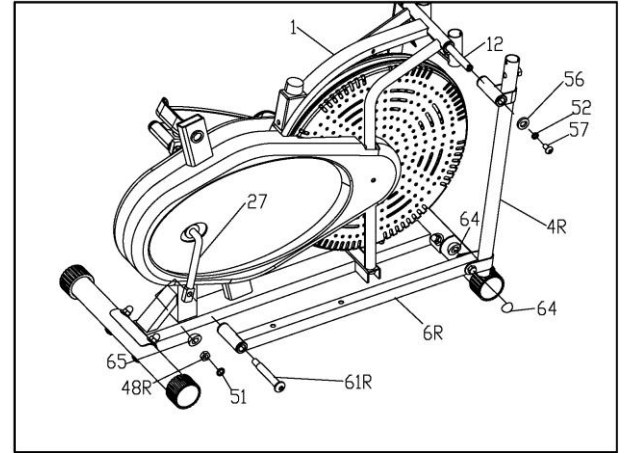

DİKKAT:

Sağ ve sol menteşe civatası (61R/L) pedal kolu bağlantısı ve krankın içindeki naylon halkanın içine tamamen girmelidir. Bu eliptik bisikletinizin sağlamlığını ve dayanıklılığını sağlayacaktır.

Menteşe civatasını uygun şekilde yerleştirmek için, civatayı pedal kolları ve krankmilinden geçirirken tamamen düz şekilde tutunuz. Eğer menteşe civatası krankmiline bir açıyla bağlanırsa, hem menteşe hem de krankmili zarar görebilir.

ADIM 3.

Pedalları monte etmeden önce pedal menteşe civatalarının (6L/R) her iki yanını sıkılaştırınız. Pedalları (11) onaltılık civata (44) ve naylon somunlarla (45) kendi pedal kollarına (6L/R) monte ediniz.

Not: Her iki pedala da L sol ve R sağ anlamına gelen etiketler konmuştur.

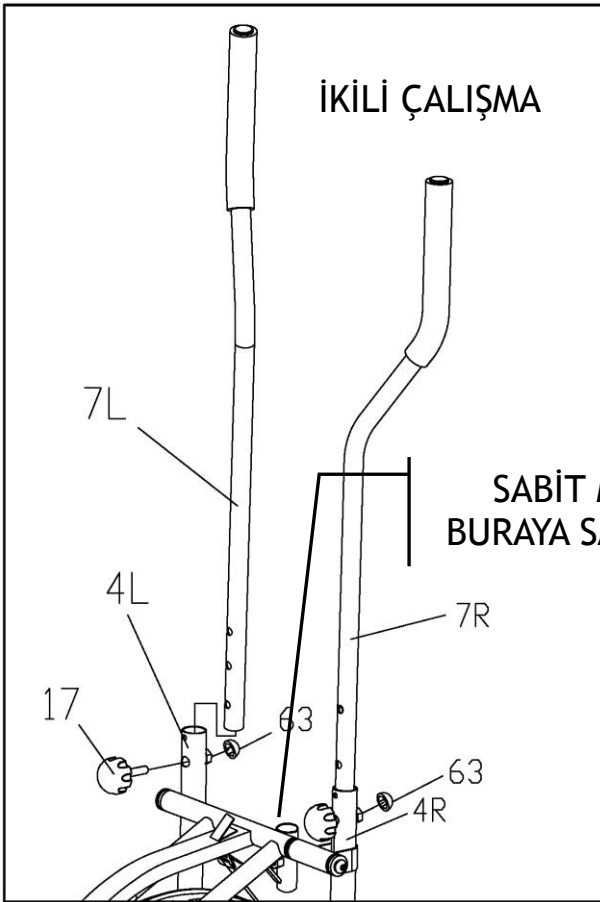
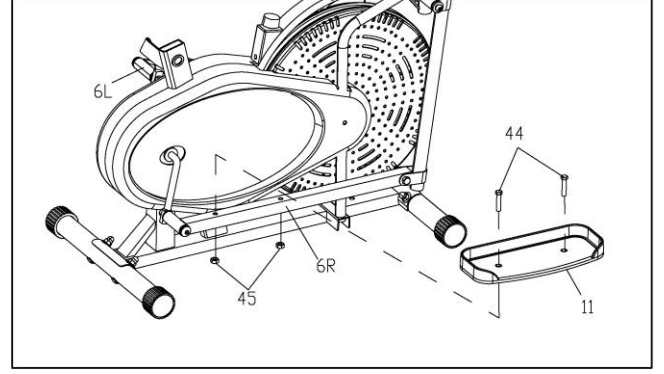

ADIM 4.

Gidonu (7L/R) sallama koluna (7L/R) ayrı ayrı iliştiniz, kullanıcı için rahat olacak bir yükseklik ayarı seçiniz ve gidonların aynı yükseklikte ayarlandıklarından emin olunuz.

Her bir gidonu yerine şemsiyeli yumrularla (17) sabitleyiniz, daha sonra somun başlıklarıyla kapatınız (63)..

Not: Çalışmanız boyunca gidonu (7L/R) ikili çalışma modu ile sabit mod arasında dönüştürebilirsiniz..

İKİLİ ÇALIŞMA MODU: gidonların pedallarla beraber ilerlemesine izin vermek.

SABİT MOD: çalışma sırasında gidonların sabit kalmasını sağlamak.

ADIM 5.

Oturađı (62) yassı conta (41) ve naylon somunlarla (42) oturak çubuđuna (62) yerleřtiriniz; minder çubuđu manřonunu (54) minder çubuđunun (53) üzerine kaydırınız, daha sonra minder çubuđunu oturakla beraber iskelet bölümüne yerleřtiriniz (1) ve üçlü kilitleme düđmesiyle (55) istenen yükseklikte ayarlayınız.

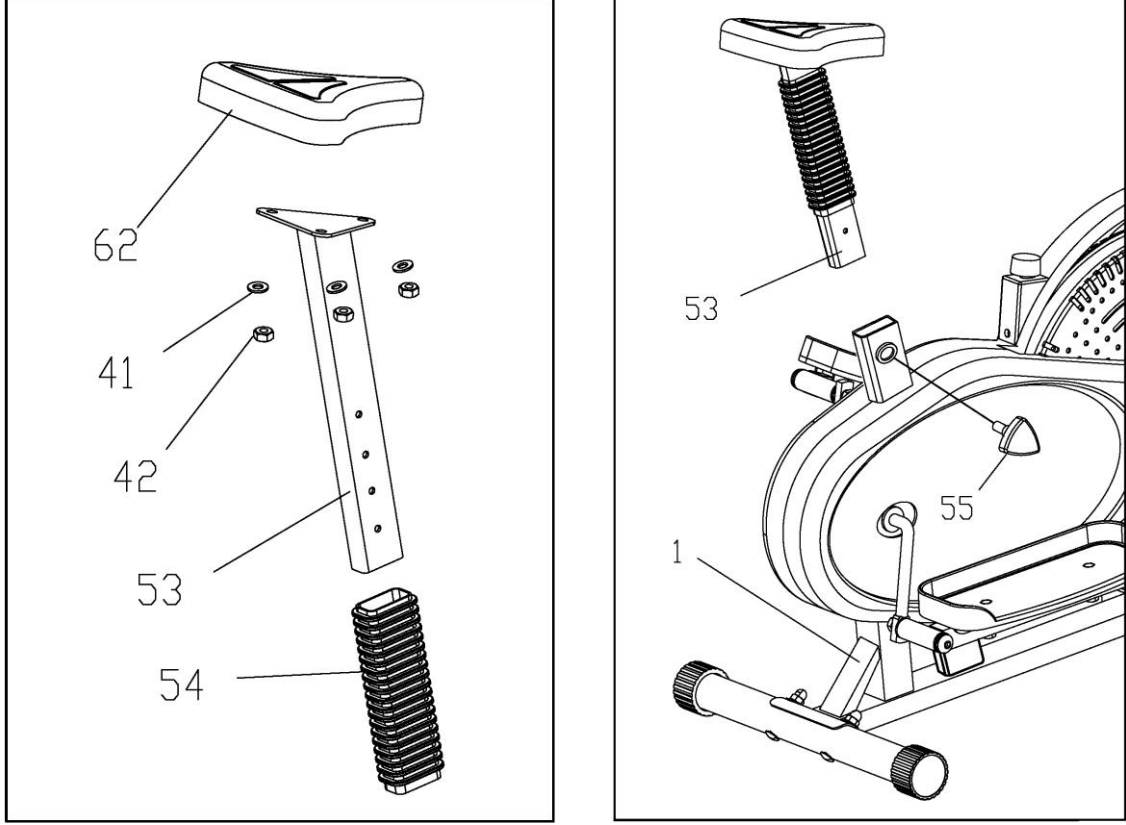

ADIM 6.

Elektronik beynin kabloları ile algılayıcı kabloların bađlantısını yapınız, daha sonra elektronik beyni (50) desteđin üzerine řekilde görüldüđü gibi yerleřtiriniz..

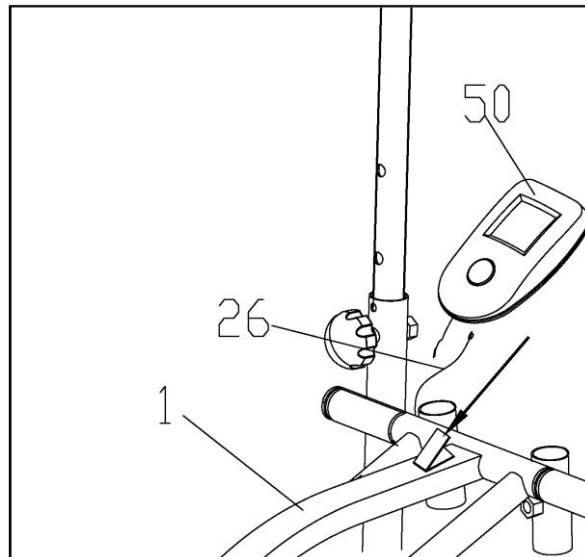

GERİLİM AYARI

Eliptik bisikletinizin kurulumu şimdi bitmiş durumda. Egzersizi ilk defa deneyeceğinizden tam kapasite çalışmaya başlamadan önce gerilimi doğru seviyeye getirmeniz gerekmektedir. Ayar butonunu çevirmek gerilim seviyesini değiştirmenize yardımcı olur ve siz egzersiz yaptıkça çalışmanızın yoğunluğunu çeşitlendirir..

Gerilim ayarını artırmak için gerilim butonunu sağa, gerilim ayarını düşürmek içinse sola çevirin.

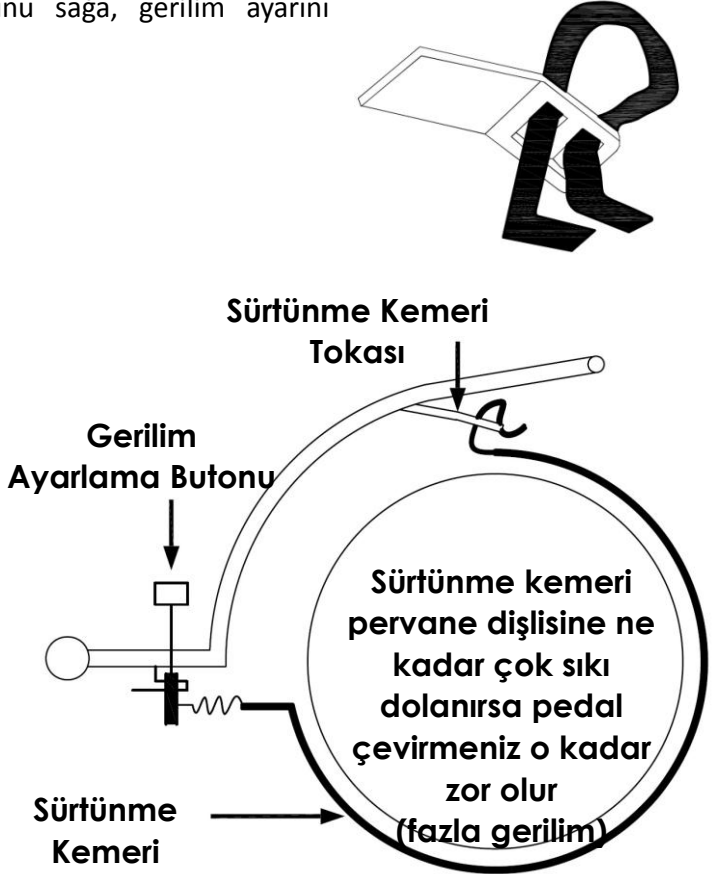

Ters çevirme hareketi

Makinenizin TERS ÇEVİRME hareketi olduğunu unutmayınız!

Öne doğru pedal çevirme ön uyluk kaslarınıza yoğunlaşmanızı, arkaya doğru çevirmek ise arka uyluk kaslarınıza yoğunlaşmanızı sağlar. Çalışmanızın daha az yorucu ve daha eğlenceli olması için bu bilgilerden faydalanınız.

UYARI: ÇALIŞMANIZA BAŞLAMADAN ÖNCE BÜTÜN CIVATA VE SOMUNLARI İYİCE SIKTIĞINIZDAN EMİN OLUNUZ!

Eliptik Bisikletinizi kullanmak size birçok fayda sağlayacaktır. Fiziksel zindeliğinizi artıracak kaslarınızı güçlendirecek ve kalori kontrollü bir diyet programıyla kilo vermenize yardımcı olacaktır.

ELEKTRONİK BEYNİN İŞLEME TARZI

GÖSTERGE YÖNTEMİ:

ZAMAN-----00:00~99:59DK

HIZ-----0.0~99.9KM/S (ML/S)

MESAFE-----0.0~99.99KM (ML)

KALORİ-----0.0~999.9KCAL

DÜĞME FONKSİYONLARI:

MODE: Bu düğme size istediğiniz fonksiyonu seçmenizi ve o fonkiyonda kalmanızı sağlar. Monitor, pil değişiminde veya MODE düğmesine 3-4 saniye aralıksız basmanız durumunda resetlenecektir.

FONKSİYONLAR:

- 1.ZAMAN: MODE düğmesine gösterge TIME(zaman)'ı gösterene kadar basılı tutunuz. Egzersize başladığınız zaman toplam çalışma saati gösterilecektir.
- 2.HIZ: MODE düğmesine gösterge SPEED(hız)'ı gösterene kadar basılı tutunuz. Çalışma süreniz boyunca o andaki hızınızı gösterecektir.
3. MESAFE: MODE düğmesine gösterge DISTANCE(mesafe)'yi gösterene kadar basılı tutunuz. Her bir çalışma mesafesi egzersiz başlarken gösterilecektir.
- 4.KALORİ: MODE düğmesine gösterge CALORIE(kalori)'yi gösterene kadar basılı tutunuz. Yakılan kalori miktarı egzersiz başlarken gösterilecektir.

TARAMA: Gösterge her 4 saniyede bir sonraki diyagrama göre değişir. Otomatik gösterge şu sırada takip eder:

ZAMAN—KALORİ—MESAFE—NABIZ ATIŞI (EĞER VARSA)

NOT:

1. 4-5 dakika sinyal gelmemesi durumunda, LCD monitör otomatik olarak kapanacaktır.
- 2.Sinyal girişi olduğu zaman , monitor otomatik olarak açılacaktır.
- 3.Eğer monitörde uygunsuz bir gösterge görme ihtimali varsa, lütfen daha iyi sonuç almak için pilleri yerleştiriniz. Pilleri aynı zamanda yerleştirmelisiniz.
- 4.Monitör için 1.5V "AA" pilleri kullanınız.

BAKIM VE ONARIM

1. Tüm civata ve somunların uygun biçimde yerleştirildiğini ve hareket eden parçaların diğer parçalara zarar vermeden serbestçe hareket ettiklerinden emin olunuz.
2. Ekipmanı sadece sabun ve hafif nemli bir bezle temizleyiniz. Lütfen temizlik yaparken herhangi bir çözültü içeren ürün kullanmayınız.

Aksaklıklar ve Onarım

Aksaklık	Sebeup	Onarım
Dengesiz gövde.	<ol style="list-style-type: none">1. Zemin düz değildir yahut ön veya arka dengeleyicilerin altında küçük bir nesne vardır.2. Kurulum sırasında dengeleyici uç başlıklar aynı seviyede tutulmamıştır.	<ol style="list-style-type: none">1. Nesneyi çıkarınız.2. Arka dengeleyici uç başlıklarını aynı seviyeye getiriniz.
Gidon veya oturma minderi sallanıyor.	Cıvatalar ve oturak çubuk yumrusu gevşektir.	Cıvata ve oturak çubuk yumrusunu sıkılaştırın.
Hareketli parçalardan yüksek ses.	Parçaların arası uygunsuz biçimde sıkılaştırılmıştır.	Ayarlamak için kapakları açın.
Dikey çalışma yaparken dirençle karşılaşmama.	<ol style="list-style-type: none">1. Manyetik direncin aralığı artmıştır.2. Gerilim kontrolü hasarlıdır.3. Koşu kemeri kaymıştır.4. Mil yatağı hasarlıdır.	<ol style="list-style-type: none">1. Ayarlamak için kapakları açın .2. Gerilim kontrolünü değiştirin.3. Ayarlamak için kapakları açın .4. Mil yatağını değiştirin.

ISINMA EGZERSİZLERİ

Başarılı bir egzersiz programı ısınma, ayrobik egzersiz ve gevşeme işlemlerini içerir. Tüm programı haftada en az iki ve tercihen üç defa bir gün ara vererek takip ediniz. Aylar sonra çalışmalarınızı haftada dört veya beş defaya çıkarabilirsiniz.

Isınma, çalışmanızın önemli bir bölümünü teşkil eder ve her çalışma öncesi bunu gerçekleştirmelisiniz. Kaslarınızı gerip ısıtarak, kan dolasımınızı ve kalp atışınızı artırır, kaslarınıza daha fazla oksijen gelmesini sağlayarak vücudunuzun daha dirençli bir çalışma gerçekleştirmesini sağlar. Çalışmanızın sonunda hassas kas problemlerinizi en aza düşürmek için bu egzersizleri tekrarlayınız. Aşağıdaki ısınma ve gevşeme egzersizlerini öneriyoruz:

İç Uyluk Germe

Dizleriniz dışarı bakacak şekilde ve ayak tabanlarınız bitişik oturunuz. Ayaklarınızı mümkün olduğu kadar kasıklarınıza doğru çekiniz. Dizlerinizi hafifçe yere doğru ittiniz. 15 defa tekrarlayınız.



Dizardı Kiriři Germe

Saę ayaęınızı uzatmıř halde oturunuz. Sol ayak tabanınızı saę bacak i uyluęuna gelecek řekilde tutunuz. Ayak parmaklarınıza doęru mmkn olduęu kadar kendinizi geriniz. Bunu 15 defa tekrarlayınız. Dinleniniz ve daha sonra bunu sol bacaęınızı uzatarak tekrarlayınız.



Bař evirme

Kafanızı bir defa saęa doęru eęiniz, boęazınızın sol tarafının yukarı doęru gerildięini hissediniz. Daha sonra, arkaya doęru bir defa, enenizi tavana doęru gerdirin ve aęzınızın aılmasına izin veriniz. Kafanızı sola doęru bir defa eęiniz, ve son olarak bařınızı gęsnze doęru bir defa eęiniz.

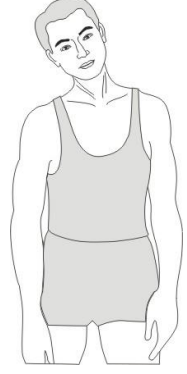

Omuz Kaldırma

Saę omzunuzu bir defalıęına kulaęınıza doęru kaldırınız. Saę omzunuzu ařaęı doęru kaydırırken daha sonra da sol omzunuzu yukarı doęru kaldırınız.

Ařil Tendonu Germe

Kollarınız ilerde ve saę ayaęınız sol ayaęınızın nnde duvara karřı yaslanın. Saę bacaęınızı dz tutunuz ve sol ayaęınız zeminde; daha sonra kalalarınızı duvara doęru hareket ettirerek sol bacaęınızı ileri doęru eęiniz. Dięer tarafa da 15 tekrar yapınız

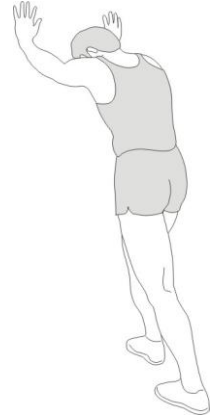

Ayak Ucuna Dokunma

Belinizden ileri doęru eęiliniz, ayak ularına doęru gerilirken sırtınızın ve omuzlarınızın dinlenmesine izin veriniz. Mmkn olduęu kadar eęiliniz ve 15 defa tekrarlayınız.

Yan Kısımları Germe

Kollarınızı yan tarafa aınız ve bařınızın stne gelene kadar kaldırmaya devam ediniz. Saę kolunuzu tavana doęru elinizden geldięince ykseltiniz. Saę tarafınızın yukarı doęru gerildięini hissediniz. Bu hareketi sol kolunuz ile de tekrarlayınız.



ÜRÜNÜMÜZÜ TERCİH ETTİĞİNİZ İÇİN TEŞEKKÜR EDER, İYİ GÜNLERDE KULLANMANIZI DİLERİZ.

Satın almış olduğunuz ürünümüz SPOR DÜNYASI garantisindedir. Kurulum ya da servisle ilgili herhangi bir sorunuz olduğunda 0850 495 52 12 numaralı teknik servis hattımızı arayabilirsiniz.

Genel teknik servis hattımızı arayıp kaydınızı bıraktıktan sonra size en yakın teknik servisimiz yönlendirilecektir. Yaygın teknik servis ağımla sizlere en kısa sürede ulaşarak, en iyi satış sonrası hizmeti sağlayacağımızdan hiç şüpheniz olmasın.

Genel teknik servis uygulamasındaki amaç genel merkezimizin müşteri memnuniyetini takip edebilmesi ve sizlere daha iyi hizmet ulaştırabilmesini sağlamaktır. Böylelikle genel merkez her montaj yada arıza giderimi hakkında anında bilgi sahibi olmaktadır. Ayrıca teknik servislerimizin genel merkez tarafından yönlendirilmesi olası aksaklıkların önüne geçmektedir.

Tüm görüş, istek, ve şikayetlerinizi info@spordunyasi.com.tr 'ye email atmanızı rica ediyoruz. Çünkü Spor Dünyası ailesi için siz tüketicilerimizin değerli düşünceleriniz bizler için önemlidir.