

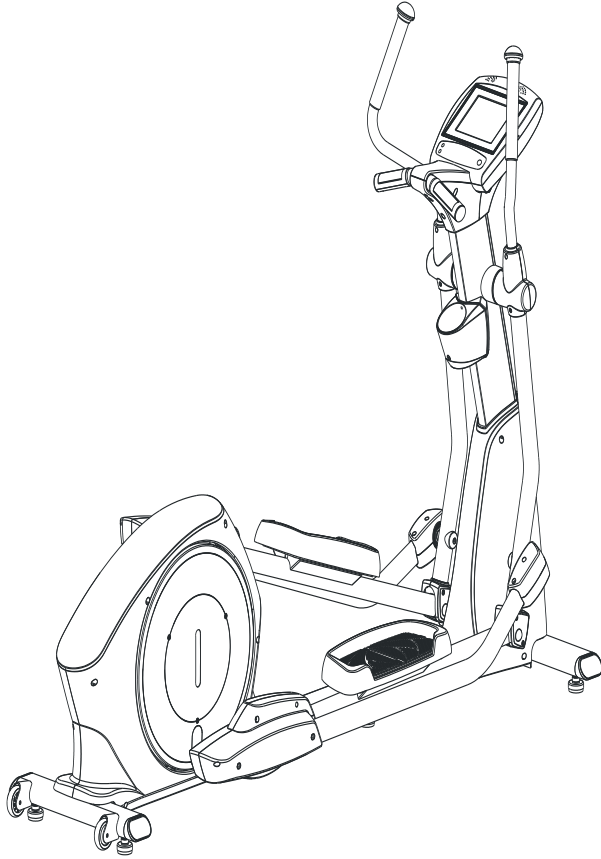

hattrick-pro

HVD-1000 ELİPTİK BİSİKLET KULLANMA KILAVUZU



Ürün Resimdeki Görüntüyle Tıpatıp Aynı Olmayabilir

DİKKAT

Egzersiz yapmak sağlık açısından riskli durumlar oluşturabilir. Aleti kullanmaya başlamadan önce mutlaka bir doktora danışınız.

Bayılma hissi veya başdönmesi hissederseniz hemen egzersizi bırakınız. Eğer alet düzgün kurulmaz veya kullanılmazsa, sakatlanmalar meydana gelebilir.

Kullanım sırasında, çocukları ve evcil hayvanlarınızı aletten uzak tutunuz.. Her kullanımdan önce, somunların ve vidaların doğru bir şekilde sıkılmış olduğuna emin olunuz. Kılavuzda belirtilen bütün güvenlik talimatlarına uyunuz.



GÜVENLİK TALİMATLARI

UYARI : Sakatlanma riskini azaltmak için, bisikleti kullanmadan önce aşağıdaki güvenlik talimatlarını okuyunuz.

1. Bütün uyarıları dikkatlice okuyunuz.
2. Eliptik Bisiklet'i kullanmadan önce Kullanım Kılavuzu'nu okuyunuz ve talimatlara uyunuz. Kullanım öncesinde, montajın tamam olduğuna ve bütün vidaların sıkılmış olduğuna emin olunuz.
3. Aletin montajının 2 kişi tarafından yapılmasını tavsiye ederiz.
4. Çocukları Eliptik Bisiklet'ten uzak tutunuz. Çocuklar tarafından kullanılmasına veya oynanmasına müsaade etmeyiniz. Kullanım sırasında çocukları ve evcil hayvanları aletten uzak tutunuz.
5. Bisikletin, bir altlık üzerinde kullanılmasını tavsiye ederiz.
6. Eliptik Bisiklet'i düz ve sağlam bir zemin üzerine kurunuz. Yamuk yüzeylerde veya sabitlenmemiş bir halının üzerinde kullanmayınız.
7. Her kullanımdan önce, gevşemiş ve eskimiş parça veya vida olup olmadığını kontrol ediniz.
8. Eskimiş veya gevşemiş parçaları kullanımdan önce değiştiriniz/sıkınız.
9. Bir egzersiz programına başlamadan önce, doktorunuza danışınız. Eğer egzersiz esnasında baş dönmesi, bayılma hissi veya ağrı hissederseniz egzersizi bırakınız ve doktorunuza danışınız.
10. Kendi egzersiz programınızı oluşturmadan önce mutlaka doktorunuzun tavsiyelerine uyunuz.
11. Her zaman kendi fiziksel güç ve esnekliğinize uygun bir çalışma programı tercih ediniz. Sınırlarınızı biliniz ve egzersizinizi bu sınırlar çerçevesinde gerçekleştiriniz.
12. Ürünü kullanmaya başlamadan önce mutlaka genel bir sağlık kontrolünden geçiniz.
13. Egzersiz sırasında çok bol ve sarkan kıyafetleri tercih etmeyiniz.
14. Asla çıplak ayakla veya çorapla egzersiz yapmayınız ; spor ayakkabıları tercih ediniz.
15. Bisikleti kullanırken, üstüne çıkarken veya inerken mutlaka dengeyi koruyunuz. Denge kaybı sakatlanmalara yol açabilir.
16. Egzersiz esnasında, iki ayağınızın da pedalların üzerine sağlam bastığına emin olunuz.
17. Bisiklet, 150 kg'ın üzerindeki kişiler tarafından kullanılmamalıdır.
18. Bisiklet aynı anda sadece 1 kişi tarafından kullanılmalıdır.
19. Bisikleti kurmak veya hareket ettirmek için mutlaka 2 kişi olunuz.
20. Bakım : Zarar görmüş parçaları hemen değiştiriniz ve/veya parça tamir edilene kadar veya değiştirilene kadar kesinlikle aleti kullanmayınız.
21. Bisikleti kullanırken, etrafında en az 1'er metre boşluk olmasını sağlayınız.
22. Eliptik Bisiklet, ticari kullanıma uygundur.

UYARI : Herhangi bir egzersiz programına başlamadan önce, genel bir sağlık kontrolüne ihtiyacınız olup olmadığını öğrenmek için mutlaka doktorunuza danışınız. Bu durum ; eğer 35 yaşın üzerindeyseniz, daha önce egzersiz yapmamışsanız veya herhangi bir rahatsızlığa sahipseniz, özellikle önemlidir.



GÜVENLİK ÖNLEMLERİNİ OKUYUNUZ VE UYUNUZ. BU TALİMATLARA UYMAMAK, CİDDİ SAKATLANMALARA YOL AÇABİLİR.

' BAŞLAMADAN ÖNCE '

Eliptik Bisiklet'i tercih ettiğiniz için teşekkür. Bu kaliteli üretmekten dolayı ve daha iyi hissetmenize, daha iyi görünmenize ve hayati dolu dolu yaşamanıza katkımız olduğu için gururluyuz. Evet, düzenli yapılan egzersizin hem vücut hem akıl sağlığınıza faydalı olduğu kanıtlanmış bir gerçektir.

Günlük programlarımızdaki yoğunluk sebebiyle, birçoğumuz egzersize vakit ayıramamaktayız. **Eliptik Bisiklet** daha mutlu ve sağlıklı bir hayata ulaşma yolunda ihtiyacınız olan uygun ve basit yöntemi size sağlamaktadır. Daha fazla okumadan önce, lütfen aşağıdaki resme göz gezdiriniz ve belirtilen parçalara göz aşinalığı oluşturunuz. **Eliptik Bisiklet**'i kullanmadan önce kılavuzu dikkatlice okuyunuz.

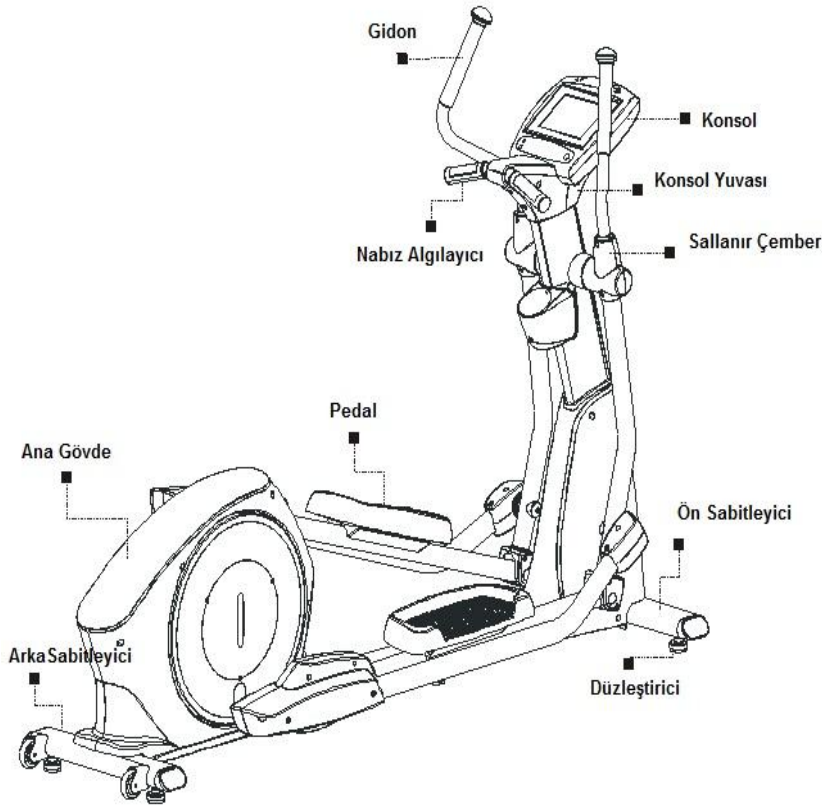

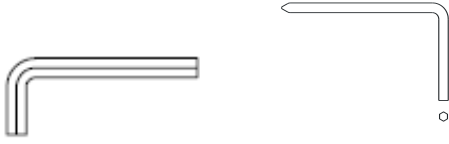

T-LOKMAN ANAHTARI
(17 mm)

LOKMAN ANAHTARI
(13 mm)

İNGİLİZ ANAHTARI
(17 mm)

ALYEN ANAHTARI
(5 mm)

PHILLIPS
TORNAVİDA (6 mm)

'DONANIM TANIMLAMA TABLOSU'

Kutuyu boş bir alana boşaltınız. Aşağıdaki Parça Listesi'nden donanım ekipmanını kontrol ediniz. Bu tablo, montajda kullanılacak parçaları tanımanıza yardımcı olmak için eklenmiştir. Civataların civataların alt kısmına ve vidaların deliklerine uyup uymadığını kontrol ediniz. Civataların ve vidaların ebatını kontrol etmek için aşağıdaki cetveli kullanınız.

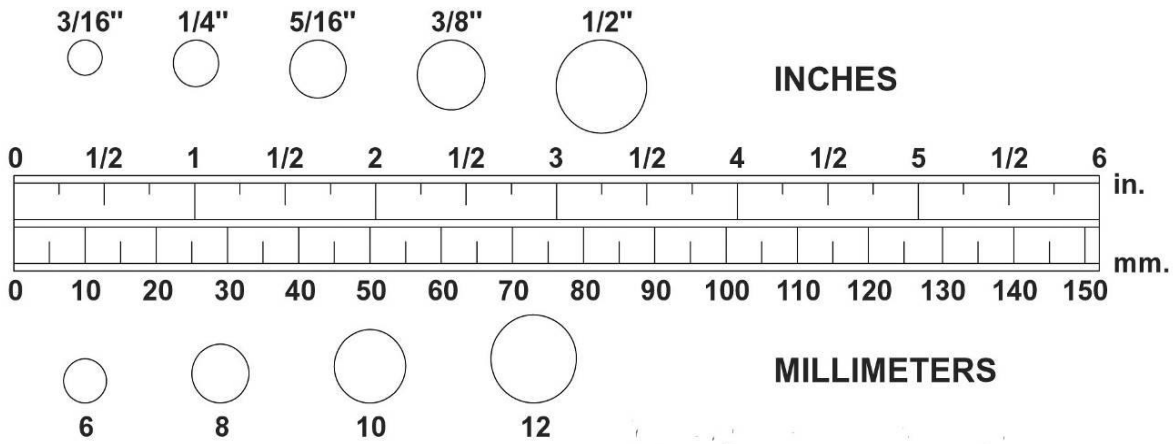

UYARI : Yassı başlı olanlar haricindeki bütün cıvata ve vidaların boyu kafanın altından başlayarak ölçülür. Yassı başlı olanları ölçerken kafa kısmından başlayınız.

Paketi açtıktan sonra, parça torbasını açınız ve aşağıdaki bütün parçaların elinizde olduğuna emin olunuz. Eğer eksik olduğunu düşündüğünüz bir parça varsa, ön-montaj yapıp yapılmamış olduğunu kontrol ediniz.

Paketi açtıktan sonra, parça torbasını açınız ve aşağıdaki bütün parçaların elinizde olduğuna emin olunuz. 3 Parça donanım olduğunu farkedeceksiniz (DONANIM SETİ A ve DONANIM SETİ B).

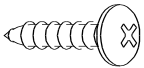
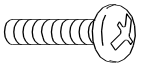

Montaj Adımları 1,4,5,6 DONANIM SETİ A kullanılarak,
Montaj Adımları 3,7,8,9,11,12 DONANIM SETİ B kullanılarak yapılacaktır.

Eğer eksik olduğunu düşündüğünüz bir parça varsa, ön-montaj yapılıp yapılmamış olduğunu kontrol ediniz.

DONANIM TEÇHİZATI A	Parça No. ve Tanımı	Miktar
	88 Kilit Contası (M8)	4
	92 Conta (8x38x2.0t)	4
	85 Vida (M4x20mm)	16
	100 Civata (M5xp0.8x15mm)	2
	101 Civata (M8xp1.25x65mm)	4
	126 Nylon Somun (M10xp1.5)	4
DONANIM TEÇHİZATI B	Parça No. ve Tanımı	Miktar
	96 Vida (M4x20mm)	3
	100 Civata (M5xp0.8x15mm)	18
	105 Civata (M8xp1.25x10mm)	8
	117 Civata (M10xp1.5x50mm)	2

' MONTAJ PARÇALARI '

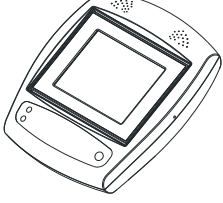
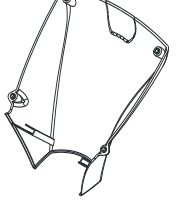
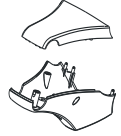
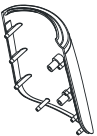
Kutuyu boş bir alana boşaltınız. Aşağıdaki Montaj Parçaları Listesi'nden bütün parçaların var ve kullanılabilir durumda olup olmadığını kontrol ediniz. Montaj işlemi tamamlanana kadar hiçbirşeyi atmayınız. Montajda kullanacağınız aletler ve donanım teçhizatı da kutunun içindedir.

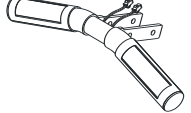
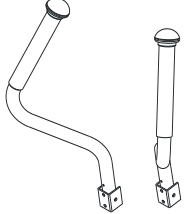
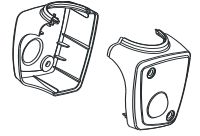
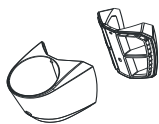
Konsol	Konsol Bağlantısı	Gidon Dekorasyon Kapağı	Kaydırmaz
			
Ön Dekorasyon Kapağı	Sallanır Çember	Orta Sallanır Çember Kapağı	Dik Çubuk Montajı
			
Gidon	Üst Gidon		Arka Sallanır Çember Kapağı
			
Aksesuar Tablası&Destek Padi			
			

' MONTAJ TALİMATLARI '

Bütün parçaları boş bir alana boşaltınız ve yere diziniz. Bütün ambalajları kutunun arkasına koyunuz. Montaj tamamlanana kadar hiçbir ambalajı atmayınız. Başlamadan önce her adımı dikkatlice okuyunuz.

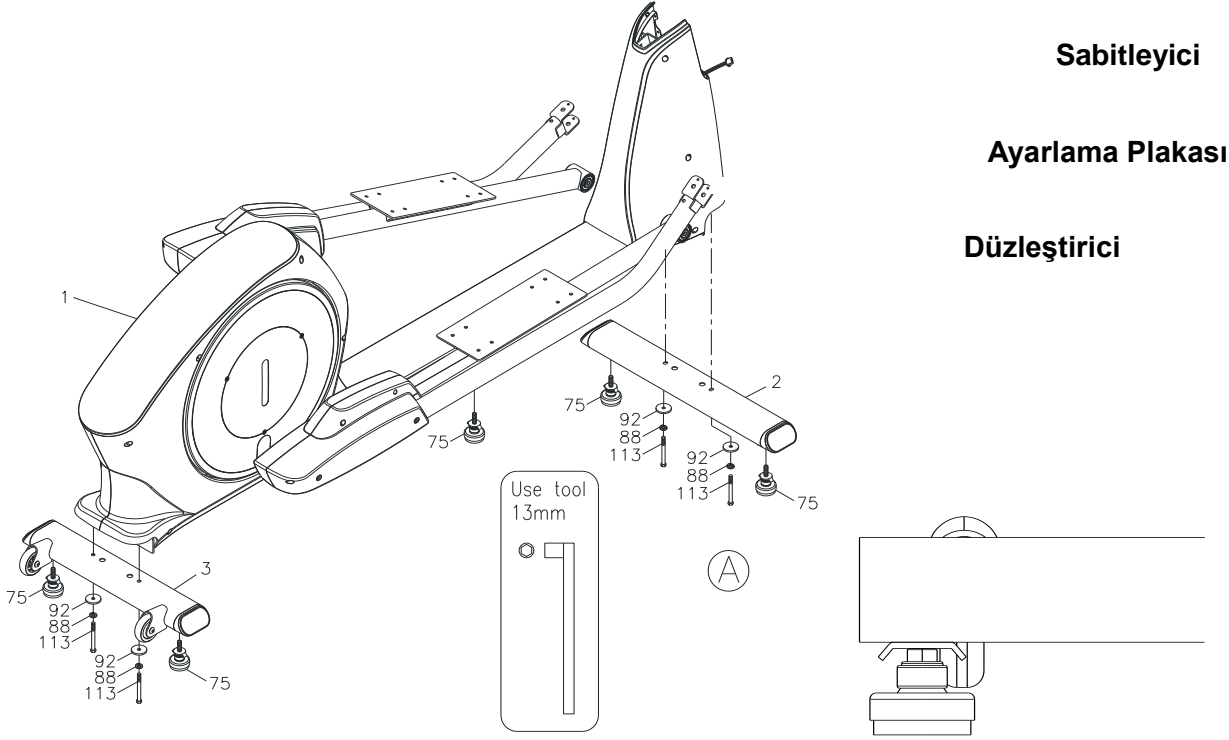

ADIM 1 – Ayarlayıcı & Sabitleyici Montajı

- Ayarlayıcı (75) parçayı, Ana Gövde(1)'nin altına sıkıştırınız.
- 4 adet Düzleştirici'yi (75) Ön ve Arka Sabitleyicilere tutturunuz (2,3).
- Sabitleyici'leri (2,3) düzgünce montajlayabilmek için, Ana Gövde'nin bir tarafının altına bir parça strafor koymanız tavsiye edilir.
- Ön Sabitleyici'yi (2) Ana Gövde'ye (1) tutturunuz ve 2 adet Conta (8x38x2.0t), 2 adet Kilit Contası (M8)(88) ve 2 adet Cıvata (M8xp1.25x65mm)(113) ile sağlamlaştırınız.
- Arka Sabitleyici'yi (3) Ana Gövde'ye (1) tutturunuz ve 2 adet Conta (8x38x2.0t)(92), 2 adet Kilit Contası (M8)(88) ve 2 adet Cıvata (M8xp1.25x65mm)(113) ile sağlamlaştırınız.
- Ön Sabitleyiciyi (2) Ana Gövde'ye tutturunuz ve 2 adet Conta (8x38x2.0t)(92), 2 adet Kilit Contası (M8)(88) ve 2 adet Cıvata (M8xp1.25x65mm)(113) ile sağlamlaştırınız.

DÜZLEŞTİRME: Aleti kullanılacağı yere yerleştirdikten sonra aletin sabitliğini kontrol ediniz.

Ayarlama Plakasını gevşetmek için Ayarlayıcıyı (75) gevşetiniz.

Ayarlamak için Ayarlayıcıyı (75) kullanınız.

Çizim 2'de gösterildiği gibi Ayarlayıcıyı (75) kilitlemek için, Ayarlama Plakasını Sabitleyici'ye doğru sıkıştırınız.

NOT : Eğer alet düzleşmemişse, Ayarlayıcı'nın (75) yan tarafındaki DÜZLEŞTİRME NOTUNU tekrar gözden geçiriniz.

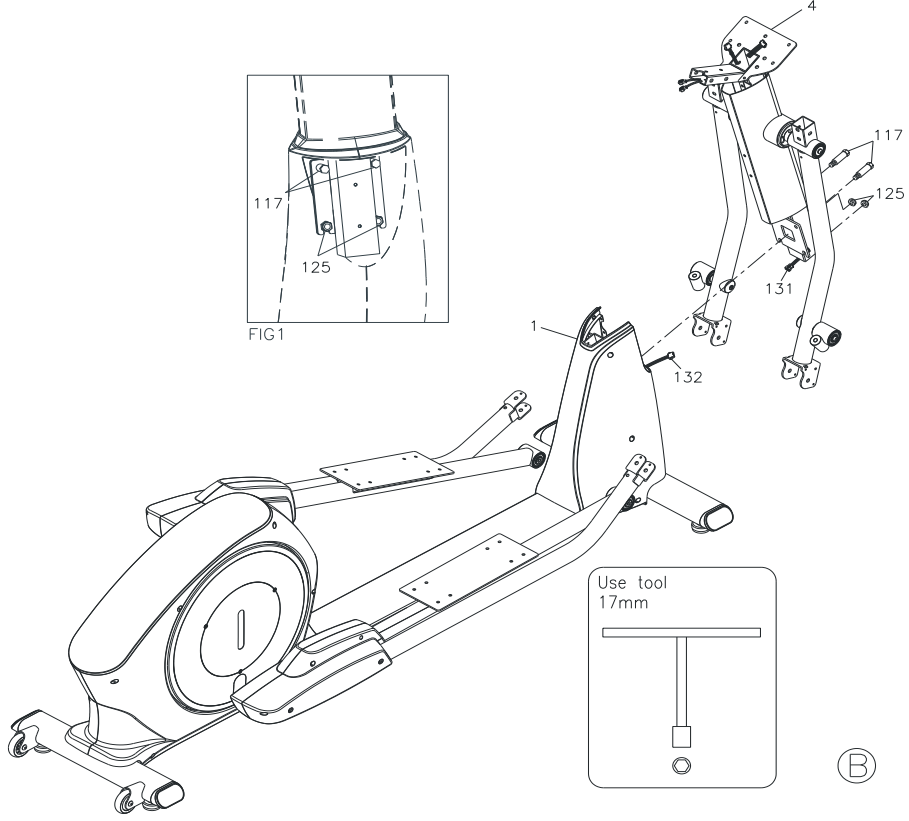

ADIM 2 – Bağlantı Kablosu Montajı

a. Orta Bağlantı Kablosu'nu (131) Alt Bağlantı Kablosu'na (132) takınız. Kabloları zarar vermemeye özen gösteriniz.

ADIM 3 - Dik Çubuk Montajı

a.Öncelikle Resim 1'e bakarak, 2 adet Nylock Somunu'nun (M10xp1.5) (125) Ana Gövde'ye (1) önceden montajlanmış olup olmadığını kontrol ediniz.

b. Dik Çubuk'u (4) Ana Gövde'ye (1) yerleştiriniz ve 2 adet Cıvata (M10xp1.5x50mm) (117) ve T-BAŞLI LOKMAN ANAHTARI kullanarak sağlamlaştırınız.

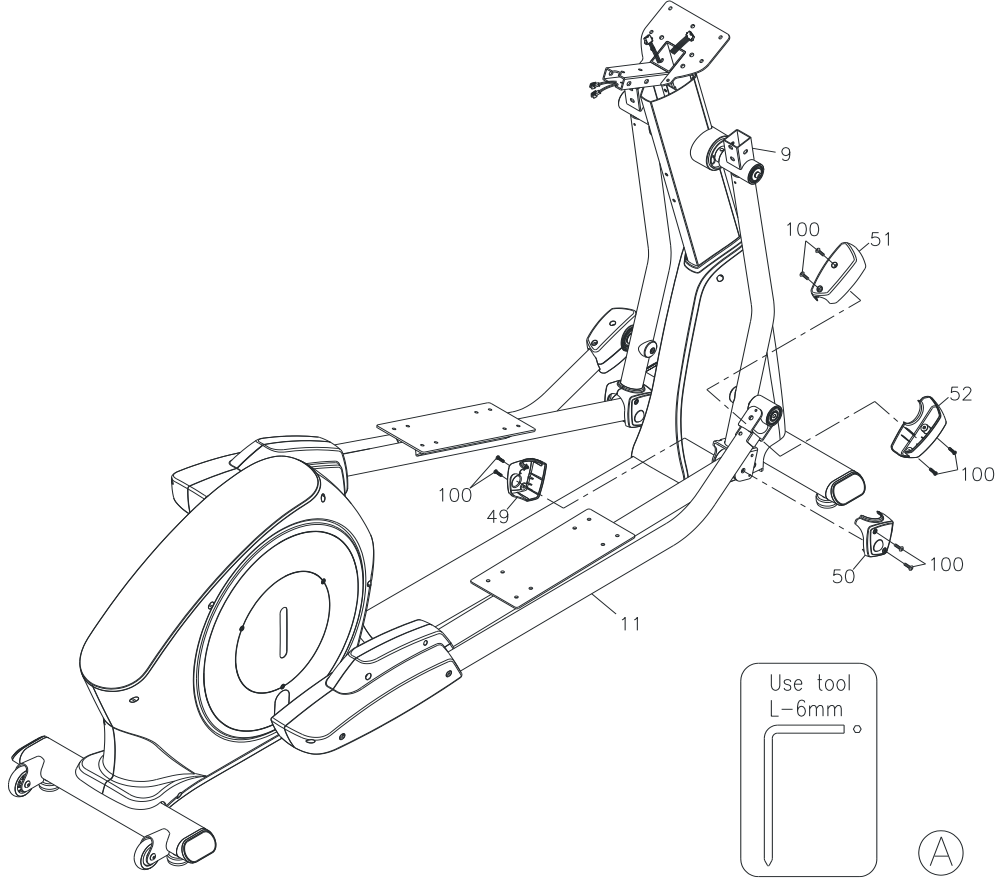

ADIM 6 – Sallanan Çember Kapağı Montajı

a. Sol-Arka Sallanan Çember Kapağı'nı (49) ve Sağ-Arka Sallanan Çember Kapağı'nı tutturunuz ve 4 adet Cıvata (M5xp0.8x15mm) (100) kullanarak sağlamlaştırınız.

b. Sol Orta Sallanan Çember Kapağı'nı (51) Sağ Orta Sallanan Çember'e, 4 adet Cıvata (M5xp0.8x15mm) (100) kullanarak tutturunuz.

c. Aynı işlemi sol taraf için de tekrarlayınız.

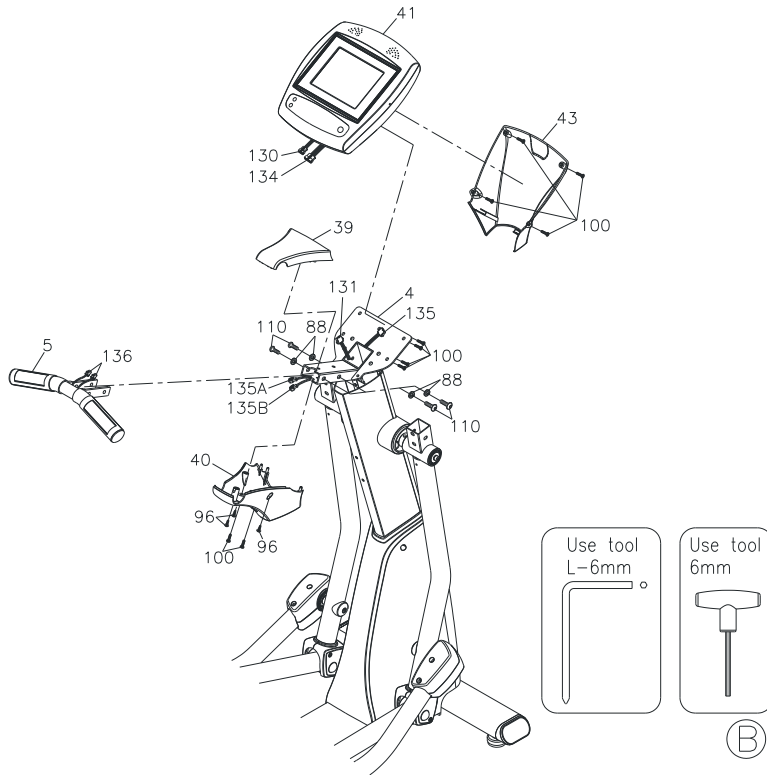

ADIM 7 – Kablo ve Konsol Montajı

a. Üst Bağlantı Kablosu'nu (130) ve Orta Bağlantı Kablosu'nu (131) bağlayınız.

b. Üst Nabız Algılayıcı Kablosu'nu (134) ve Orta Nabız Algılayıcı Kablosu'nu (135) bağlayınız.

NOT: Kabloları bağladıktan sonra, kabloların 2 taraflarından tutarak çekerek kontrol ediniz. Kablolara zarar vermemeye özen gösteriniz.

c. Konsol'u (41) Dik Çubuk'a (4) yerleştiriniz ve 4 adet Cıvata (M5xp0.8x15mm) (100) kullanarak sağlamlaştırınız.

ADIM 8 – Sabit Gidon, Konsol Kapağı ve Dekorasyon Kapağı Montajı

a. Alt Nabız Algılayıcı Kablosu'nu (136) Orta Nabız Algılayıcı Kablosu'nu (135A) bağlayınız.

b. Sabit Gidon'u (5) Dik Çubuk'a (4) geçirin ve 4 adet Cıvata (M8xp1.25x16mm)(110) ve 4 adet Kilit Contası (88) kullanarak sağlamlaştırınız.

c. Konsol Kapağı'nı (43) Konsol'a tutturunuz ve 4 adet Cıvata (M5xp0.8x15mm)(100) kullanarak sağlamlaştırınız.

d. Üst Gidon Dekorasyon Kapağı'nı (39) ve Alt Gidon Dekorasyon Kapağı'nı (40) Dik Çubuk'a (4) tutturunuz ve 3 adet Vida (M4x20mm)(96) ve 2 adet Cıvata (M5xp0.8x15mm)(100) kullanarak sağlamlaştırınız.

ADIM 9 – ÜST GİDON MONTAJI

NOT : Nakliyat amaçlı olarak, 8 adet cıvata ve yıldız başlı flanş (M8xp1.25x16mm)(142) sağ ve sol sallanan çembere tutturulmuştur. (8&9)

a. 8 adet cıvata ve yıldız başlı flanş(M8xp1.25x16mm)(142) Sağ ve Sol Sallanan Çemberden çıkartınız. (8&9)

b. Montaj çizimini takip ederek, Sağ Üst Gidon'u (7) Sağ Sallanan Çember Kolu'na (9) monte ediniz ve 4 adet Cıvata (M8xp1.25x16mm)(142).

c. Aynı işlemi sol taraf için de tekrarlayınız.

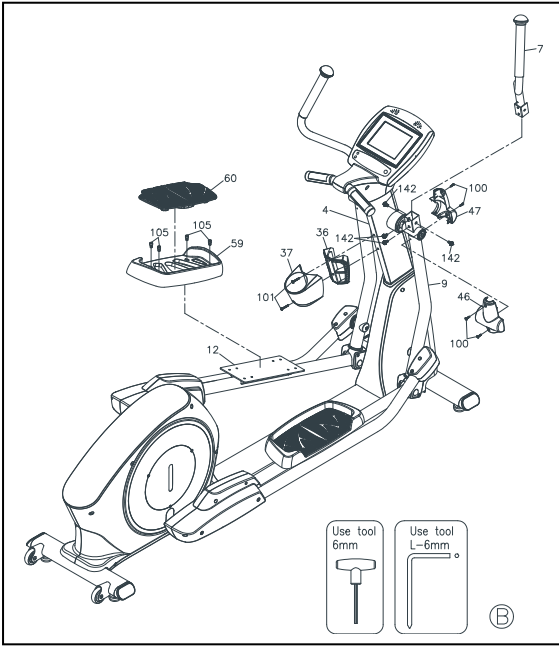

ADIM 10.

a. Sallanan Çember'i (46) ve Arka Sallanan Çember'i (47) Sağ Sallanan Çember'in (9) üstüne yerleştiriniz.

b.4 adet Cıvata (M5xp0.8x15mm)(100) kullanarak, kapakları sıkılaştırınız.

c.Aynı işlemi sol taraf için de gerçekleştiriniz.

' İŞLEMSEL TALİMATLAR '

KONSOL AÇISINI AYARLAMAK

En iyi konsol açısını elde etmek için, konsolun hem üst hem alt (alan A veya B) tarafınıdan 2 elle tutmanız ve konsol açısını yavaşça istediğiniz pozisyona getiriniz.

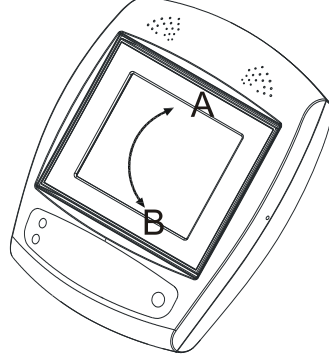

' EGZERSİZ TALİMATLARI '

Egzersiz programınıza nasıl başladığınız, fiziksel durumunuza bağlıdır. Eğer birçok senedir egzersiz yapmamışsanız veya çok aşırı kiloluysanız, egzersiz sürenizi her çalışmada birkaç dakika arttırarak ilerlemelisiniz.

İlk başlarda amaçladığınız egzersiz süresine ulaşamayabilirsiniz fakat 6-8 hafta içerisinde kondisyonunuz gelişecektir. Eğer daha uzun sürerse cesaretiniz kırılmasın. Kendinize uygun bir tempoda çalışmanız önemlidir. Nihayetinde 30 dakikalık egzersiz süresine ulaşacaksınız. Kondisyonunuz arttıkça hedef bölgenizde kalmak için daha sıkı çalışmanız gerekecektir.

Lütfen aşağıdaki esasları hatırlayınız :

- Kendi beslenme ve egzersiz programınıza oluştururken mutlaka doktorunuza danışınız.
- Egzersiz programınıza, ulaşabileceğiniz gerçekçi hedeflerle başlayınız.
- Nabzını sürekli kontrol ediniz. Yaşınıza ve durumunuza göre olması gereken kalp atış hızınızı biliniz.
- Bisikleti en az 1 metre etrafında duvar veya mobilya olmamasına dikkat ediniz.

EGZERSİZ YOĞUNLUĞU

Egzersiz faydalarını arttırmak için, egzersizi doğru yoğunlukta yapmak önemlidir. Doğru egzersiz yoğunluğu bulmak için kalp atış hızınızı esas olarak alabilirsiniz. Etkili bir egzersiz gerçekleştirebilmek için, kalp atış hızınız, maksimum kalp atış hızınızın %70-%85'i arasında olmalıdır. Bu aralık sizin hedef bölgenizdir. Hem kondisyonlu hem kondisyonuz kullanıcılar için hedef bölgeleri aşağıda listelenmiştir.

Yaş	Hedef Kalp Atış Hızı Bölgesi (Azami Kalp Hızının %55-%90'ı)	Ortalama Azami Kalp Atış Hızı %100
20	110-180 bpm	200 bpm
25	107-175 bpm	195 bpm
30	105-171 bpm	190 bpm
35	102-166 bpm	185 bpm
40	99-162 bpm	180 bpm
45	97-157 bpm	175 bpm
50	94-153 bpm	170 bpm
55	91-148 bpm	165 bpm
60	88-144 bpm	160 bpm
65	85-139 bpm	155 bpm
70	83-135 bpm	150 bpm

Egzersiz programınızın ilk birkaç haftasında, kalp atış hızınızı hedef bölgenizin alt sınırına yakın tutunuz. Birkaç ay sonra, kalp atış hızınız hedef bölgenizin ortasına gelecek şekilde kademeli olarak artabilir.

Kalp atış hızınızı elle ölçmek için, egzersizi durdurunuz fakat boş bir alanda yürümeye devam ediniz ve 2 parmağınızı bileğinize yerleştiriniz. 6 saniyede kalbinizin kaç kere çarptığını sayınız ve bu rakamı 10'la çarparak kalp atış hızınızı bulunuz. Mesela, eğer 6 saniyede kalbiniz 14 defa çarpıyorsa, kalp atış hızınız 140 olacaktır. Egzersiz temponuzu, kalp atış hızınız uygun bir seviyede olacak şekilde ayarlayınız.

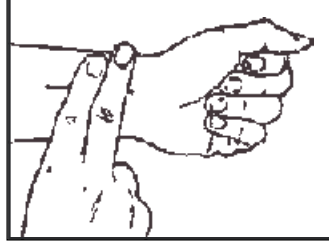

' ISINMA VE SOĞUMA '

Isınma : Isınmanın amacı, vücudu egzersiz için hazırlamak ve sakatlanma olasılığını asgari seviyeye indirmektir. Egzersizden önce 2-5 dakika arası ısınmanız tavsiye edilir. Kalp atış hızınızı arttıracak aktiviteler yapınız ve çalışan kaslarınızı ısındırınız. Bu aktiviteler ; yürüme, jogging, ip atlama veya koşu olabilir.

Esneme : Egzersiz öncesinde ve sonrasında esneme hareketleri yapmak çok önemlidir. Kaslar yeterince ısındığından dolayı, bu zamanlar esneme hareketleri için en verimli zamanlardır. Esnemeler 15-30 saniye arasında olmalıdır.

Tavsiye Edilen Esneme Hareketleri

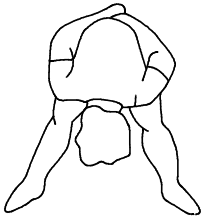

Alt Vücut Esnetme

Bacaklarınızı omuz genişliğinde açınız ve ileri eğiliniz. Bu pozisyonda 30 sn kalınız ve bacaklarınızın arkasını esnetmek için vücut ağırlığından faydalanınız. Bacaklarınızın arkasındaki çekme azaldıkça daha öne eğiliniz.



Yerde Esnetme

Yere oturunuz ve bacaklarınızı açabildiğiniz kadar açınız. Üst vücudunuzu dizinize doğru esnetiniz ve destek almak için ellerinizle baldırınızı tutunuz. Bu şekilde 10-30 saniye bekleyiniz ve hareketi 10 defa tekrarlayınız. Aynı hareketi diğer bacak için de tekrarlayınız.

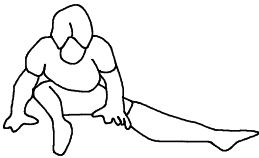

Bükülmüş Vücut Esnetme

Oturur pozisyondayken bacaklarınızı ayırınız, bir bacağınızı bükünüz ve diğer bacağınızı düz tutunuz. Bükülmüş bacağın dizine dokunmak için göğsünüzü aşağıya çekiniz ve belinizi döndürünüz. Bu pozisyonda en az 10 sn kalınız ve hareketi 10 defa tekrarlayınız.

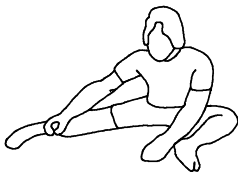

Eğilerek Bacak Esnetme

Bacaklarınızı omuz genişliğinde açınız ve resimdeki gibi öne doğru eğiliniz. Kollarınızı kullanarak, üst vücudunuzu sağ dizinize doğru yavaşça çekiniz. Başınızı dizinize doğru bastırınız. Bu pozisyonda en az 10 sn bekleyiniz. Aynı hareketi sol bacak için de tekrarlayınız.

Herhangi bir egzersiz programına başlamadan önce mutlaka doktorunuza danışınız.

Soğuma : Soğumanın amacı vücudu normal dinlenme durumuna döndürmektir. Düzgün yapılan bir soğuma kalp atış hızınızı düşürür ve kanın kalbe geri dönmesini sağlar. Her egzersizden sonra yukarıdaki esneme hareketlerini yaparak soğumayı tamamlamış olursunuz.

PARÇA LİSTESİ

NO.	PARÇA ADI	MİKTAR
1	Ana Gövde	1
2	Ön Sabitleyici	1
3	Arka Sabitleyici	1
4	Dik Çubuk	1
5	Sabit Gidon	1
6	Sol Üst Gidon	1
7	Sağ Üst Gidon	1
8	Sol Sallanan Çember	1
9	Sağ Sallanan Çember	1
10	Sol Pedal Destek Kolu	1
11	Sağ Pedal Destek Kolu	1
12	Sol Pedal Kolu	1
13	Sağ Pedal Kolu	1
14	Pedal Suspansiyon Borusu	2
15	Pedal Kolu Bağlantısı	2
16	Ön Sol-Yan Kapağı	1
17	Ön Sağ-Yan Kapağı	1
18	Ön Arka-Yan Kapağı	1
19	Ön Dekorasyon Kapağı	1
20	Ana Gövde Tabanı Kapağı	1
21	Krank Kapağı	2
22	Arka Sol-Yan Kapağı	1
23	Arka Sağ-Yan Kapağı	1
24	Arka Üst-Yan Kapağı	1
25	Makara (120)	1
26	Makara (235)	1
27	Mıknatıs	1
28	Kayış (1016J8)	1
29	Kayış (1270J8)	1
30	Taşıma Tekerlekleri	2
31	Bitim Kapağı	4

32	Nabız Algılayıcı Tepe Yuvası	2
33	Nabız Algılayıcı Alt Yuvası	2
34	Sabit Gidon Girişi	2
35	Köpüklü Tutacak Montajı	2
36	Aksesuar Tablası Destek Yastığı	1
37	Aksesuar Tablası	1
38	İç Sallanan Çember	2
39	Üst Gidon Dekorasyon Kapağı	1
40	Alt Gidon Dekorasyon Kapağı	1
41	Konsol	1
42	Pil Kapağı	1
43	Konsol Şaftı	1
44	Köpüklü Tutacak Montajı	2
45	Elle-tutulan Priz	2
46	Ön Sallanan Çember	2
47	Arka Sallanan Çember	2
48	Orta Sallanan Çember	2
49	Sol-Arka Sallanan Çember Kapağı	2
50	Sağ-Arka Sallanan Çember Kapağı	2
51	Sol-Orta Sallanan Çember Kapağı	2
52	Sağ-Orta Sallanan Çember Kapağı	2
53	Sol-Arka Pedal Kapağı (dış)	1
54	Sol-Arka Pedal Kapağı (iç)	1
55	Sol-Arka Pedal Kapağı (orta)	1
56	Sağ-Arka Pedal Kapağı (dış)	1
57	Sağ-Arka Pedal Kapağı (iç)	1
58	Sağ-Arka Pedal Kapağı (orta)	1
59	Pedal	2
60	Kaydırmaz	2
61	Ön Alüminyum Dik Kapak	1
62	Arka Alüminyum Dik Kapak	1
63	Üst Sallanan Çember Boşluğu	2
64	Adaptör Şasisi	1
65	Sabitleme Plakası	2
66	Jeneratör	1
67	Krank Şaftı	1
68	Sol Şaft	1
69	Sağ Şaft	1

70	Destek Şasisi	2
71	Dayanma Standı	1
72	Sürme Şasisi	1
73	Kontrolör	1
74	Dirence	1
75	Düzleştirici	5
76	Pedal Süspansiyon Standı	2
77	Şaft Boşlukçusu	2
78	Şaft Kapağı	12
79	Süspansiyon Borusu	4
80	Rulman (6004)	24
81	Rulman (6905)	4
82	Kare Anahtar (6x6x16mm)	1
83	C Halkası	2
84	Gerginlik Şasisi	2
85	Delikli Cıvata	2
87	Kilit Contası (M6)	4
88	Kilit Contası (M8)	25
89	Conta (8x23x2.0t)	1
90	Conta (8x26x2.0t)	4
91	Conta (8x30x2.0t)	2
92	Conta (8x38x2.0t)	4
93	Conta (10x23x2.0t)	2
94	Conta (21x30x1.0t)	3
95	Vida (M3x10mm)	1
96	Vida (M4x20mm)	11
97	Vida(M5x18mm)	36
98	Cıvata (M8x1.25x10mm)	2
99	Cıvata (M3x25mm)	4
100	Cıvata (M5xp0.8x15mm)	46
101	Cıvata (M5xp0.8x30mm)	4
102	Cıvata (M5xp0.8x75mm)	2
103	Cıvata (M6xp1.0x20mm)	4
104	Cıvata(M6xp1.0x20mm)	6
105	Cıvata (M8xp1.25x10mm)	8
106	Cıvata (M8xp1.25x65mm)	2
107	Cıvata (M8xp1.25x70mm)	2
108	Cıvata (M8xp1.25x75mm)	2

109	Cıvata (M6×p1.0×15mm)	2
110	Cıvata (M8×p1.25×16mm)	15
111	Cıvata (M8×p1.25×15mm)	4
112	Cıvata (M8×p1.25×15mm)	1
113	Cıvata (M8×p1.25×65mm)	4
114	Cıvata (M10×p1.5×60mm)	4
115	Cıvata (M10×p1.5×70mm)	4
116	Cıvata (M10×p1.5×85mm)	2
117	Cıvata (M10×p1.5×50mm)	2
118	Cıvata (M8×p1.25×75mm)	4
119	Cıvata (M6×p1.0×12mm)	2
120	Cıvata (L=35mm)	2
121	Somun (M8×p1.25)	4
122	Nylon Somun (M6×p1.0)	2
123	Nylon Somun (M8×p1.25)	4
124	Nylon Somun (M8×p1.25)	6
125	Nylon Somun (M10×p1.5)	2
126	Nylon Somun (M10×p1.5)	10
127	Yakalı Somun (M10×p1.25)	1
128	Somun (M10×p1.25)	1
129	Jeneratör Bağlantı Kablosu	2
130	Üst Bağlantı Kablosu	1
131	Orta Bağlantı Kablosu	1
132	Alt Bağlantı Kablosu	1
133	Algılayıcı Kablosu ve Standı	1
134	Üst Nabız Algılayıcı Kablosu	1
135	Orta Nabız Algılayıcı Kablosu	1
136	Alt Nabız Algılayıcı Kablosu	2
137	TFT Pil Bağlantı Kablosu	1
138	TFT Pil	1
139	TFT Pil Yuvası	2
140	Boşlukçusu	1
141	Nylon Somun (M20×p1.0)	1
142	Cıvata (M8×p1.25×16mm)	8

DEYAYLI DIAGRAM

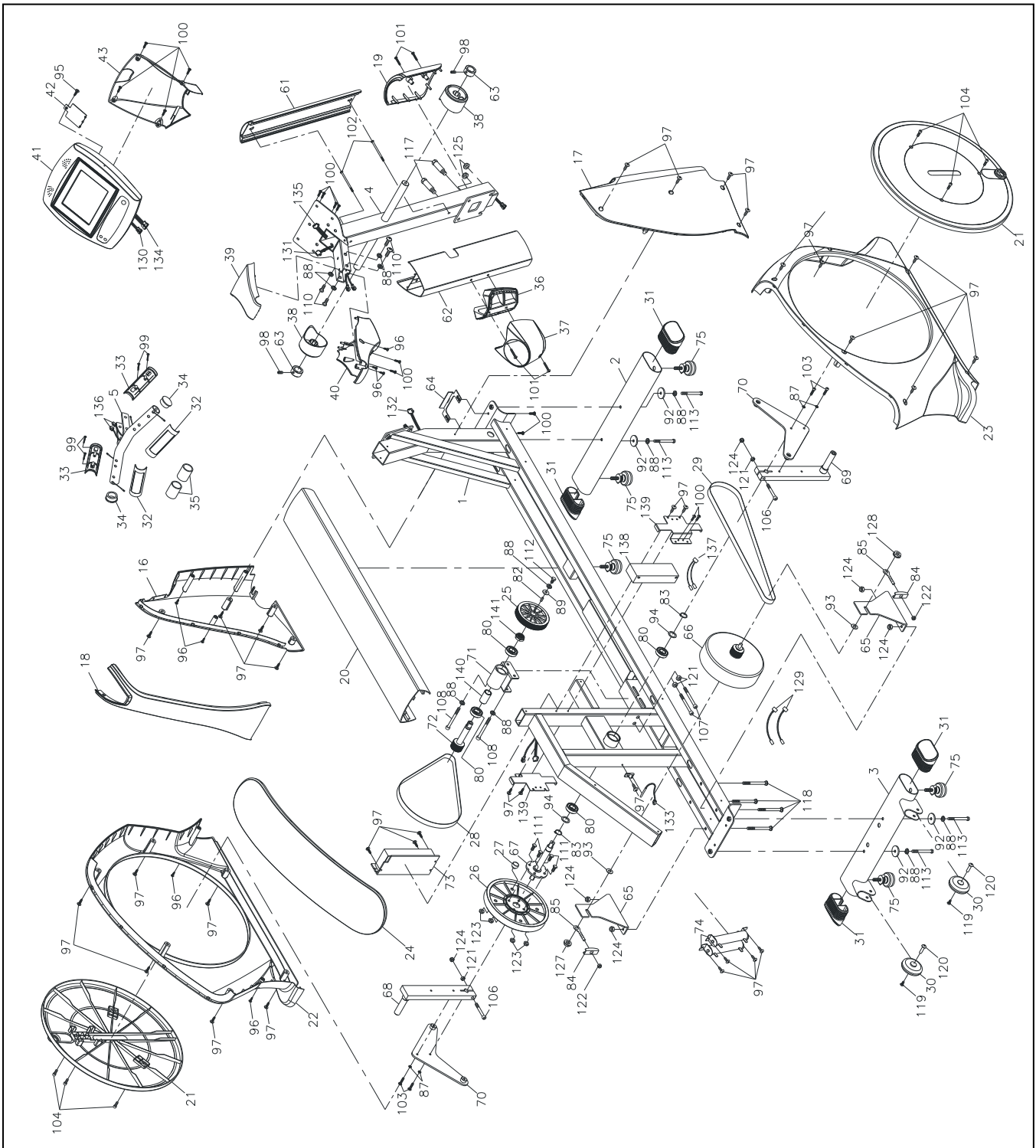

DETAYLI DIAGRAM

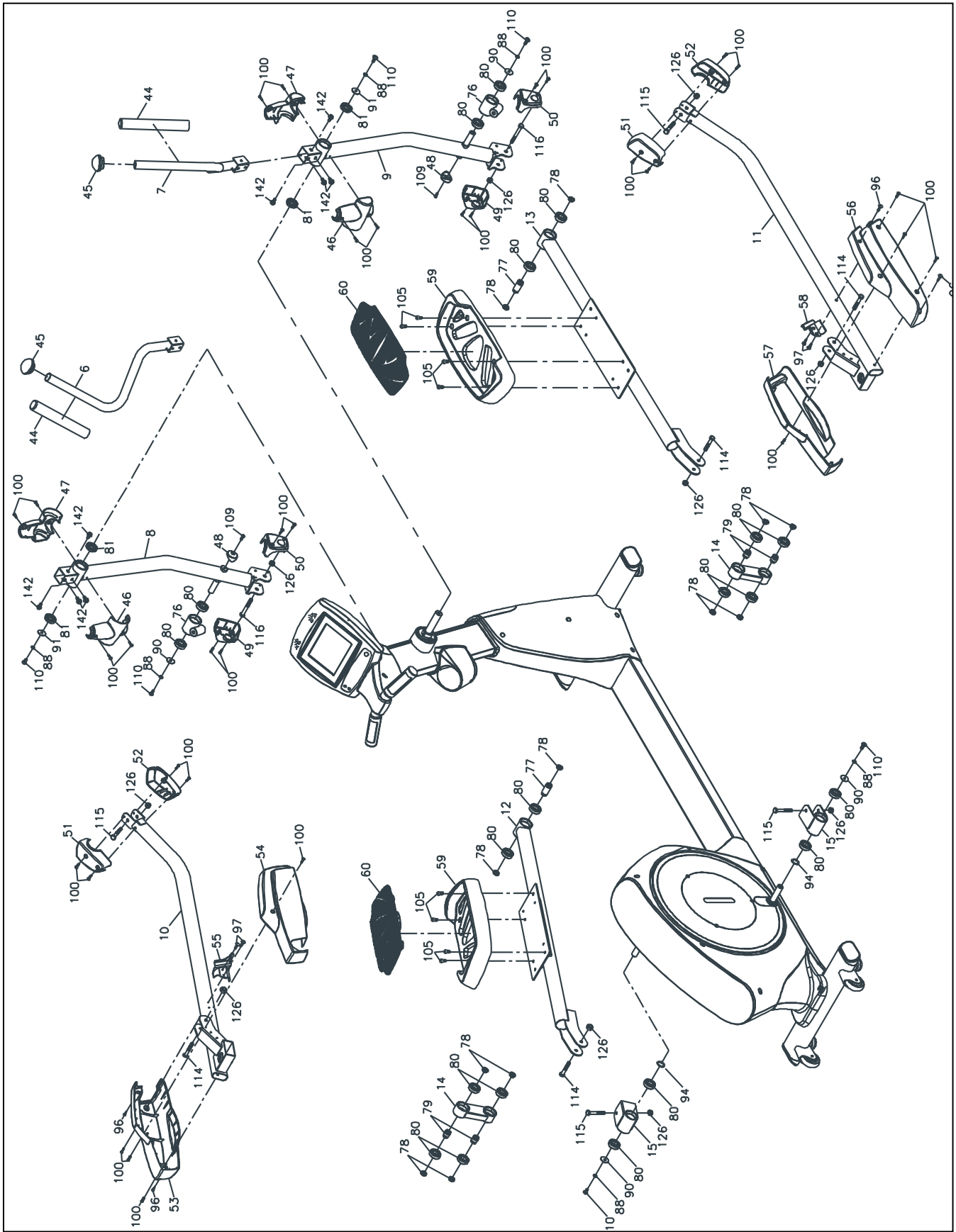

ÜRÜNÜMÜZÜ TERCİH ETTİĞİNİZ İÇİN TEŞEKKÜR EDER, İYİ GÜNLERDE KULLANMANIZI DİLERİZ.

Satın almış olduğunuz ürünümüz SPOR DÜNYASI garantisindedir. Kurulum ya da servisle ilgili herhangi bir sorunuz olduğunda 0850 495 52 12 numaralı teknik servis hattımızı arayabilirsiniz.

Genel teknik servis hattımızı arayıp kaydınızı bıraktıktan sonra size en yakın teknik servisimiz yönlendirilecektir. Yaygın teknik servis ağımla sizlere en kısa sürede ulaşarak, en iyi satış sonrası hizmeti sağlayacağımızdan hiç şüpheniz olmasın.

Genel teknik servis uygulamasındaki amaç genel merkezimizin müşteri memnuniyetini takip edebilmesi ve sizlere daha iyi hizmet ulaştırabilmesini sağlamaktır. Böylelikle genel merkez her montaj yada arıza giderimi hakkında anında bilgi sahibi olmaktadır. Ayrıca teknik servislerimizin genel merkez tarafından yönlendirilmesi olası aksaklıkların önüne geçmektedir.

Tüm görüş, istek, ve şikayetlerinizi info@spordunyasi.com.tr 'ye email atmanızı rica ediyoruz. Çünkü Spor Dünyası ailesi için siz tüketicilerimizin değerli düşünceleriniz bizler için önemlidir.