

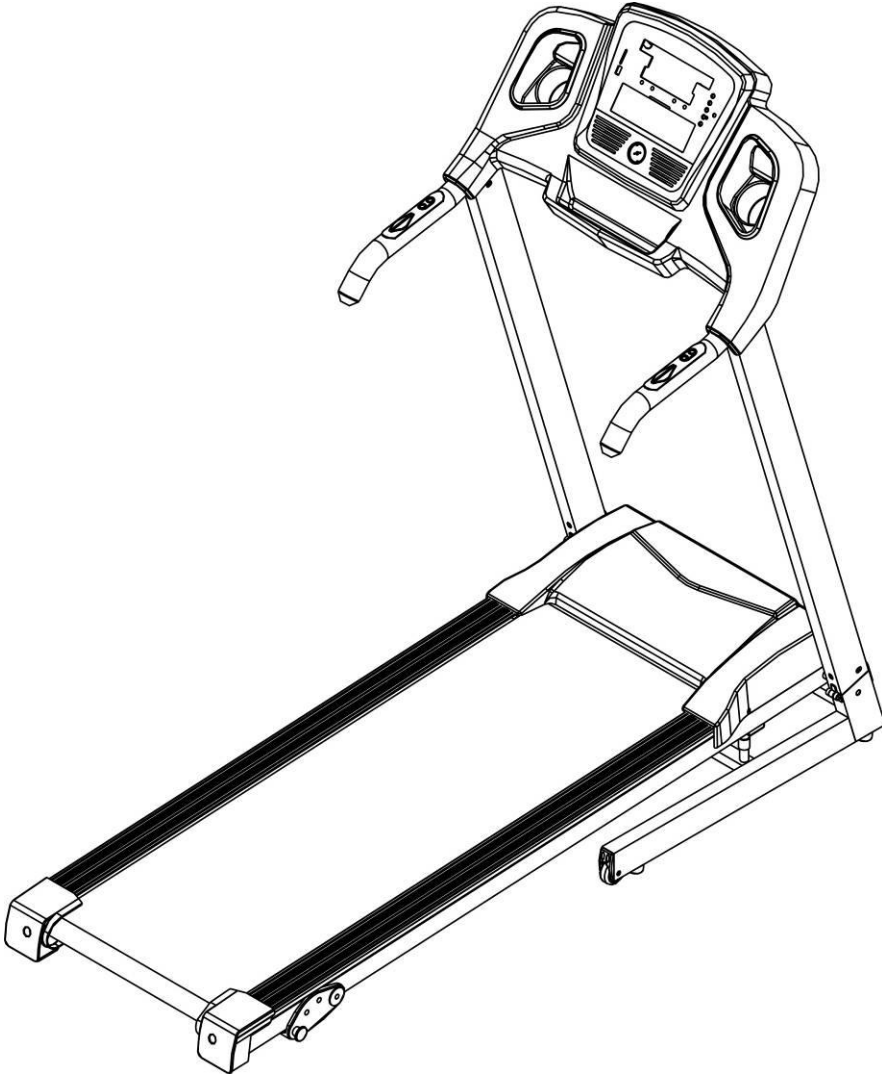

hattrick

VICORE KOŞUBANDI KULLANMA KILAVUZU



LÜTFEN BU KULLANIM KILAVUZUNDAKİ TÜM TALİMATLARI MONTAJ VE KULLANIM ÖNCESİNDE DİKKATLİCE OKUYUNUZ VE DAHA SONRA BAŞVURMAK ÜZERE SAKLAYINIZ.

İÇİNDEKİLER

İÇİNDEKİLER	1
GÜVENLİK TALİMATLARI	3
MONTAJ	4-5
KATLAMA & AÇMA	6
EĞİM TALİMATLARI	7
TOPRAKLAMA TALİMATLARI	8
EKRAN TALİMATLARI	9-12
EGZERSİZ	13
ISINMA TALİMATLARI	15
BAKIM TALİMATLARI	16
BANDIN AYARLANMASI	16
DETAYLI DİAGRAM	17
PARÇA LİSTESİ	18-19
HATA KODLARI VE ANLAMI	20

GÜVENLİK UYARILARI

Egzersize başlamadan önce doktorunuza veya sağlık uzmanınıza danışmanızı öneririz,özellikle 35 yaş üzeri ya da bir kez sağlık sorunu yaşayanlar için.

Aşağıda belirtilen talimatları izlemediğiniz takdirde oluşabilecek herhangi bir sorun yada yaralanmalarda sorumluluk üstlenmemekteyiz.Koşu bandını dikkatli bir şekilde montajlayın ve motor kapağını kapatınız, daha sonra güce bağlayınız.(çalıştırınız)

UYARI:

1-Koşu bandını kullanmadan önce güvenlik kilitlerinin üzerinize veya kemere bağlı olup olmadığına emin olunuz.

2-Lütfen cihazın herhangi bir kısmına cihazı bozacak bir madde sokmayınız.

3-Koşu bandını açık konumuna getiriniz,yüzeyi düzeltiniz.Koşu bandını uygun havalandırmaya engel olacağı için kalın bir halı üzerine koymayınız.Koşu bandını su kenarına veya dışarıya koymayınız.

4-Yürüme bandı üzerinde ayakta iken asla başlamayınız.Makineyi başlattıktan ve hız kontrolünü ayarladıktan sonra yürüme bandı harekete başlamadan önce bir duraklama olabilir,her zaman kemeri takana kadar makinenin yanındaki ayak rayları üzerinde durunuz.

5-Egzersiz sırasında uygun giysiler giyiniz.Koşu bandına takılabilecek uzun,bol giysiler giymeyiniz.Her zaman kauçuk tabanlı koşu yada aerobik ayakkabılar giyiniz.

6-Egzersize başlarken çocukları ve evcil hayvanları koşu bandından uzak tutunuz.

7-Yemekten sonra 40 dk.egzersiz yapmayınız.

8-Cihaz yetişkinler için uygundur.Egzersiz sırasında çocuklara yetişkinler eşlik etmelidir.

9-Egzersize ilk başladığınızda koşu bandına alışana ve kendinizi rahat hissedene kadar kollukları tutunuz.

10-Koşu bandı herhangi bir hasardan sakınmak için açık alan değil,kapalı alanda kullanılan bir cihazdır.Cihazı sakladığınız yeri temiz,düzgün ve kuru tutunuz.Başka amaçlar için kullanmaktan sakınınız,sadece egzersiz için kullanınız.

11-Lütfen dağıtıcıdan akım kablosu satın alınız yada doğrudan şirketimizle irtibata geçiniz,akım kablosunu sadece koşu bandına teçhiz ediniz.

12-Eğer elektrik yetmezliğinden dolayı koşu bandının hızında aniden bir artış olursa yada hız farkında olmadan arttırıldıysa koşu bandı birden duracaktır.

13-Hattı kablonun ortasına bağlamayınız; kabloyu uzatmayınız veya kablo prizini değiştiriniz; kablonun

üzerine ağır bir şey koymayınız ya da kabloyu ısı kaynağının yanına koyunuz; birkaç delikli priz kullanmaktan sakınız, bütün bunlar yangına ya da insanların elektrikten zarar görmesine sebep olabilir.

14-Cihaz kullanılmadığında gücü kapatınız.Güç kapalı durumda iken kablo kesintisini korumak için akım kablosunu çekmeyiniz.Elektrik devresine güvenli bir zeminde prizi yuvasına takınız,akım kablosu için profesyonel bir cihazdır. Kablo zarar gördüğünde profesyonel kişilerle irtibata geçmelisiniz.



15-Bu koşu bandı yalnızca ev kullanımı içindir.

16-Lütfen oluşabilecek herhangi bir kazadan korunmak için cihazın tabanına en az 1*2 metre boşluk bırakınız.

Bakanlıkça tespit ve ilan edilen kullanım ömrü: 10 yıl

MONTAJ

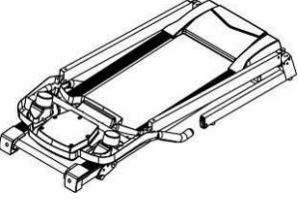
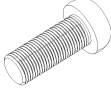
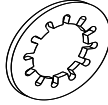
Kutuyu açtığınızda aşağıdaki parçaları göreceksiniz.

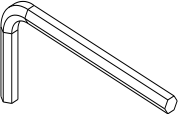
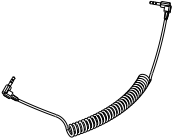
A1 Ana Gövde 1 TAKIM 	D2 YARIM YUVARLAK KAFALI ALTIGEN CIVATA M8*15 8ADET 	D20 İç Rondela ϕ 8.2 ϕ 12*0.8 8 ADET 	C14 Emniyet Anahtarı 1 ADET 
D22 5mm Alyen anahtarı 1 ADET 	C19 MP3 Hat 1 ADET 		

1. AŞAMA: (Aşağıdaki resimlerdeki gibi aşamaları izleyerek göre bilgisayar desteğini kaldırınız.

Katlarken hatta basmamaya dikkat ediniz.

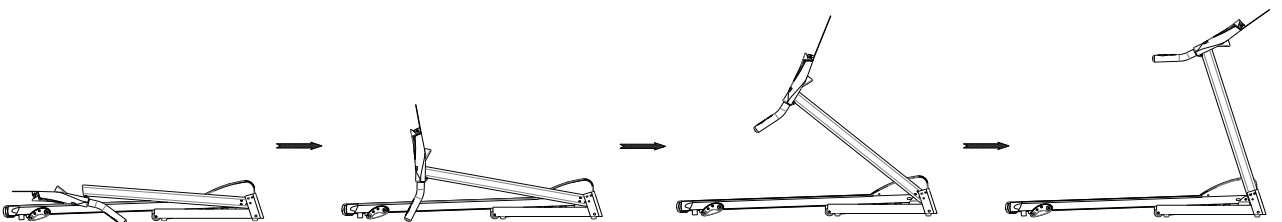

2 AŞAMA: Resme göre M8*15 civatayı (D2) ve iç rondelayı (D20) sıkınız.

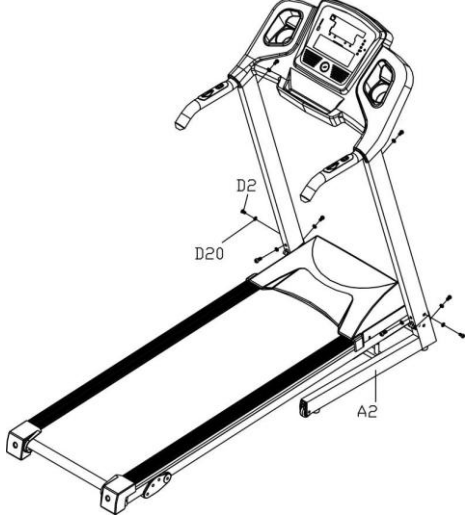

3 AŞAMA: EMNİYET ANAHTARINI (C14) ve Mp3 hattını (C19) takınız.

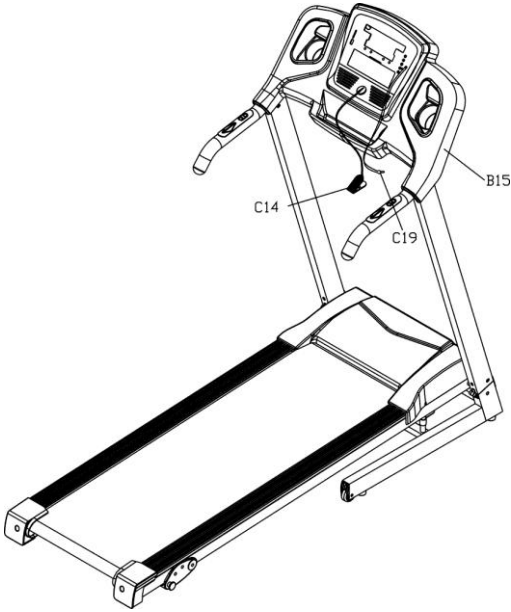

DİKKAT: Yukarıda gerektiği şekilde komple montajı tamamlamalı ve tüm somunları kilitlemelisiniz. Herşeyin TAMAM olduğunu control ettikten sonra aşağıdaki işlemleri yapınız. Koşu bandını kullanmadan önce, lütfen talimatları dikkatlice okuyunuz.

Katlama

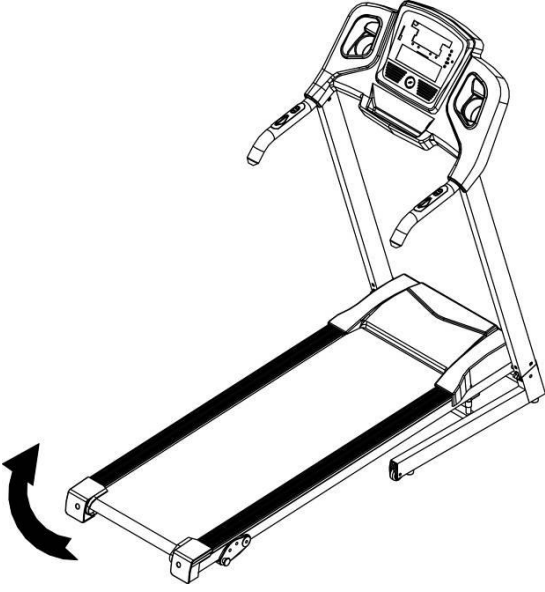

Hava basınç çubuğu B yuvarlak tüp içine kilitlenmış olduğu sesi duyana kadar ana gövdeyi A konumunda yukarı doğru çekiniz.

Açma

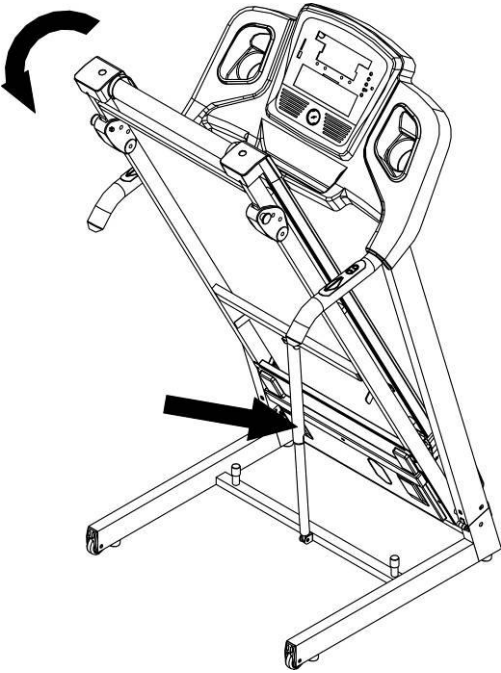

A konumunu eliniz ile destekleyiniz, hava basınç çubuğunu bırakınız, ana gövde otomatik olarak düşecektir (lütfen cihazı evcil hayvan yada çocuklardan uzak tutunuz).

Eđim Talimatı

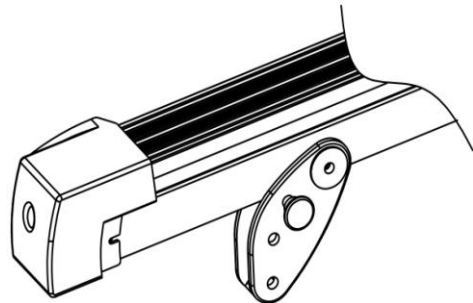
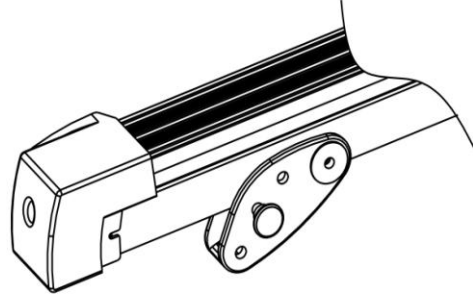
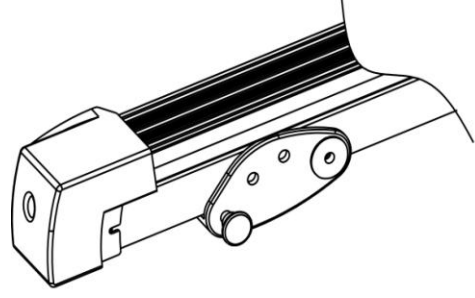

3 Kademe Manuel Eđim Ayarı Yapılabilmektedir.

Topraklama

Bu ürün toprağa bağlanmalıdır. Eğer çalışmaz ya da arızalanırsa,topraklama elektrik çarpma riskini azaltmak için elektrik akımına minimum direnç sağlar.Bu ürün topraklama teli ve topraklı priz cihazına sahip olan yalıtılmış kablo ile donatılmıştır.Fiş bütün bölgesel kod ve kurallara uygun olarak topraklanmış ve kurulmuş uygun bir prize takılmalıdır.

Tehlike_Hatalı bir topraklama teli cihaz bağlantısı elektrik çarpma riskine sebep olabilir.Ürünün uygun bir şekilde topraklanıp topraklanmadığından emin değilseniz yetkili bir elektrik teknisyeni veya servis görevlisi ile kontrol ediniz.Ürün ile verilen fişi değiştirmeyiniz-eğer prize uygun değilse,yetkili elektrik teknisyeni tarafından kurulmuş uygun bir priz alınız.Bu ürün nominal 220-voltluk devre kullanımı içindir ve aşağıdaki şekilde şema A'da gösterilen prize benzeyen topraklı prize sahiptir.Ürünün priz ile aynı yapıya sahip bir fiş ile bağlı olduğuna emin olunuz.Bu ürün ile hiçbir adaptör kullanılmamalıdır.(Aşağıdaki resim sadece kaynak içindir).

Ekran Talimatları

1.1. WINDOW DISPLAY



1.2. BAŞLAT

5 saniyelik geri sayım sonrasında normal başlatma.

1.3 PROGRAM

Manuel mod, 12 adet önceden ayarlanan program, 1 vücut yağı programı, 3 geri sayma fonksiyonu

1.4. EMNİYET KİLİDİ FONKSİYONU

Emniyet anahtarını çektiğinizde, pencere “...” ibaresini göstermekte olup koşu bandı “didi” alarm sesini çıkararak hızlı bir şekilde duracaktır. Emniyet kilidini takınız, bilgisayar 2 saniyeyi gösterecek ve tarih “0” a doğru geri sayacaktır.

1.5. DÜĞME FONKSİYONU

1.5.1. START/STOP (BAŞLAT/DURDUR)

“BAŞLAT”—Koşu bandı çalışmadığında, başlatma için bu düğmeye basınız, hız “0.8” dir.

“DURDUR”— Koşu bandı çalışırken, durdurmak için bu düğmeye basınız, sonrasında programı fabrika ayarlarına ayarlayınız ve durduktan sonra manuel moda dönünüz.

1.5.2 "PROGRAM" DÜĞMESİ

Koşu bandı çalışmıyorken, bu düğmeye basınız bu sayede manuel moddan ön ayar modu P1 –P2 ve vücut yağına geçiş yapılabilir. (press this button can circle choose from manual mode to pre-set mode P1-P12 and body fat;)

1.5.3 "MOD" DÜĞMESİ

Koşu bandı çalışmıyorken, "H-1","H-2","H-3" geri sayım modlarından birini seçmek için bu düğmeye basınız: "H-1" zaman geri sayım modudur, "H-2" mesafe geri sayım modudur; "H-3" kalori geri sayım modudur; veriyi ayarlamak için "SPEED (HIZ)+/-" veya "INCLINE (EĞİM)+/-" düğmesine basınız. Bundan sonra, bu koşu bandını başlatmak için "BAŞLAT" düğmesine basınız.

1.5.4 "SPEED (HIZ)+/- "DÜĞMESİ

SPEED(HIZ) +/- --Koşu bandı başladığında hızı ayarlayınız, ayar aralığı kilometre başına 0.1km/kez'dir. Düğmeye 2 saniyeden fazla basınız ve otomatik olarak yukarı ya da aşağı doğru artmaya başlayacaktır.

1.5.5 ÇABUK HIZ ARTTIRMA DÜĞMESİ

Koşu bandı çalışırken, hızı doğrudan ayarlamak için 3km/saat, 6km/saat, 9km/saat şeklindeki çabuk hız arttırma düğmesine basınız

1.6. GÖSTERİM FONKSİYONU

1.6.1 HIZ

Koşulan hızı gösterir

1.6.2 ZAMAN

Koşulan zamanı ya da geri sayma zamanını gösterir

1.6.3 MESAFE

Koşulan toplam mesafeyi veya mesafe geri sayımını gösterir.

1.6.4 KALORİ

Kalori veya kalori geri sayımını gösterir.

1.6.5 NABİZ

Nabiz verilerini gösterir

1.6.6 DATA RANGE TÜM PENCERE GÖSTERİM VERİSİ ARALIĞI

ZAMAN: 0:00 – 99.59(DAKİKA)

MESAFE: 0.00 – 99.9(KM)

KALORİ: 0.0 – 999 (C)

HIZ: 0.8-12.0(km/h)

NABİZ: 50 – 200 (BPM)

1.7 NABİZ FONKSİYONU

Koşu bandı çalışırken, el nabız cihazını 5 saniye kadar tutunuz, cihaz nabız verilerini gösterecektir. Nabız verisi aralığı 50-200 kez/dakikadır. Nabız ölçerken, kalp şeklinde grafiği bulunmaktadır. Bu veri yalnız referans için olup, medikal veri gibi olamamaktadır.

1.8 PROGRAM EGZERSİZ TABLOSU-

ZAMAN		AYAR ZAMANI / 10 = HER KADEME ZAMANI									
		1	2	3	4	5	6	7	8	9	10
P1	HIZ	2	4	3	4	3	5	4	2	5	3
P2	HIZ	2	5	4	6	4	6	4	2	4	2
P3	HIZ	2	5	4	5	4	5	4	2	3	2
P4	HIZ	3	6	7	5	8	5	9	6	4	3
P5	HIZ	3	6	7	5	8	6	7	6	4	3
P6	HIZ	2	8	6	4	5	9	7	5	4	3
P7	HIZ	2	6	7	4	4	7	4	2	4	2
P8	HIZ	2	4	6	8	7	8	6	2	3	2
P9	HIZ	2	4	5	5	6	5	6	3	3	2
P10	HIZ	2	3	5	3	3	5	3	6	3	3
P11	HIZ	3	5	8	8	9	5	7	6	3	2
P12	HIZ	2	5	5	4	4	6	4	2	3	4

1.9 Manual model operasyonu

1.9.1 Başlat tuşuna basınız, zaman 5 saniye geri sayar, sonrasında koşu bandı başlangıç hızı 1km/saatte çalışmaya başlayacaktır.

1.9.2 Hız +/- düğmesine basınız, böylece hızı ayarlayabilirsiniz

1.9.3 Eđim +/- düđmesine basınız, böylece eđimi ayarlayabilirsiniz

1.9.4 Durdur düđmesine basınız, bu sayede alıřır durumdaki kořu bandını durdurabilirsiniz.

1.9.5 abuk hız arttırma tuřuna basınız, bu sayede istediđiniz hızı abuk bir řekilde ayarlayabilirsiniz.

1.9.6 abuk eđim arttırma tuřuna basınız, bu sayede istediđiniz eđimi hızlı bir řekilde ayarlayabilirsiniz.

1.10 GERİ SAYMA FONKSİYONU PARAMETRE VERİSİ

Zaman Geri sayma bařlangı ayarı: 30: 00 dakika , ayar aralıđı 5: 00---99: 00 dakika , her kademe 1: 00.

Kalori geri sayma bařlangı ayarı: 50therm, ayar aralıđı 10—990term, her kademe 10.

Mesafe geri sayma bařlangı ayarı 1.0km, ayar aralıđı 0.5—99.9 km, her kademe 0.1

Cycle switch order (Döngü deđiřtirme emri): manuel, zaman, mesafe, kaloriler

1.11 VÜCUT TESTİ (YAĐ)

Bařlangı durumunda, devamında da “YAĐ” vücut testine giriř yapmak için, “PROGRAM”a basınız, pencere “YAĐ” ibaresini göstermektedir, (F1 CİNSİYET, F2 YAĐ, F3 BOY, F4 AĐIRLIK) ibarelerine girmek için “MOD” a basınız. Ayarlamak için “SPEED (HIZ)+”, “SPEED(HIZ) –“ ibaresine basınız. Ayar sonrasında, bilgisayar F5 i gösterecektir, el nabız aletini tutunuz, bu sayede pencere vücut kalite indeksinizi gösterecektir.Vücut kalite indeksi, vücut ölçüsü olarak deđil boy ve kilo arasındaki iliřkiyi test etmek içindir.

İdeal Vücut YAĐ’ın 20-25 arasında olması gerekir, 19 un altında olursa, bu ok zayıf anlamına gelmektedir. 25 ile 29 arasında olması durumunda, bu ařır kilo anlamına gelmektedir, eđer 30 un üzerindeyse bu obezite anlamındadır. (Bu veri yalnızca referans için olup medical veri gibi olamamaktadır).

01 Cinsiyet 01 Erkek 02 Kadın

02 Yař 10-----99

03 Boy 100----200

04 Ađırlık 20-----150

05 YAĐ ≤19 Düşük ađırlık

YAĐ = (20---25) Normal ađırlık

YAĐ = (25---29) Ařırı ađırlık

YAĐ ≥30 Obezite

1.12 DİĞERLER

1.12.1 BEKLEME MODUNDA 10 dakika içinde herhangi bir eylem olmaması durumunda, sistem otomatik olarak enerji tasarrufu moduna geçecek olup bilgisayarda herhangi bir gösterim ya da arka aydınlatma bulunmamaktadır. Sistemi yeniden başlatmak için herhangi bir tuşa basınız.

1.12.2Zaman geri sayma, kalori geri sayma ve mesafe geri sayma, her seferinde sadece bunlardan birini ayarlayabilirsiniz, koşuyu ayarlamak için son amddeye basınız, ayar parametresi geri saymadır, diğerleri normal verileri göstermektedir.

1.12.3MP3 ses fonksiyonu: Bilgisayarda sağ taraftaki giriş yuvasına MP3 hattını takınız.

EGZERSİZ TALİMATLARI

ISINMA

Eğer 35 yaş üzeriyse, ya da sağlık probleminiz varsa ve ayrıca ilk egzersiziniz ise lütfen doktorunuza yada uzman bir kişiye başvurunuz.

Motorlu yürüme bandını kullanmadan önce lütfen makineyi nasıl kontrol edeceğinizi öğreniniz, nasıl başladığını çok iyi öğreniniz, hızı ve diğerlerini ayarlayınız, bu arada makine üzerine herhangi bir şey koymayınız. Bundan sonra makineyi kullanmaya başlayabilirsiniz. Makinenin her iki tarafına kaymayı önleyen bir bez koyunuz ve iki elinizle tutacakları tutunuz. Makineyi 1.6~3.2 km/h düşük hızda tutunuz, daha sonra çalışan makineyi bir ayağınızla kontrol ediniz, hıza alıştıktan sonra bant üzerinde koşabilirsiniz ve hızı 3 and 5 km/h arasında arttırabilirsiniz. Yaklaşık 10 dakika hızınızı koruyunuz ve daha sonra makineyi durdurunuz.

EGZERSİZ

Kullanmadan önce hızı nasıl ayarlayacağınızı öğreniniz. Yaklaşık 1 km aynı hızda yürüyünüz ve süreyi kaydediniz, yaklaşık 15-25 dakikanızı alacaktır. Eğer 4.8 km/h yürürseniz 1 km'de 12 dakikanızı alacaktır. Eğer aynı hızda rahatsanız hızı arttırabilir yada azaltabilirsiniz, 30 dakika sonunda iyi bir egzersiz yapmış olursunuz. Bu aşamada, bir defada hızı çok fazla arttırıp azaltmamalısınız, bu sizin daha rahat egzersiz yapmanızı sağlayacaktır.

EGZERSİZ YOĞUNLUĞU

2 dakika kadar 4.8 km/h hızda ısınınız,ve daha sonra 5.3 km/h hızı arttırınız ve 2 dakika boyunca yürüyünüz,sonra 5.8km/h arttırınız ve 2 dakika yürümeye devam ediniz.Bundan sonra,her 2 dakikada bir 0.3 km/h arttırınız.

Kalori yakma—en etkili yol

5 dakika kadar 4-4.8KM/H hızda ısınınız,daha sonra hızınızı 0.3KM/H/2Dak.'dan 45 dk.lık egzersiz boyunca rahat hissedebileceğiniz sabit hızda yavaşça arttırınız.Hareketinizi geliştirmek için 1 saat Tv programı boyunca hızınızı koruyabilirsiniz,daha sonra her bir reklam arasında 0.3KM/H hızınızı arttırınız ve bundan sonra başlangıçtaki hızınıza dönünüz.Reklam süresince kalori yakımı için en etkili egzersiz ve ilerleyen zamanlarda oluşabilecek kalp sıkışmalarını bilebilirsiniz.Sonuç olarak,4 dakikada bir hızınızı adım adım azaltmalısınız.

EGZERSİZ SIKLIĞI

Hareket zamanı:3-5 kez/Haftada, 15-60 dak/Süre.Sadece hobileriniz için değil,bilimsel egzersiz programı da düzenleyiniz.Egzersizinizi hızınızı arttırarak veya azaltarak kontrol edebilirsiniz.İlk olarak eğimi arttırmamanızı öneririz,eğimi arttırmak egzersizi zorlaştıran etkili bir yoldur.

Egzersize başlamadan önce doktorunuza danışınız.Profesyonel kişiler yaşınıza ve sağlık durumunuza göre uygun bir egzersiz zaman çizelgesi düzenlerler,hareketinizin hızını,egzersizin yoğunluğunu belirlerler.Eğer göğsünüzde sıkışma,ağrı,düzensiz kalp atışı,nefes almada zorluk,baş dönmesi veya bunun gibi herhangi bir rahatsızlık hissederseniz cihazı durdurunuz.Doktorunuza yada uzman bir kişiye danışmalısınız.

Eğer yürüme bandında her zaman egzersiz yapıyorsanız normal yürüyüş yada koşu hızını seçebilirsiniz.

Eğer sürekli egzersiz yapmıyorsanız yada hızınızı ayarlayamıyorsanız aşağıdaki talimatları izleyebilirsiniz.

HIZ 1-3.0KM/H	Fiziksel duruma yetersizlik
HIZ 3.0-4.5KM/H	Daha az hareket ve egzersiz
HIZ 4.5-6.0KM/H	Normal yürüyüş
HIZ 6.0-7.5KM/H	Hızlı yürüyüş
HIZ 7.5-9.0KM/H	Koşu
HIZ 9.0-12.0KM/H	orta hızda yürüyüş
HIZ 12.0-14.5M/H	sürekli koşanlar
HIZ 14.5-16.0KM/H	çok iyi koşucular

Dikkat:Normal yürüyüş için hareketin hızı ≤ 6 KM/H,koşu için hareketin hızı ≤ 6 KM/H'dir.

ISINMA EGZERSİZLERİ

Egzersize başlamadan önce,germe egzersizleri yapınız.Isınan kaslar daha kolay bir şekilde gerilir, bu yüzden il 5-10 dakika ısınınız.Aşağıdaki yöntemlere uygun olarak germe hareketlerini 5 kez yapınız,egzersizin sonunda her iki bacağınızı 10 saniye kadar gererek bu işlemi tekrarlayınız.

1.Aşağı doğru germe:bacaklar yavaşça eğilir,vücut yavaşça öne doğru eğilir böylece sırt ve omuzlar gevşer. 10-15 saniye bu şekilde kalınız ve bırakınız.3 kere tekrar ediniz.(şekil 1'e bakınız).

2. Diz germe:temiz bir yerin üzerine oturunuz,bir bacağı nızı düz bir şekilde uzatınız.Uzatmış olduğunuz bacağına yakın olması için diğer bacağınızı da içeriye doğru kıvrınız.10-15 saniye bu şekilde kalınız ve daha sonra bırakınız. Her iki bacağınız için 3 kere tekrarlayınız.(şekil 2'ye bakınız)

3.Bacak ve ayak lifleri germe:Ayakta iki eliniz duvarda ve bir ayağınız geride tutunuz.Bacaklarınızı düz,topuklarınızı duvar yönünde tutunuz.10-15 saniye kadar kalınız ve bırakınız.Bu hareketi her iki bacağınızla 3 kere tekrar ediniz (şekil 3'e bakınız).

4.Dört başlı germe:Sol elinizi duvara yada bir masaya yaslayınız,ön kaslarınızın gerginliğini hissedene kadar sağ elinizi arkaya doğru gererek yavaşça sağ ayağınızı tutup kalçanıza değdiriniz.10-15 saniye kadar aynı şekilde kalınız ve bırakınız(şekil 4'e bakınız).

5.Kas germe (uyluk kası):Ayaklar içe,dizler dışa doğru şekilde oturunuz.Ellerinizle kasıklarınıza doğru ayaklarınızı tutunuz.10-15 saniye kalınız ve bırakınız (şekil 5'e bakınız).

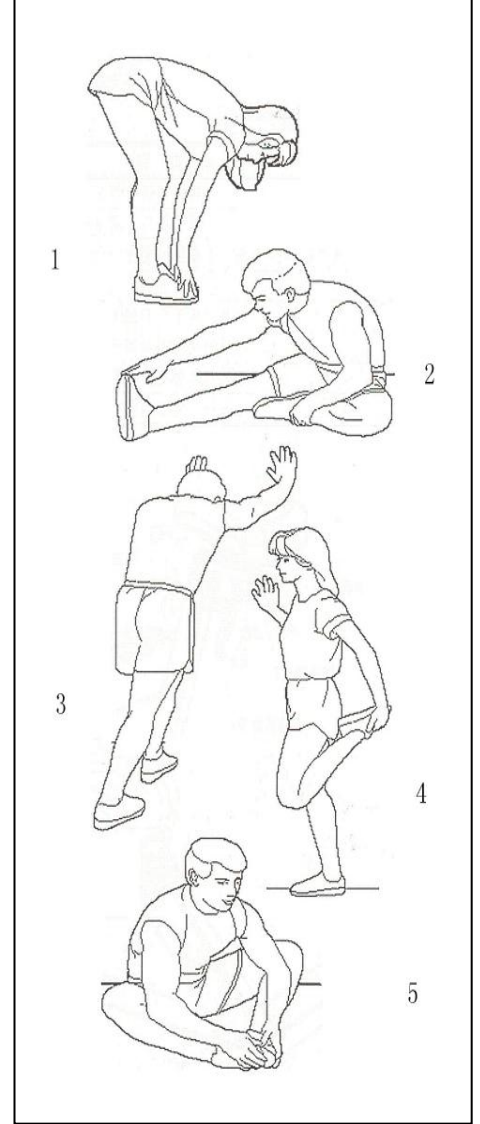

BANT AYARI

Uyarı:TEMİZLEMEDEN YA DA GENEL BAKIM YAPMADAN ÖNCE HER ZAMAN FİŞİ PRİZDEN ÇEKİNİZ.

Temzileme:Genel temizleme büyük ölçüde işi uzatacaktır.Koşu kemerinin her iki tarafındaki üst kısmının açık olan yerini ve yan kolları temizlediğimize emin olunuz.Bu durum temiz koşu ayakkabısı giyerek koşu kemerinin altında yabancı maddelerin birikmesini engeller.

Uyarı:Motor kapağını kaldırmadan önce her zaman fişi prizden çıkarınız.En azından senede bir kez motor kapağını kaldırınız ve kapağın altını vakumlayınız.

BANT VE YAĞLAMA

Bu koşu bandı önceden yağlanmış,düşük bakım sistemiyle donatılmıştır.Kemerin sürtünmesi koşu bandı işlevinde büyük rol oynamaktadır,bu yüzden sık sık yağlama gerekmektedir.Dönemsel olarak kemerin kontrol edilmesini önermekteyiz.Eğer kemerde herhangi bir hasar görürseniz servisimizle temasa geçiniz.Kemerin yağlanmasını aşağıdaki tarife göre yapılmasını önermekteyiz:

-Hafif kullanıcılar (haftada 3 saatten az) 3 haftada bir

-Orta kullanıcılar (haftada 3-5 saat) 2 haftada bir

-Ağır kullanıcılar (5 saatten fazla) Her hafta bir kez

Yağı dağıtıcımızdan veya şirketimizden almanızı öneriyoruz.

Uyarı:Herhangi bir tamir profesyonel teknisyen gerektirir.

1-Yaklaşık 2 saat çalıştıktan sonra 10 dakika kadar makineyi kapatmanızı öneririz ve bu durum makinenin bakımı için en iyi yoldur.

2-Çalışma esnasında kaymayı önlemek için kemeri çok bol takmayınız,silindir ve kemer arasındaki aşınmayı önlemek için makinenin iyi çalışmasını sağlayınız,kemer çok sıkı olmamalıdır.Kemer ve kilit arasındaki uzaklığı ayarlayabilirsiniz,kemer her iki taraftanda kilitten 50-75mm uzaklıkta olmalıdır,en iyi olanı çok sıkı ve çok gevşek takmamaktır.

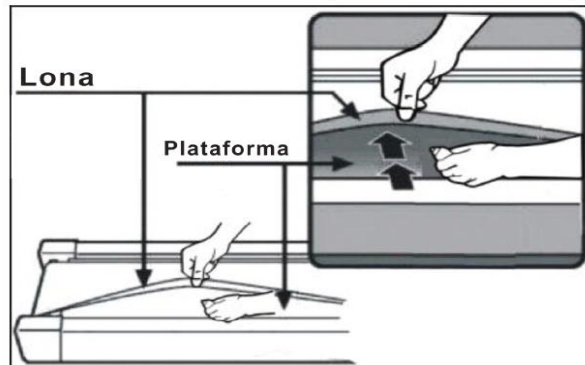

Detaylı Diagram

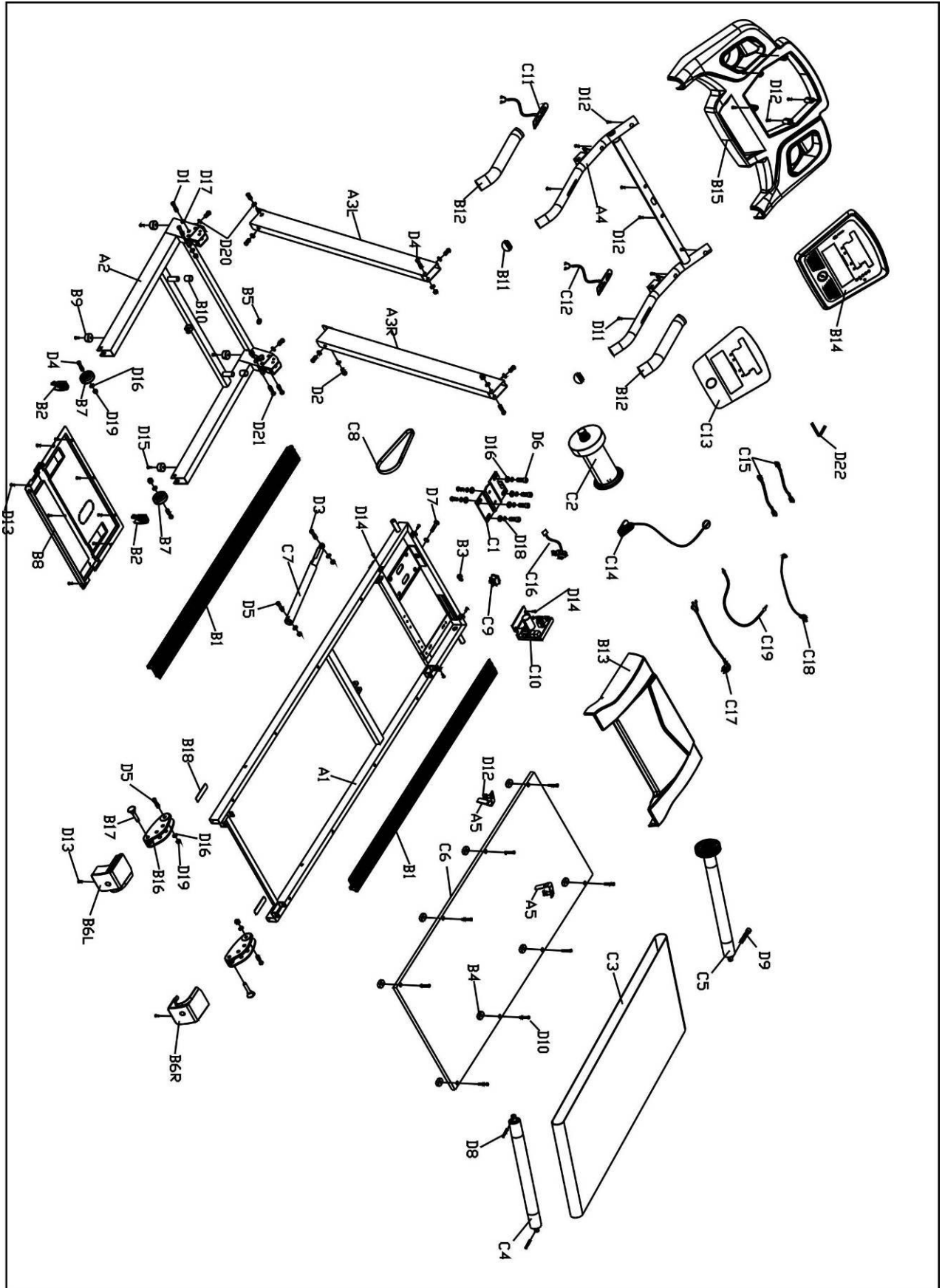

PARÇA LİSTESİ

NO.	TANIMLAMA	AÇIKLAMA	ADET	NO.	TANIMLAMA	AÇIKLAMA	ADET
A1	ANA GÖVDE		1	C1	MOTOR DESTEĞİ		1
A2	TABAN KISIM		1	C2	DC MOTOR		1
A3L	SOL DİKME		1	C3	KOŞMA BANDI		1
A3R	SAĞ DİKME		1	C4	ARKA RULO		1
A4	BİLGİSAYAR DESTEĞİ		1	C5	ÖN RULO		1
A5	BANT KILAVUZU		2	C6	KOŞMA PANELİ		1
B1	YAN RAYLAR		2	C7	SİLİNDİR		1
B2	HAREKETLİ TEKER FİŞİ		2	C8	BANT		1
B3	Güç BUCKLE		1	C9	GÜÇ ANAHTARI		1
B4	KARE ALTLIK		8	C10	KONTROL CİHAZI		1
B5	KABLO FİŞİ		1	C11	Nabız Sensörü		1
B6L	SOL UÇ PARÇASI		1	C12	Hız Sensörü		1
B6R	SAĞ UÇ PARÇASI		1	C13	KAPLAMA		1
B7	HAREKETLİ TEKERLER		2	C14	EMNİYET ANAHTARI		1
B8	MOTOR ALT KAPAĞI		1	C15	TEKLİ HAT		2
B9	DÜZ PED		4	C16	HIZ SENSÖRÜ		1
B10	TAMPON		2	C17	ELEKTRİK KABLOSU		1
B11	İÇ BORU KÖR TAPASI		2	C18	BİLGİSAYAR ALT KABLOSU		1
B12	TRABZAN FORMU		2	C19	MP3 HATTI		1
B13	MOTOR KAPAĞI		1	D1	YARIM YUVARLAK KAFALI ALTİGEN CIVATA	M10*45	2
B14	BİLGİSAYAR PANELİ		1	D2	YARIM YUVARLAK KAFALI	M8*15	8
B15	BİLGİSAYAR ÜST KAPAĞI		1	D3	YARIM YUVARLAK KAFALI	M8*30	1
B16	3 BÖLÜMLÜ MANUEL EĞİM		2	D4	YARIM YUVARLAK KAFALI	M8*40	4
B17	PİM		2	D5	YARIM YUVARLAK KAFALI	M8*45	3
B18	LASTİK ÖRTÜ		2	D6	YUVARLAK KAFALI ALTİGEN CIVATA	M8*20	4

NO .	TANIMLAMA	AÇIKLAMA	MİKTAR	NO .	TANIMLAMA	AÇIKLAMA	MİKTAR
D7	YARIM YUVARLAK KAFALI ALTİGEN CIVATA	M8*45	1	D15	YILDIZ VİDA	M5*20	4
D8	YUVARLAK KAFALI ALTİGEN CIVATA	M6*60	2	D16	DÜZ RONDELA	φ 8.5* φ 16*t1.5	13
D9	R YUVARLAK KAFALI ALTİGEN CIVATA OUND HEAD HEX BOLT	M6*45	1	D17	DÜZ RONDELA	φ 10.5* φ 20*t1.5	2
D10	Altigen vida	M6*35	6	D18	YAYLI RONDELA	M8	4
D11	kendinden dış açan yıldız vida	ST4.2*25	2	D19	KİLİT SOMUNU	M8	8
D12	kendinden dış açan yıldız vida	ST4.2*15	15	D20	İÇ RONDELA	φ 8.2 φ 12*0.8	8
D13	kendinden dış açan yıldız vida	ST4.2*15	10	D21	DÜZ RONDELA	M8*35	2
D14	kendinden dış açan yıldız vida	M5*15	7	D22	ALYEN ANAHTARI	S5	1

HATA KODU VE ANLAMLARI

Hata Kodu	Hata Tanımlaması	Hata İşleme
E1	İletişim anormaldir: Başlatıldıktan sonra kontrol ve bilgisayarın anormal bir iletişimi bulunmaktadır.	Kontrol cihazı çalışmamaktadır ve hata vermektedir.Makine çalışmamaktadır, bilgisayar hata kodu olan "E1" i göstermektedir ve üç kez zil sesi gelecektir. Muhtemel sebepler: Kontrol cihazı ile bilgisayar arasındaki iletişim engellenmektedir, lütfen kabloyu kontrol ediniz ve kablunun iyi bağlandığından ve kabloda hasar olmadığındanemin olunuz.

E2	Kablosuz Hız Sensör Şebekesi yoktur: Üç saniyeden fazla motor hız sensörü geri bildirim alınamamaktadır.	<p>Durur ve hata konumuna geçer., bilgisayar zil sesi 3 kez çalacaktır ve hata kodu “E2” i gösterecektir. Diğer alanlar boş olarak gösterilmektedir. 10 saniye sonra hazır moduna geçecektir ve yeniden başlatılabilmektedir.</p> <p>Muhtemel sebepleri: Üç saniyeden fazla motor hız sensörü geri bildirim alınamamaktadır, lütfen sensor fişini, motor bağlantı kablosunu ve kontrol cihazını kontrol ediniz.</p>
E3	Motor kablosu doğru bir şekilde bağlanmamıştır.	<p>Durur ve hata konumuna geçer., bilgisayar zil sesi 3 kez çalacaktır ve hata kodu “E3” ü gösterecektir. Diğer alanlar boş olarak gösterilmektedir. 10 saniye sonra hazır moduna geçecektir ve yeniden başlatılabilmektedir.</p> <p>Muhtemel sebepleri: Motor kablosunun iyi bir şekilde bağlanıp bağlanmadığını kontrol ediniz ve değilse yeniden bağlayınız, control cihazında koku olup olmadığını kontrol ediniz varsa control cihazını değiştiriniz.</p>
	Akım aşırı yük koruması, motor aşırı elektrik yüklüdür	<p>Durur ve hata konumuna geçer., bilgisayar zil sesi 3 kez çalacaktır ve hata kodu “E3” ü gösterecektir. Diğer alanlar boş olarak gösterilmektedir. 10 saniye sonra hazır moduna geçecektir ve yeniden başlatılabilmektedir.</p> <p>Muhtemel sebepleri: Hesaplanan yükün üzeri; sistemin Kendi kendini koruma sisteminin veya bazı parçalarının bloke olmasına ve DC motorunun hareket edememesine neden olan çok fazla elektriğe sebep olmaktadır. Makineyi ayarlayınız ve yeniden başlatınız. Bir diğeri de, DC motorunda veya kontrol cihazında herhangi bir yanık kokusu olup olmadığını kontrol ediniz. Varsa lütfen motoru veya kontrol cihazını değiştiriniz. Bir diğeri de, güç ve voltajın standartlara uygun olduğundan emin olunuz.</p>
E6	Patlama Koruması: motor sürüş devresinde hasara sebep olan bazı alışılmamış güç veya voltaj şartları	<p>Durur ve hata konumuna geçer., bilgisayar zil sesi 3 kez çalacaktır ve hata kodu “E6” ı gösterecektir. Diğer alanlar boş olarak gösterilmektedir. Düzeltilmesi durumunda, hazır durumuna geçmekte olup yeniden başlatılabilmektedir.</p> <p>Muhtemel sebepleri: Elektrik voltajı normalden düşüktür ya da kontrol cihazında bazı problemler vardır. Motor kablosunun iyi bir şekilde takılı olduğundan emin olunuz.</p>

ÜRÜNÜMÜZÜ TERCİH ETTİĞİNİZ İÇİN TEŞEKKÜR EDER, İYİ GÜNLERDE KULLANMANIZI DİLERİZ.

Satın almış olduğunuz ürünümüz SPOR DÜNYASI garantisindedir. Kurulum ya da servisle ilgili herhangi bir sorunuz olduğunda 0850 495 52 12 numaralı teknik servis hattımızı arayabilirsiniz.

Genel teknik servis hattımızı arayıp kaydınızı bıraktıktan sonra size en yakın teknik servisimiz yönlendirilecektir. Yaygın teknik servis ağımla sizlere en kısa sürede ulaşarak, en iyi satış sonrası hizmeti sağlayacağımızdan hiç şüpheniz olmasın.

Genel teknik servis uygulamasındaki amaç genel merkezimizin müşteri memnuniyetini takip edebilmesi ve sizlere daha iyi hizmet ulaştırabilmesini sağlamaktır. Böylelikle genel merkez her montaj yada arıza giderimi hakkında anında bilgi sahibi olmaktadır. Ayrıca teknik servislerimizin genel merkez tarafından yönlendirilmesi olası aksaklıkların önüne geçmektedir.

Tüm görüş, istek, ve şikayetlerinizi info@spordunyasi.com.tr 'ye email atmanızı rica ediyoruz. Çünkü Spor Dünyası ailesi için siz tüketicilerimizin değerli düşünceleriniz bizler için önemlidir.