

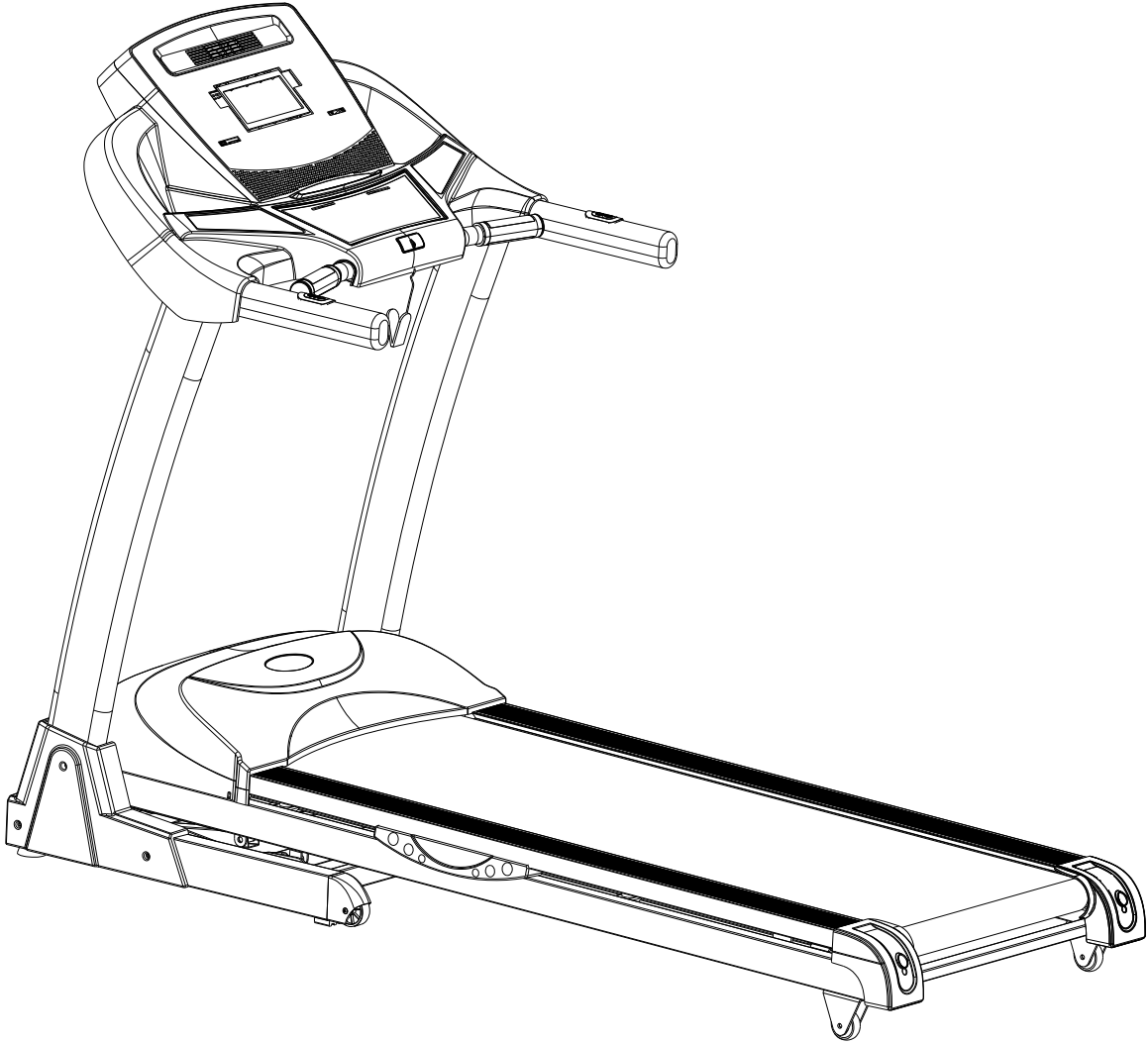

hattrick

TECHNO MOTORLU KOŞUBANDI KULLANMA KILAVUZU



Önemli Bilgi:

Cihazınızı kullanmaya başlamadan önce kılavuzu dikkatlice okuyunuz ve ileride kullanmak üzere saklayınız.

İçindekiler

İÇERİK	SAYFA
1、 Garanti	1
2、 Güvenlik Talimatları	2
3、 Paket İçeriği	3
4、 Ayrıntılı Diagram	4
5、 Parça Listesi	5
6、 Koşubandı Yapısı	6
7、 Kurulum	7
8、 Kullanım Talimatları	9
9、 Ekran Talimatları	10
10、 Detaylı Talimatlar	13
11、 Bakım	15
12、 Hata Kodları ve Anlamları	17

Teşekkürler!

Sağlığınıza geliştirebileceğiniz bu ürünü aldığınız için teşekkür ederiz.

1、Garanti

- Bu ürünün yüksek kaliteli malzemelerden yapıldığına emin olabilirsiniz.
- Normal kullanımda, herhangi bir problem olursa bakım masraflarını üstleniyoruz.
- Sipariş ettiğiniz ürünün aşağıdaki sebeplerden dolayı sorunla karşılaşması durumunda, üretici garantisi geçerli değildir:
 - Harici sebeplerden meydana gelen hasar
 - Orijinal üretici yedek parçalarının kullanılmaması
 - Kendi başınıza uygun olmayan şekilde taşımanız
 - Kullanım kılavuzuna aykırı şekilde kullanılması
- Kayış gibi kolaylıkla yıpranabilen parçalar için, normal kullanım olması durumunda bakım ve değiştirme hizmeti vermiyoruz.
- Bu garanti sadece ev tipi kullanım için geçerli olup, spor salonu ya da diğer profesyonel egzersizler için uygun değildir.
- Yedek parçaları sipariş etmek istemeniz durumunda, lütfen servislerimizle irtibata geçiniz ve bu kılavuzu bulundurunuz.

2、Güvenlik için İpuçları

Bu ürünü tasarlarken ve üretim safhasında güvenlik konusuna çok dikkat ettik. Ancak bir acil durum olması durumunda, aşağıdaki ipuçlarına dikkat ediniz. Uygun olmayan bir şekilde kullanımdan kaynaklanan herhangi bir kaza olması durumunda herhangi bir sorumluluk üstlenmiyoruz.

- Vücudunuzun kondisyonuna göre lütfen uygun şekilde egzersiz yapınız. Aşırı yükte veya uygun olmayan bir şekilde yapılan egzersiz sağlığınıza zarar verecektir.
- Koşarken, buna uygun şekilde giyinmeniz gerekmektedir. Makineye sıkışabilme tehlikesinden dolayı çok bol giysiler kullanmayınız. Ve lütfen spor ayakkabıları giyiniz. Gereksiz yere yaralanmaları önlemek adına, çocuklarınızın veya evcil hayvanlarınızın makinenin yanında oynamasına izin vermeyiniz.
- Bu ürün çocuklar için uygun değildir. Hasta ya da engelli kişilerin kullanımıyla ilgili olarak da, lütfen makineyi doktorları ya da koruyucularının nezaretinde kullanmalarını sağlayınız.
- Bu makineyi açık alanda, yüksek nem içeren ortamlarda veya güneşte kullanmayınız.
- Makine kullanımda olmadığında lütfen kaptınız ve fişten çekiniz.
- Bu makine ev kullanımı için olup, profesyonel egzersiz ya da test ve medikal amaçlı değildir
- Gösterilen kalp atım hızı referans değer olup medikal kullanım için değildir.
- Elektrik kablosunun kopuk olması durumunda, bir tehlike halinde üreticiden ya

da profesyonel servisten bunu deęiřtirmesi talebinde bulununuz.

- Lütfen tüm parçaları, kullanmadan önce kontrol ediniz. Tüm vidaların ve somunların sıkılı olduęundan emin olunuz.
- Lütfen ürünü temiz, düz ve sert bir zemin üzerine yerleřtiriniz. Makinenin etrafında keskin bir nesne, herhangi bir su ya da ses kaynaęı olmadıęından emin olunuz.
- Bař dönmesi, řiřkinlik, göęüs aęrısı ya da dięer belirtileri hissetmeniz durumunda, derhal egzersize son veriniz ve doktorunuza ya da fitness koçunuza bařvurunuz.
- Ellerinizi çalıřan tüm parçaların uzaęında tutunuz. Ellerinizi ya da ayaklarınızı kořma bandının altına sokmayınız.
- Bu ürün sadece bir kiřinin kullanımı içindir!
- Lütfen orijinal üretici yedek parçaları kullanınız ve kendi bařınıza deęiřtirmeyiniz.

Bakanlıkça tespit edilen kullanım ömrü:10 yıl

3、Paket İçerięi

Dikkat: Herhangi bir yaralanmayı önelemek için kurulum boyunca dikkatli hareket ediniz.







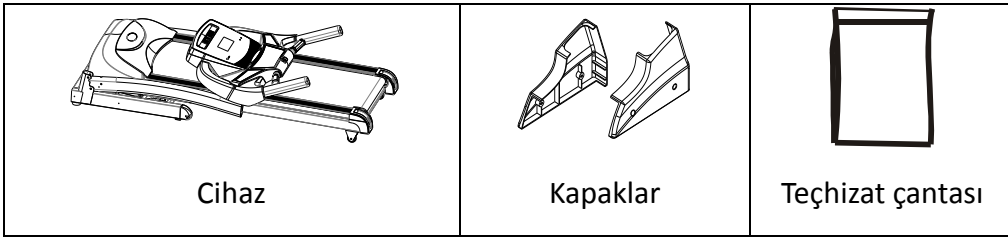

Not: 1) Kurulum öncesinde talimatları dikkatlice okuyunuz,prosedüre uygun olarak hareket ediniz.

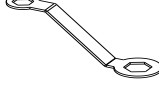
2) Bütün kolileri ve iç köpükleri ortadan kaldırınız.

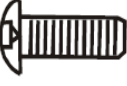
3) Ařaęıdaki tüm parçaları kontrol ediniz,herhangi bir eksik var ise servisimizle temasa geçiniz.



Araçlar

 <p>Çok amaçlı anahtar 1 adet</p>	 <p>Evyapımı anahtar 1 adet</p>	 <p>Şemsiye tipi alyen vida M8*60 2 adet</p>
 <p>Şemsiye tipi alyen vida M8*20 4 adet</p>	 <p>Şemsiye tipi çağraz başlı vida M4.2*15 6 adet</p>	 <p>Somun 2 adet</p>
 <p>Rondela 6 adet</p>	 <p>Güvelik anahtarı 1 adet</p>	 <p>MP3 kablosu 1 adet</p>
 <p>Yağlayıcı 1 adet</p>		

4、Ayrıntılı Diagram

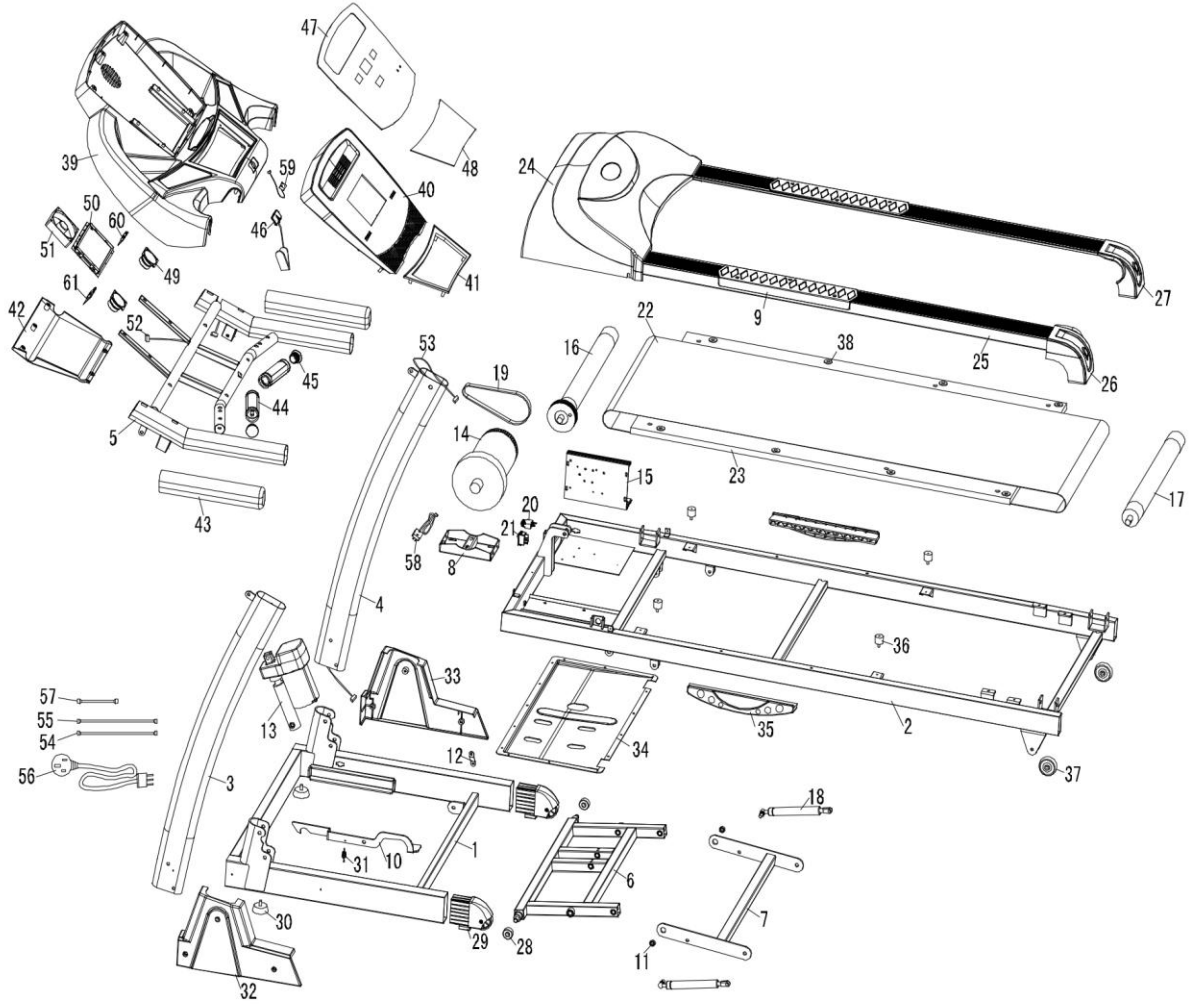

5、 Parça Listesi:

No.	Açıklama	Adet	No.	Açıklama	Adet
1	Ayak gövde	1	32	Sol kapak	1
2	Ana gövde	1	33	Sağ kapak	1
3	Sol ekran tutucu	1	34	Alt motor kapağı	1
4	Sağ ekran tutucu	1	35	Emici	2
5	Ekran gövdesi	1	36	Conta	4
6	Eğim gövdesi	1	37	Kauçuk taşıma tekeri	2
7	Bağlantı gövdesi	1	38	Kare boru tapası	2
8	Motor tutucu	1	39	Üst ekran kapağı	1
9	Kaydırmaz ped	2	40	Ekran paneli	1
10	Pedal kancası	1	41	Tuş takımı	1
11	Şaft	2	42	Alt ekran kapağı	1
12	Ayak gövde bağlantısı	1	43	Gidon köpüğü	2
13	Eğim motoru	1	44	Elden kalp atım	2
14	Motor	1	45	Dairesel boru tapası	2
15	PCB	1	46	Güvenlik anahtarı	1
16	Ön merdane	1	47	Ekran pedi	1
17	Arka merdane	1	48	Tuş takımı pedi	1
18	Basınç çubuğu	2	49	Hoperlör	2
19	Çok yuvalı bant	1	50	Üst kontrol paneli	1
20	Elektrik düğmesi	1	51	Fan	1
21	Aşırı yük koruyucu	1	52	Üst bağlantı hattı	1
22	Kaşma bandı	1	53	Alt bağlantı hattı	1
23	Koşma bölgesi	1	54	Yeşil bağlantı hattı	1
24	Motor kapağı	1	55	Kırmızı bağlantı hattı	1
25	Ayaklık	2	56	Güç kablosu	1
26	Sol arka kapak	1	57	Kırmızı bağlantı hattı	1
27	Sağ arka kapak	1	58	Sensör kablosu	1
28	Taşıma tekeri	2	59	Güvenlik anahtarı çubuğu	1
29	Teker kapağı	2	60	MP3 modülü	1
30	Ayarlanabilir ped	2	61	Ayaklık yeri	8
31	Gerilim yayı	1			

6、 Koşubandı yapısı

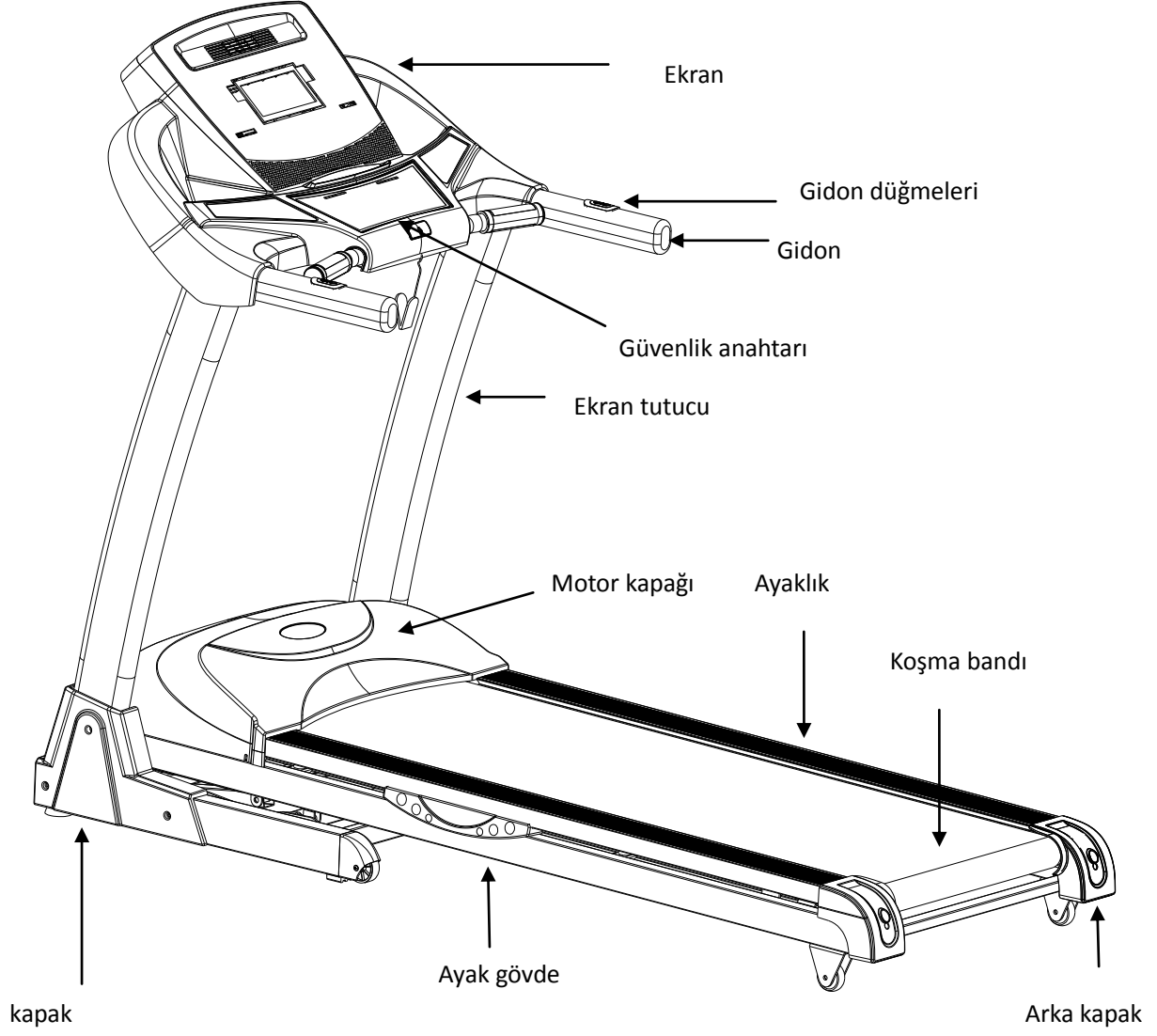

7、 Kurulum

Adım 1: Ekran tutucuları kurunuz

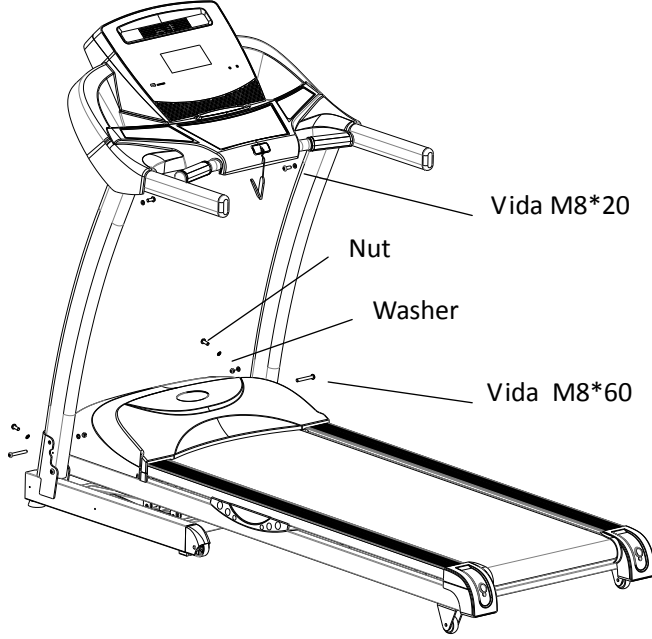

- Bağlantı hattının sağ dikmeden geçmesini sağlayınız.
- Gösterge dikmelerini ana gövdeye yerleştiriniz. Gösterge dikmelerini sabitlemek için öncelikle, 2 adet M8*15 vida ve 2 adet rondela kullanınız, ikinci olarak 4 adet M8*60 vida, 4 rondela ve 4 somun kullanınız (vidaları en başta çok sıkmayınız).
- 4 adet M8*20 vida, 4 rondela ve 2 adet somun kullanarak ekranı sıkınız.(Önce tüm vidaları sıkmayınız.)
- Cihazı çalıştırınız,eğer tüm fonksiyonlar doğru çalışıyorsa tüm vidaları sıkınız.

Adım 2: Kapakları takınız.



a) 4 adet M4.2*15 vida ile sol ve sađ kapakları takınız.

Adım 3: Vidayı ayak gövdesinden çıkarınız.

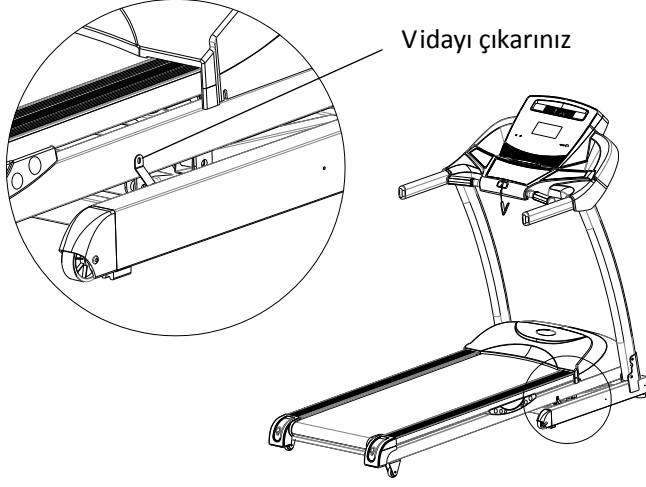

8、 Kullanım Talimatları

Elektrik:

Elektrik fişini takınız ve makineyi açık konuma getiriniz. Açma kapama anahtarının ışığı yanacaktır ve “di” şeklinde bir ses duyacaksınız. Sonrasında, göstergeniz açık konuma gelecektir.

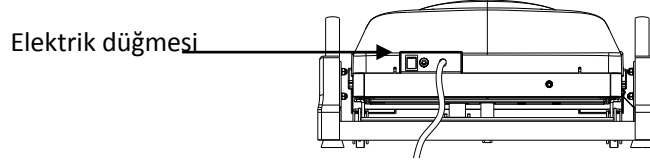

Güvenlik anahtarı:

Makine sadece güvenlik anahtarı uygun onumda takılıyken çalışabilmektedir. Güvenli anahtarının diğ er ucunu elbisenize iliş tiriniz. Bu sayede her hangi bir kaza olması durumunda, makineyi derhal durdurmak için güvenlik anahtarını çekebileceksiniz. Makineyi tekrar kullanmak istediğinizde, güvenlik anahtarını yerine yerleşt iriniz.



Katlama Talimatları :

- **Katlama:**
- Makinenin katlanması yerden tasarruf etmenizi sağlayacaktır.
- Katlamadan önce, makineyi kapalı konuma getiriniz ve fişten çıkarınız. Kilitlenene kadar koşma panelini kaldırmak için ellerinizi kullanınız.
- **Açma:**
- Öncelikle, Koşma panelini biraz kaldırınız ve basınç çıkartması üzerine ayağınızla basınız. İkinci olarak koşma panelini kısa bir süreliğine aşağıya doğru çekiniz, sonrasında koşma paneli otomatik olarak yere doğru açılacaktır.

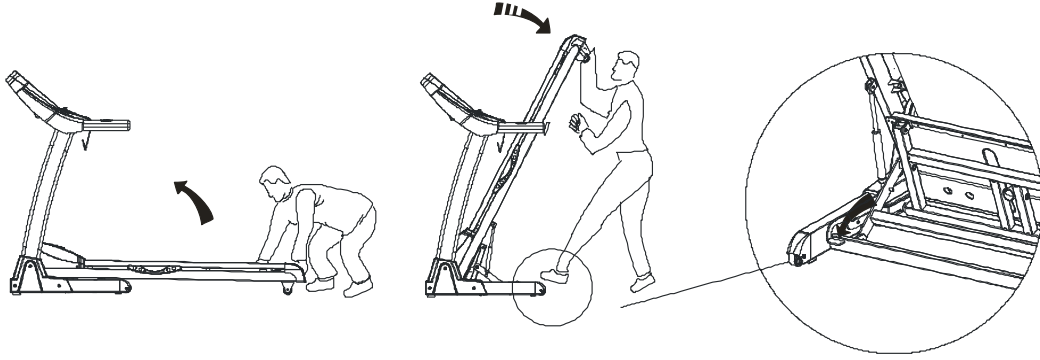



9、 Ekran Talimatları



Özellikler

Zaman		00:00-99:59 min
Hız		1.0-22.0 km/h
Eğim		0-22%
Mesafe		0.00-99.9 km
Kalori		0-999 kcal
Kalp atış		70-200 / min
Program	Hazır program	P1-P99
	Kullanıcı tanımlı program	U1-U3
	Geri sayım modu	Zaman/mesafe/kalori
	Vücut yağ ölçümü	Bodyfat

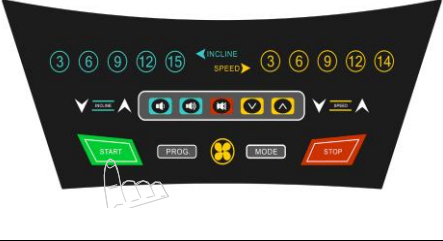
Panel düğme ve fonksiyonları

	<p><u>BAŞLATMA düğmesi:</u></p> <p>“Başlatma” düğmesine basınız, sistem ekranda gözükecek şekilde 3 saniye süreyle geri sayım yapacaktır! Makine saatte 1.0km hızla hareket etmeye başlayacaktır.</p>
	<p><u>DURDURMA düğmesi:</u></p> <p>Çalışan makineyi durdurmak için bu düğmeye basınız.</p> <p><u>Sıfırlama:</u></p> <p>Makineyi sıfırlamak için “Durdurma” düğmesine devamlı olarak iki kez basınız.</p>
	<p><u>PROGRAM düğmesi</u></p> <p>Hazır konumdayken, P1 den P99 a kadar olan programları seçmek amacıyla “PROG” düğmesine basınız. P1 den P99 a kadar olan programlar makinede bulunan programlardır. U1-U3 kullanıcının tanımladığı programlardır. FAT vücut sıkılaştırma programıdır. Bu bölümün seçilmesinden sonra, makineyi başlatmak için “Başlatma” düğmesine basınız!</p>
	<p><u>MOD düğmesi</u></p> <p>Hazır konumdayken Süre, Mesafe ve Kalori geri sayım modlarından birini seçmek için “MODE” düğmesine basınız. Bu bölümün seçilmesinden sonra, makineyi başlatmak için “Başlatma” düğmesine basınız!</p>
	<p><u>HIZ Δ ∇ artırma /düşürme düğmesi</u></p> <p>Hazır konumdayken, bu düğmeler önceden belirlenmiş verileri ayarlamak için kullanılmaktadır. Koşma konumundayken, bu düğmeler hızı ayarlamak için kullanılmaktadır, ayar aralığı her seferinde 0.1 km/saat'tir. Düğmelere 0.5 saniyeden fazla süreyle basılı tutunuz, hız sürekli olarak artacak ya da azalacaktır.</p>
	<p><u>EĞİM Δ ∇ artırma/düşürme düğmesi</u></p> <p>Hazır konumdayken, bu düğmeler önceden belirlenmiş verileri ayarlamak için kullanılmaktadır. Koşma konumundayken, bu düğmeler eğimi ayarlamak için kullanılmakta olup ayar aralığı her seferinde %1 dir. Düğmelere 0.5 saniyeden fazla süreyle basılı tutunuz, eğim sürekli olarak artacak ya da azalacaktır.</p>

	<p><u>doğrudan HIZ düğmesi</u></p> <p>Koşma konumundayken, hızı saatte 4 km, 8 km ve 12 km olacak şekilde doğrudan ayarlamak için bu düğmelere basınız.</p>
	<p><u>doğrudan EĞİM düğmesi</u></p> <p>Koşma konumundayken, eğimi %3, %9 ve %15 olacak şekilde doğrudan ayarlamak için bu düğmelere basınız.</p>
	<p><u>Fan düğmesi</u></p> <p>Fanı açmak ve kapatmak için kullanınız.</p>
	<p><u>Sesi kapatma düğmesi</u></p> <p>Sesi açmak ve kapatmak için kullanınız.</p>
	<p><u>Ses düğmesi</u></p> <p>Sesi açmak ve kapatmak için kullanınız.</p>
	<p><u>Seçim düğmesi</u></p> <p>Bu iki düğmeye müziği değiştirmek için basınız.</p>

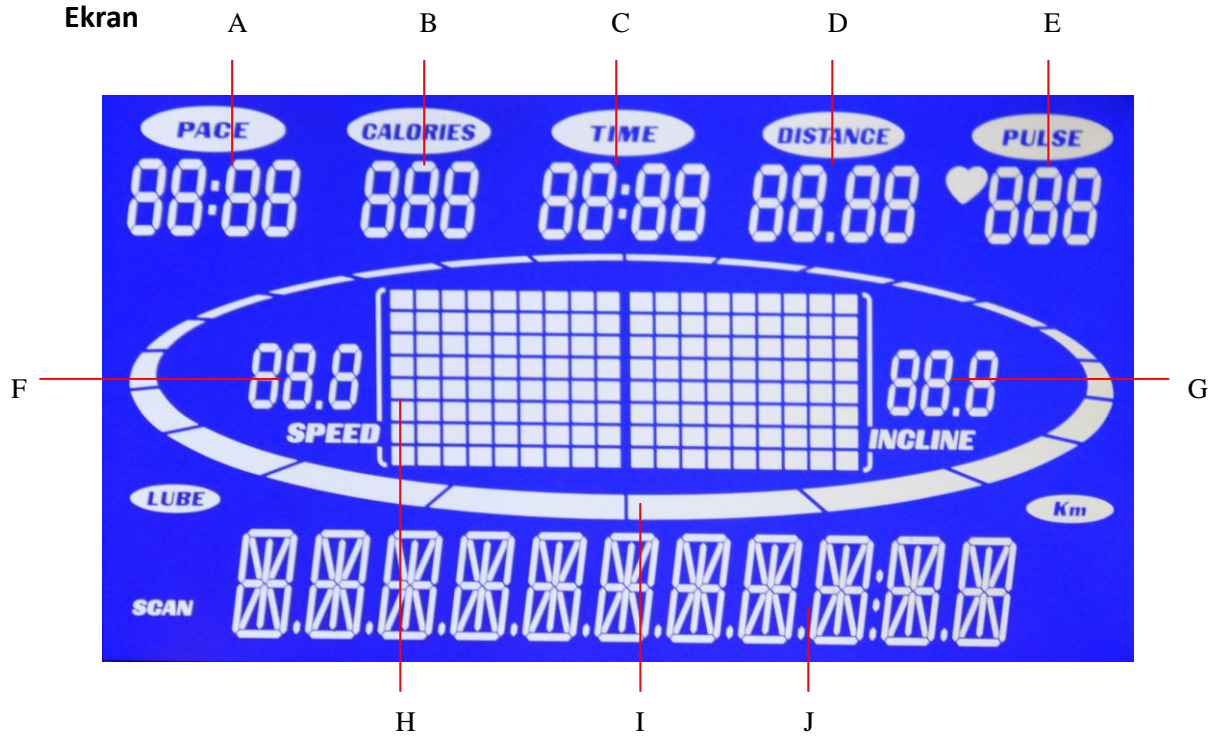

A	Ekran	F	Hız ekranı
B	Kalori ekranı	G	Eğim ekranı
C	Zaman ekranı	H	Program grafiği ekranı
D	Mesafe ekranı	I	Rota ekranı
E	Nabız ve program ekranı	J	Hatırlatma ve vücutyağı gösterir

10、 Detaylı Talimatlar:

a. Hızlı Başlatma (Manuel Mod)

1. Makineyi açık konuma getiriniz ve güvenlik anahtarını yerine takınız.
2. “Başlat” düğmesine basınız, sistem ekran üzerinde gösterilecek şekilde 3 saniyelik bir geri sayım yapacaktır! Makine saatte 1.0 km hızla çalışmaya başlayacaktır.
3. İhtiyaçlarınıza göre, hızı değiştirmek için “SPEED Δ veya ∇ ” düğmelerine ya da eğimi değiştirmek için “INCLINE Δ veya ∇ ” düğmelerine basınız.
4. Elleriniz 5-8 saniye süreyle kalp atımı sensörü üzerindeyken, kalp atım hızınız ekran üzerinde gösterilecektir.

b. Geri sayım modu:

Hazır konumundayken, geri sayım modlarından seçim yapmak için "MODE" düğmesine basınız. Seçimin tamamlanmasının ve "Süre/Mesafe/Kaloriler" bölümünün sıfırlanmasının ardından, makineyi çalıştırmak için "Başlat" düğmesine basınız.

1. "Süre Modu"nda, ekranda "15: 00" ibaresi yanıp sönmektedir. Sonrasında süreyi 05:00-99.00 arasında sıfırlamak için "SPEED Δ veya ∇ " ya da "INCLINE Δ veya ∇ " tuşlarına basınız.
2. "Mesafe Modu"nda, ekranda "1.0" ibaresi yanıp sönmektedir. Sonrasında, mesafeyi 0.5-99.9 arasında bir değere sıfırlamak için "SPEED Δ veya ∇ " ya da "INCLINE Δ veya ∇ " tuşlarına basınız.
3. "Kaloriler Modu"nda, ekranda "50" ibaresi yanıp sönmektedir. Sonrasında, kalorileri 10-999 arasında bir değere sıfırlamak için "SPEED Δ veya ∇ " ya da "INCLINE Δ veya ∇ " tuşlarına basınız.

c. Üzerinde hazır gelen program

Makine üzerinde P1 den P99 a kadar seçim yapılabilecek, 99 adet hazır program bulunmaktadır. Hazır konumdayken, P1-P99 arasında bir program seçmek için "PROG." düğmesine basınız. Bunun akabinde, süreyi 5:00- 99:00 arasında bir değere ayarlamak için "MODE" düğmesine basınız. Sonrasında, makineyi başlatma için "BAŞLAT" düğmesine basınız.

Makineye yüklü her program, her biri ayarlanan sürenin 1/10 kadar süren 10 periyoda ayrılmıştır. Her bir periyot süresince, gerektiğinde, hızı değiştirmek için "SPEED Δ veya ∇ " düğmesine ya da eğimi değiştirmek için de "INCLINE Δ veya ∇ " düğmesine basınız. Bir periyottan diğerine geçerken, 3 kez "bip" sesi duyulacaktır, sonrasında hız ve eğim makineyle birlikte gelen programlara göre değişecektir. Bir program bitirildikten sonra, 3 kez "bip" sesi duyulacaktır, sonrasında da makine yavaşça duracaktır ve ekran "End-son" ibaresini gösterecektir. Makine 5 saniye içinde hazır konuma geri dönecektir.

d. Kullanıcı tarafından tanımlanan program

Makineyle birlikte gelen 99 programın yanı sıra, kendi egzersiz programınızı ayarlamamız için 3 adet kullanıcı tarafından tanımlanan program bulunmaktadır.

Ayar

Hazır konumdayken, U1den U3 e kadar olan kullanıcı tarafından tanımlanan programlara geçmek için devamlı olarak " PROG." düğmesine basınız. U1, U2 veya U3 ün seçilmesinin ardından, ayar yapmak için "MODE" düğmesine basınız. İlk periyotta, hızı değiştirmek için "SPEED Δ veya ∇ " düğmesine, eğimi değiştirmek için de

“INCLINE Δ veya ∇ ” düğmesine basınız. Sonrasında ilk periyodu teyit etmek için “MODE” düğmesine basınız ve bir sonraki periyodu ayarlayınız. 10 periyodun ayarlanmasının ardından, makineyi başlatmak için “BAŞLAT” düğmesine basınız. Kullanıcı tarafından tanımlanan programlar siz onları sıfırlamadıkça sonsuza dek makinede kalacaklardır. Makine kapatıldığında bu veriler kaybolmayacaktır.

e. Vücut yağ ölçümü:

Hazır konumdayken, “FAT-YAĞ” için devamlı olarak “PROG.” Düğmesine basınız. “BOY”, “AĞIRLIK”, “YAŞ”, “CİNSİYET” ve “YAĞ” seçmek için “MODE” düğmesine basınız. Yukarıdaki verileri ayarlamak için “SPEED Δ veya ∇ ” ya da “INCLINE Δ veya ∇ ” düğmesine basınız. Bu sefer, 5-8 saniye süreyle ellerinizi kalp atım hızı sensörüne yerleştiriniz. Sonrasında ekran üzerinde gösterilen vücut yağınızı göreceksiniz. Ağırlık ve boyunuzun aşağıdaki forma uygun olup olmadığına bakınız. (bu veriler sadece referans değerlerdir, tıbbi kullanım için değildirler).

F-1	CİNSİYET	1-ERKEK	0-KADIN
F-2	YAŞ	10-99	
F-3	UZUNLUK	100-220	
F-4	AĞIRLIK	20-150	
F-5	KİLO	≤ 19	Zayıf
		20—25	Normal
		25—29	Kilolu
		≥ 30	Obez

f. HRC modu

Bu modda,yaş ve kalp atım ayarı için “MODE” düğmesine basınız.

Not: Bu mod sadece kablosuz kalp atım alıcısı varsa çalışabilir.

g. Enerji Tasarrufu:

Makine açık konumdayken, makinenin 10 dakik süreyle çalışmaması durumunda, uyku moduna geçecek ve ekran kapatılacaktır. Makineyi eski konumuna getirmek için herhangi bir düğmeye basınız.

11、 Bakım

1. Makineyi temizlemek için zımpara kağıdı ya da solvent kullanmayınız.
2. Kontrol parçaları güneşe veya nemli ortama maruz bırakılmamalıdır.
3. Tüm parçaları düzenli olarak kontrol ediniz ve sıkınız. Bozulan parçaları derhal değiştiriniz.

Koşma bandını ayarlayınız

Koşma bandı, paketlenmeden önce iyi bir şekilde ayarlanmıştır. Belli bir süre kullandıktan sonra, koşma bandı gevşeyebilmekte ya da yönünden sapabilmektedir ki bu normaldir. Bu durumda, koşma bandının ayarlanması gerekmektedir, aksi takdirde meydana gelecek sürtünme koşma bandını zarar verebilecektir.

1. Gerilim:

- a) Makineyi saatte 3 km hızda tutunuz.
- b) Çoklu anahtarı, sol ayar vidasına yerleştiriniz ve saat yönünde $\frac{1}{4}$ (çeyrek) tur döndürünüz.
- c) Çoklu anahtarı, sağ ayar vidasına yerleştiriniz ve saat yönünde $\frac{1}{4}$ (çeyrek) tur döndürünüz.
- d) Eğer gerekirse, koşma bandı pürüzsüz bir şekilde çalışana kadar yukarıdaki b ve c adımlarını tekrarlayınız.

Not: Bu dört adım Koşma bandını sıkıştırmak içindir, gevşetmeniz gerekirse, lütfen saat yönünü aksi istikametine doğru çeviriniz.

2. Sapma:

- a) Makineyi saatte 6 km hızda tutunuz.
- b) Koşma bandının sola doğru sapması durumunda, çoklu anahtarı, sol ayar vidasına yerleştiriniz ve saat yönünde $\frac{1}{4}$ (çeyrek) tur döndürünüz ya da Çoklu anahtarı, sağ ayar vidasına yerleştiriniz ve saat yönünün tersi istikametinde $\frac{1}{4}$ (çeyrek) tur döndürünüz. (Diyagram 1)
- c) Koşma bandının sağa doğru sapması durumunda, çoklu anahtarı, sağ ayar vidasına yerleştiriniz ve saat yönünde $\frac{1}{4}$ (çeyrek) tur döndürünüz ya da Çoklu anahtarı, sol ayar vidasına yerleştiriniz ve saat yönünün tersi istikametinde $\frac{1}{4}$ (çeyrek) tur döndürünüz. (Diyagram 2)
- d) Eğer gerekirse, koşma bandı ortada çalışmaya başlayana kadar yukarıdaki b ve c adımlarını tekrarlayınız.

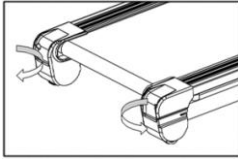

Sola kayarsa (Diagram 1)

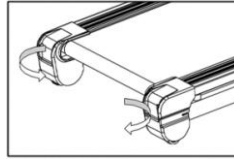

sağa kayarsa (Diagram 2)

Yağlama malzemesi (Beyaz Şişe)

Tüm koşu bantlarına paketlenme öncesinde yağlama malzemesi eklenmiştir. Ancak, halen makineye 30 saat ya da 30 gün kullandıktan sonra yağlama malzemesi eklenmesi gerekmektedir.

Yağlama malzemesi nasıl eklenir:

- a) Yağlama şişesinin baş kısmına ufak bir delik açınız. Yağlama malzemesinin delikten çıkabileceğinden emin olunuz.
- b) Koşma bandını kaldırınız ve koşma bandı panelinin orta kısmına yağlama malzemesini dökünüz.
- c) Koşma bandını yerine yerleştiriniz ve yağlama malzemesini koyduğunuz yere biraz baskı uygulayınız.
- d) Makineyi 1 dakika süreyle saatte 1 km hızda başlatınız.

Temizlik

Servis ömrünü uzatmak için, makineyi düzenli olarak temizleyiniz. Temizlik için bazı ipuçları verilmektedir:

- a) Temizlik öncesinde elektriği kapatınız ve fişten çekiniz.
- b) Makineyi temizlemek için elektronik parçalara hasar verebilecek, aşındırıcı veya sıvı malzemeleri kullanmayınız.
- c) Temiz veya nemli bir bezle yüzeyi, koşma panelini ya da diğer herhangi bir yerdeki terlemeyi ve tozu sıkça siliniz.
- d) Makinenin etrafındaki zemini lütfen her hafta temizleyiniz.

-Hafif kullanıcılar (haftada 3 saatten az) 3 haftada bir

-Orta kullanıcılar (haftada 3-5 saat) 2 haftada bir

-Ağır kullanıcılar (5 saatten fazla) Her hafta bir kez

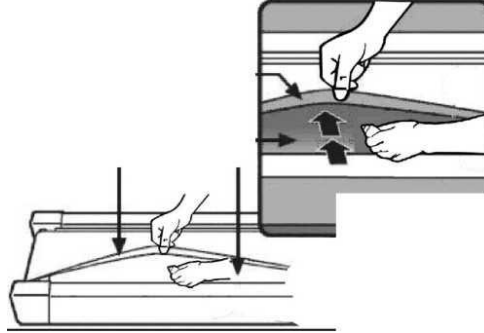

12、 Hata kodları ve anlamları

Arızanın Analiz edilmesi ve ortadan kaldırılması

	Arıza	Sebebi	Çözümü
1	Makine çalışmamaktadır	Güvenlik anahtarı kayıptır.	Güvenlik anahtarını doğru yerine yerleştiriniz.
		Güvenlik anahtarı "0" pozisyonundadır	Güç anahtarını "1" e ayarlayınız.
2	Gösterge çalışmamaktadır	Gösterge ve üst iletişim hattı doğru bir şekilde bağlanmamıştır	Göstergeyi sökünüz ve gösterge ile iletişim hattının iyi bir şekilde bağlandığından emin olunuz.
		Üst iletişim hattı bozuktur.	Üst iletişim hattını değiştiriniz!
3	E01 ibaresi	Sinyal yok	5-8 saniye boyunca hız sensor kablosundan sinyal gelmiyorsa,ilk olarak bağlantıları kontrol ediniz,sonra sensor kablosu hasarlanmışsa değiştiriniz.
			5-8 saniye boyunca motordan sinyal gelmiyorsa, ilk olarak bağlantıları kontrol ediniz,sonra motor hasarlanmışsa değiştiriniz.
4	E02 ibaresi	Voltaj aşırıyük koruyucu	Voltaj girişini control ediniz
5	E03 ibaresi	Aşırıyük koruyucusu	Motoru kontrol ediniz. Çalışıyorsa,cihazı yeniden başlatınız. Eğer control panelinde veya motorda hasarlı parça varsa control panelini yada motoru değiştiriniz.
6	E04 ibaresi	Devir motoru açık	Motor bağlantısını control ediniz hasarlıysa değiştiriniz.
7	E06 ibaresi	Bağlantı başarısız	Sensör kablosunu control ediniz iyi bağlanıp bağlanmadığından emin olunuz,hasar varsa değiştiriniz.
8	E07 ibaresi	Emniyet anahtarı yok	Güvenlik anahtarının doğru pozisyonda olması durumunda, bağlantı parçasını kontrol ediniz ve güvenlik anahtarının iyi bir şekilde bağlandığından emin olunuz.

9	E09 ibaresi	Eđim arızası	Eđim motorunun VR kablosunun iyi bir şekilde bađlanıp bađlanmadıđını kontrol ediniz. Sonrasında eđim motorunun diđer bađlantılarının iyi durumda olup olmadıđını kontrol ediniz. Eđer kopuk hatlar varsa bunları deđiřtiriniz.
10	E0C ibaresi	Kısa devre koruması	PCB ve motoru kontrol ediniz,hasarlanmıřsa deđiřtiriniz.
11	E0E ibaresi	Eprom arızası	Bađlantı hattını kontrol ediniz,sonra PCB yi kontrol ediniz.Eđer hasarlı parça varsa deđiřtiriniz.
12	E0P ibaresi	Motor arızası	Hız sensor kablosunu kontrol ediniz sonra diđer motor bađlantılarını kontrol ediniz. Hasarlı parça varsa deđiřtiriniz.

ÜRÜNÜMÜZÜ TERCİH ETTİĞİNİZ İÇİN TEŞEKKÜR EDER, İYİ GÜNLERDE KULLANMANIZI
DİLERİZ.

Satın almış olduğunuz ürünümüz SPOR DÜNYASI garantisindedir. Kurulum ya da servisle ilgili herhangi bir sorunuz olduğunda 0850 495 52 12 numaralı teknik servis hattımızı arayabilirsiniz.

Genel teknik servis hattımızı arayıp kaydınızı bıraktıktan sonra size en yakın teknik servisimiz yönlendirilecektir. Yaygın teknik servis ağımla sizlere en kısa sürede ulaşarak, en iyi satış sonrası hizmeti sağlayacağımızdan hiç şüpheniz olmasın.

Genel teknik servis uygulamasındaki amaç genel merkezimizin müşteri memnuniyetini takip edebilmesi ve sizlere daha iyi hizmet ulaştırabilmesini sağlamaktır. Böylelikle genel merkez her montaj yada arıza giderimi hakkında anında bilgi sahibi olmaktadır. Ayrıca teknik servislerimizin genel merkez tarafından yönlendirilmesi olası aksaklıkların önüne geçmektedir.