



hattrick

QUADRO MOTORLU KOŞUBANDI

KULLANMA KILAVUZU



Önemli Bilgi:

Cihazınızı kullanmaya başlamadan önce kılavuzu dikkatlice okuyunuz ve ileride kullanmak üzere saklayınız.

İçindekiler

İÇİNDEKİLER	PAGE
1、 Garanti	1
2、 Güvenlik Talimatları	2
3、 Paket İçeriği	3
4、 Ayrıntılı Diagram	4
5、 Parça Listesi	5
6、 Koşubandı Yapısı	6
7、 Kurulum	7
8、 Kullanım Talimatları	9
9、 Ekran Talimatları	10
10、 Detaylı Talimatlar	13
11、 Bakım	15
12、 Hata Kodları ve Anlamları	17

Teşekkürler!

Sağlığınıza geliştirebileceğiniz bu ürünü aldığınız için teşekkür ederiz.

1、Garanti

- Bu ürünün yüksek kaliteli malzemelerden yapıldığına emin olabilirsiniz.
- Normal kullanımda, herhangi bir problem olursa bakım masraflarını üstleniyoruz.
- Sipariş ettiğiniz ürünün aşağıdaki sebeplerden dolayı sorunla karşılaşması durumunda, üretici garantisi geçerli değildir:
 - Harici sebeplerden meydana gelen hasar
 - Orijinal üretici yedek parçalarının kullanılmaması
 - Kendi başınıza uygun olmayan şekilde taşımanız
 - Kullanım kılavuzuna aykırı şekilde kullanılması
- Kayış gibi kolaylıkla yıpranabilen parçalar için, normal kullanım olması durumunda bakım ve değiştirme hizmeti vermiyoruz.
- Bu garanti sadece ev tipi kullanım için geçerli olup, spor salonu ya da diğer profesyonel egzersizler için uygun değildir.
- Yedek parçaları sipariş etmek istemeniz durumunda, lütfen servislerimizle irtibata geçiniz ve bu kılavuzu bulundurunuz.

2、Güvenlik için İpuçları

Bu ürünü tasarlarken ve üretim safhasında güvenlik konusuna çok dikkat ettik. Ancak bir acil durum olması durumunda, aşağıdaki ipuçlarına dikkat ediniz. Uygun olmayan bir şekilde kullanımdan kaynaklanan herhangi bir kaza olması durumunda herhangi bir sorumluluk üstlenmiyoruz.

- Vücudunuzun kondisyonuna göre lütfen uygun şekilde egzersiz yapınız. Aşırı yükte veya uygun olmayan bir şekilde yapılan egzersiz sağlığınıza zarar verecektir.
- Koşarken, buna uygun şekilde giyinmeniz gerekmektedir. Makineye sıkışabilme tehlikesinden dolayı çok bol giysiler kullanmayınız. Ve lütfen spor ayakkabıları giyiniz. Gereksiz yere yaralanmaları önlemek adına, çocuklarınızın veya evcil hayvanlarınızın makinenin yanında oynamasına izin vermeyiniz.
- Bu ürün çocuklar için uygun değildir. Hasta ya da engelli kişilerin kullanımıyla ilgili olarak da, lütfen makineyi doktorları ya da koruyucularının nezaretinde kullanmalarını sağlayınız.
- Bu makineyi açık alanda, yüksek nem içeren ortamlarda veya güneşte kullanmayınız.
- Makine kullanımda olmadığında lütfen kaptınız ve fişten çekiniz.
- Bu makine ev kullanımı için olup, profesyonel egzersiz ya da test ve medikal amaçlı değildir
- Gösterilen kalp atım hızı referans değer olup medikal kullanım için değildir.
- Elektrik kablosunun kopuk olması durumunda, bir tehlike halinde üreticiden ya

da profesyonel servisten bunu deęiřtirmesi talebinde bulununuz.

- Lütfen tüm parçaları, kullanmadan önce kontrol ediniz. Tüm vidaların ve somunların sıkılı olduğundan emin olunuz.
- Lütfen ürünü temiz, düz ve sert bir zemin üzerine yerleştiriniz. Makinenin etrafında keskin bir nesne, herhangi bir su ya da ses kaynağı olmadığından emin olunuz.
- Baş dönmesi, şiřkinlik, göęüs ağrısı ya da dięer belirtileri hissetmeniz durumunda, derhal egzersize son veriniz ve doktorunuza ya da fitness koçunuza başvurunuz.
- Ellerinizi çalıřan tüm parçaların uzaęında tutunuz. Ellerinizi ya da ayaklarınızı kořma bandının altına sokmayınız.
- Bu ürün sadece bir kiřinin kullanımı içindir!
- Lütfen orijinal üretici yedek parçaları kullanınız ve kendi başınıza deęiřtirmeyiniz.

Bakanlıkça tespit edilen kullanım ömrü:10 yıl



3、Paket İçerięi

Dikkat: Herhangi bir yaralanmayı önlemek için kurulum boyunca dikkatli hareket ediniz.





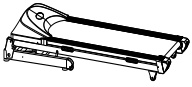
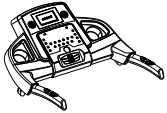

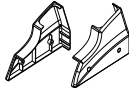
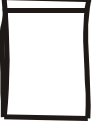

Not: 1) Kurulum öncesinde talimatları dikkatlice okuyunuz,prosedüre uygun olarak hareket ediniz.

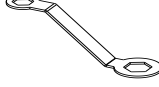
2) Bütün kolileri ve iç köpükleri ortadan kaldırınız.

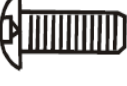
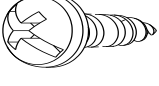
3) Ařaęıdaki tüm parçaları kontrol ediniz,herhangi bir eksik var ise servisimizle temasa geçiniz.

				
Gövde	Ekran	Yan dikmeler	Kapak	Teçhizat çantası

ARAÇLAR

 <p>Çokamaçlı anahtar 1 adet</p>	 <p>Elyapımı anahtar 1 adet</p>	 <p>Şemsiye tip vida M8*50 4 adet</p>
 <p>Şemsiye tip alyen vida M8*15 8 adet</p>	 <p>Şemsiye tip çapraz başlı vida M4.2*15 4 adet</p>	 <p>Somun 4 adet</p>
 <p>Rondela 12 adet</p>	 <p>Emniyet anahtarı 1 adet</p>	 <p>MP3 kablosu 1 adet</p>
 <p>Yağlayıcı 1 adet</p>		

4、Ayrıntılı Diagram:

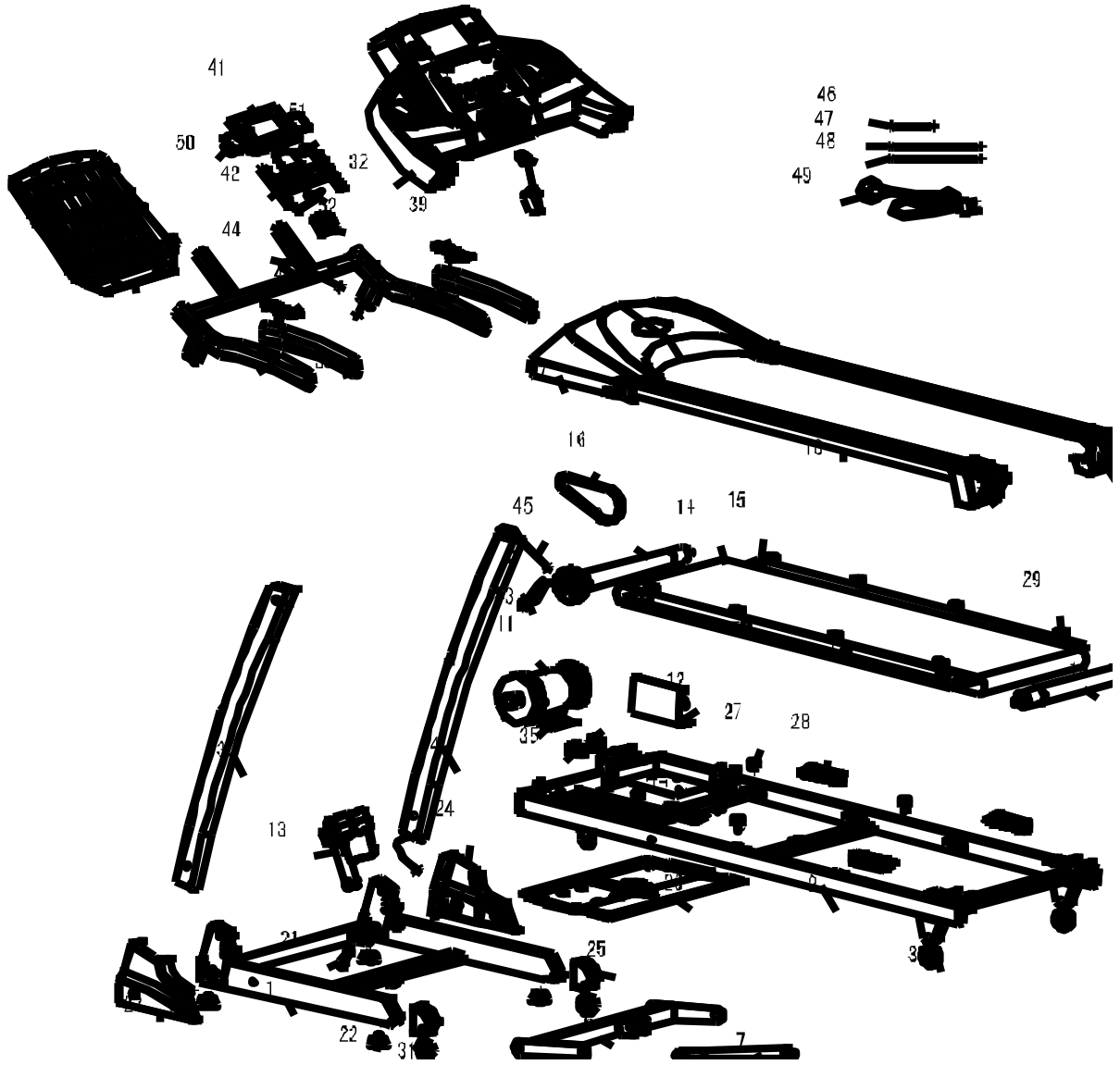

5、 Parça Listesi:

No.	Description	Quantity	No.	Component	Quantity
1	Ayak gövde	1	29	Ayaklık pedi	8
2	Ana gövde	1	30	Kauçuk Taşıma tekerleği	2
3	Sol yançita	1	31	Taşıma tekerleği	2
4	Sağ yançita	1	32	Ekran üst kapağı	1
5	Ekran gövdesi	1	33	Ekran alt kapağı	1
6	Eğim gövdesi	1	34	Elektrik düğmesi	1
7	Basınç çubuğu	1	35	Aşırıyük koruyucu	1
8	Motor sabitleyici	1	36	Emniyet anahtarı çubuğu	1
9	Ön merdane	1	37	Emniyet anahtarı	1
10	Arka merdane	1	38	Gidon tutacak köpüğü	2
11	Motor	1	39	El nabız ve hız butonu	1
12	PCB	1	40	El nabız ve eğim butonu	1
13	Eğim motoru	1	41	Üst Kontrol paneli	1
14	Koşma kemeri	1	42	Tuş takımı	1
15	Koşma bandı	1	43	Hız sensor kablosu	1
16	Çoklu yuva kemeri	1	44	Üst bağlantı hattı	1
17	Motor kapağı	1	45	Alt bağlantı hattı	1
18	Ayaklık	2	46	Kırmızı bağlantı hattı	1
19	Sol arka kapak	1	47	Kırmızı bağlantı hattı	1
20	Sağ arka kapak	1	48	Yeşil bağlantı hattı	1
21	Ayak gövdesi bağlantı parçası	1	49	Güç kablosu	1
22	Ayarlanabilir ayak pedi	5	50	Hoparlör	2
23	Sol kapak	1	51	MP3 modülü	1
24	Sağ kapak	1	52	Fan	1
25	Taker kapağı	2			
26	Motor alt kapağı	1			
27	Conta	4			
28	Emici	4			

6、 Koşubandı Yapısı:

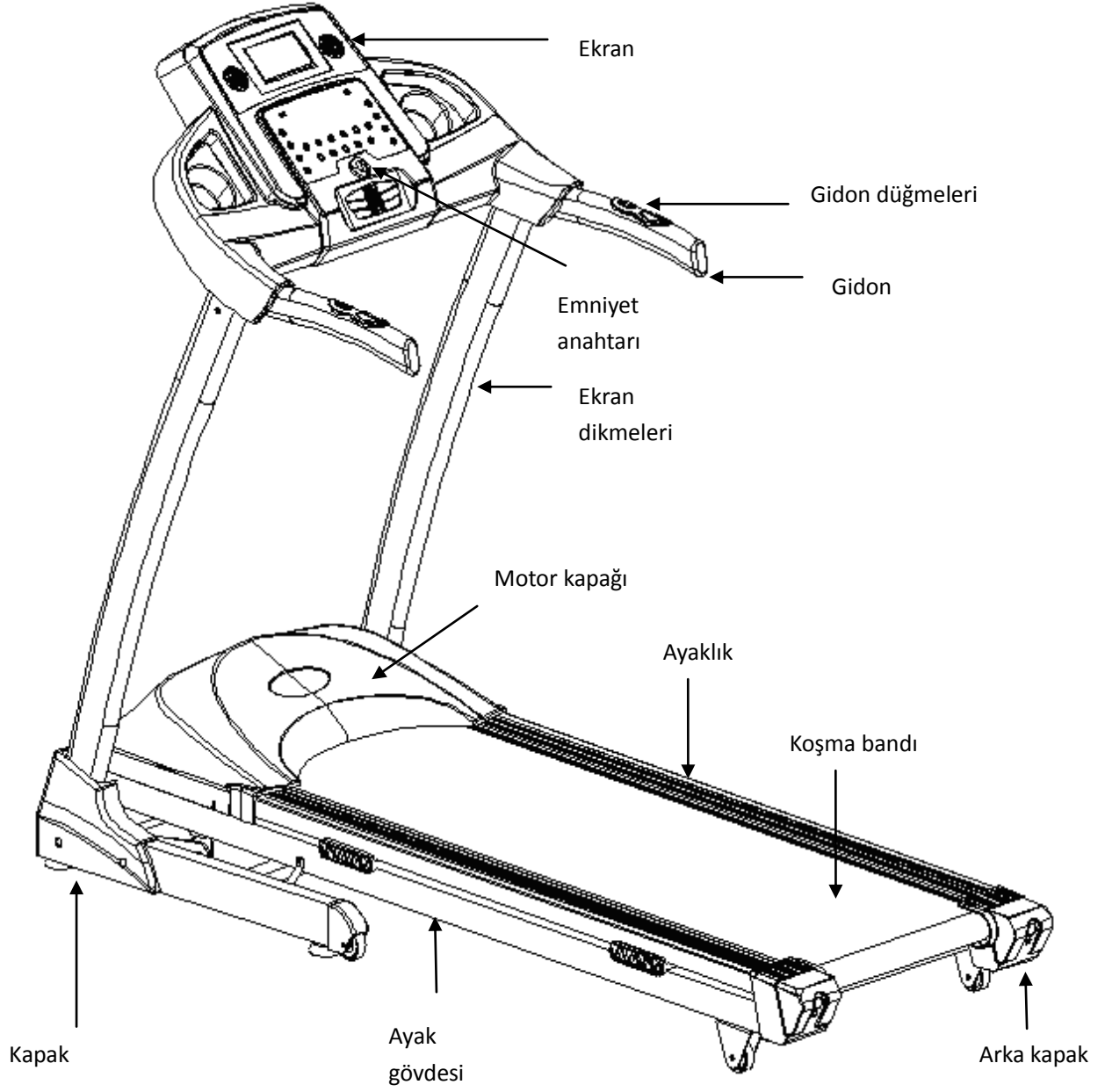

7、 Kurulum

Adım 1: Ekran tutucuları kurunuz.

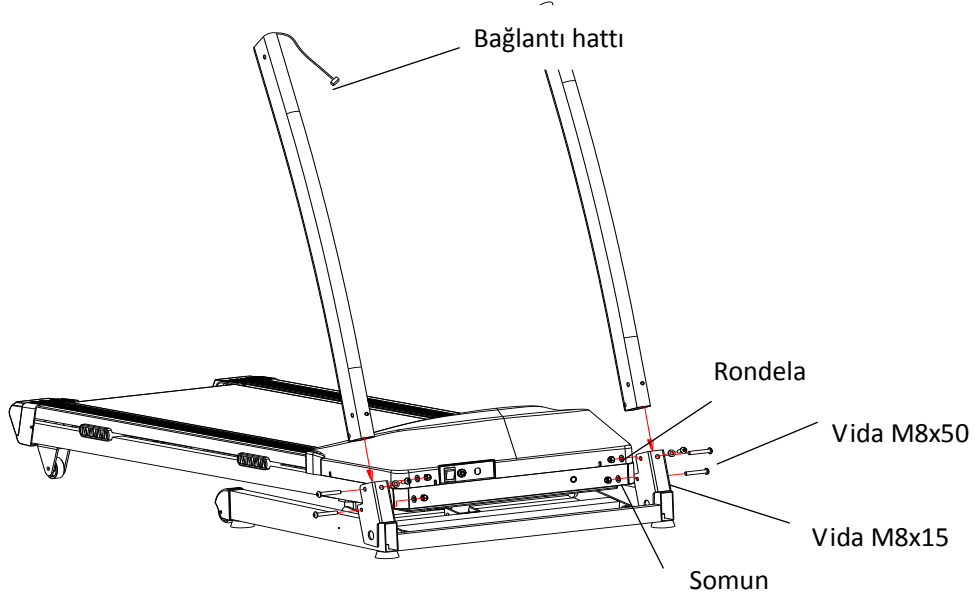

- Bağlantı hattının sağ dikmeden geçmesini sağlayınız.
- Gösterge dikmelerini ana gövdeye yerleştiriniz. Gösterge dikmelerini sabitlemek için öncelikle, 2 adet M8*15 vida ve 2 adet rondela kullanınız, ikinci olarak 4 adet M8*50 vida, 4 rondela ve 4 somun kullanınız (vidaları en başta çok sıkmayınız).

Adım 2: Ekranı kurunuz

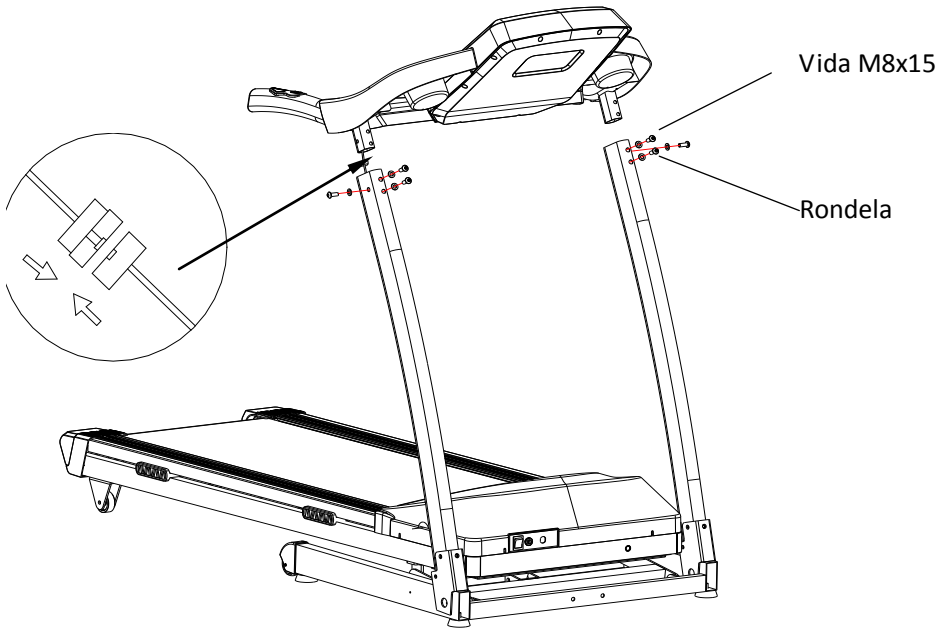

- a) İletişim hatlarının doğru bağlandıklarından emin olunuz.
- b) Göstergeyi, gösterge dikmeleri üzerine yerleştiriniz. Göstergeyi sabitlemek için 6 adet M8*15 vida ve 6 adet rondela kullanınız. (vidaları en başta çok sıkmayınız).
- c) Makineyi açık konuma getiriniz ve çalıştırınız. Tüm fonksiyonlarının düzgün şekilde çalışması durumunda, **Adım 1** ve **2** deki tüm vidaları sıkınız.

Adım 3: Kapakların takılması

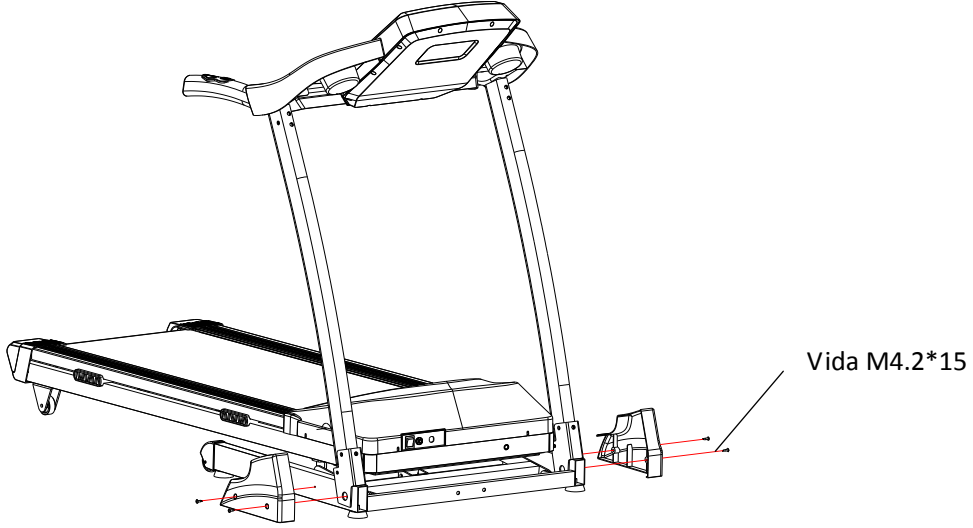

- a) 4 adet M4.2*15 vida ile sol ve sağ kapakları sıkıştırınız.

Adım 4: Ayak gövdesindeki vidaları çıkarınız

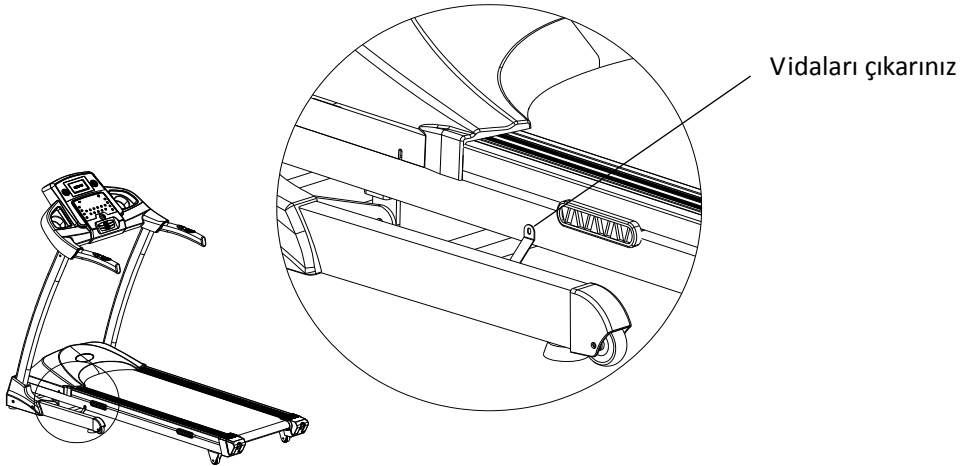

8、 Kullanım Talimatları

Elektrik:

Elektrik fişini takınız ve makineyi açık konuma getiriniz. Açma kapama anahtarının ışığı yanacaktır ve “di” şeklinde bir ses duyacaksınız. Sonrasında, göstergeniz açık konuma gelecektir.

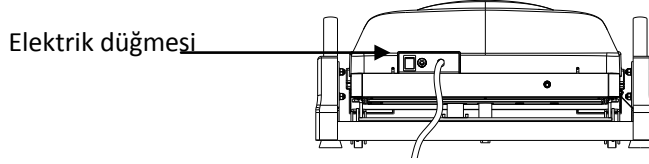

Güvenlik anahtarı:

Makine sadece güvenlik anahtarı uygun onumda takılıyken çalışabilmektedir. Güvenli anahtarının diğer ucunu elbisenize iliştiniriz. Bu sayede her hangi bir kaza olması durumunda, makineyi derhal durdurmak için güvenlik anahtarını çekebileceksiniz. Makineyi tekrar kullanmak istediğinizde, güvenlik anahtarını yerine yerleştiriniz.

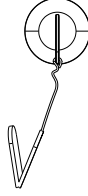

Katlama Talimatları :

- **Katlama:**
- Makinenin katlanması yerden tasarruf etmenizi sağlayacaktır.
- Katlamadan önce, makineyi kapalı konuma getiriniz ve fişten çıkarınız. Kilitlenene kadar koşma panelini kaldırmak için ellerinizi kullanınız.
- **Açma:**
- Öncelikle, Koşma panelini biraz kaldırınız ve basınç çıkartması üzerine ayağınızla basınız. İkinci olarak koşma panelini kısa bir süreliğine aşağıya doğru çekiniz, sonrasında koşma paneli otomatik olarak yere doğru açılacaktır.

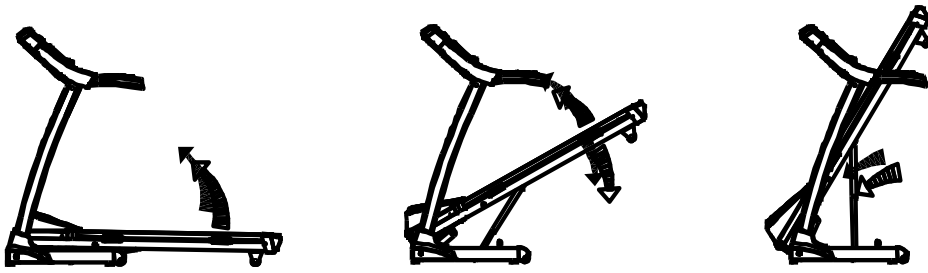

9、 Ekran Talimatları



Özellikler

Zaman	00:00-99:59 dakika	
Hız	1.0-16.0 km/saat	
Eğim	0-15%	
Mesafe	0.00-99.9 km	
Kalori	0-999 kcal	
Kalp atım	50-200 / dakika	
Program	Dahili program	Program
	Geri sayım modu	
	Kullanıcı tanımlı program	
	Vücutyağı Ölçümü	
Cinsiyet	1/0 (Erkek/Kadın)	

Panel Düğme ve Fonksiyonları



BAŞLATMA düğmesi:

“Başlatma” düğmesine basınız, sistem ekranda gözükecek şekilde 3 saniye süreyle geri sayım yapacaktır! Makine saatte 1.0km hızla hareket etmeye başlayacaktır.



DURDURMA düğmesi:

Çalışan makineyi durdurmak için bu düğmeye basınız.

Sıfırlama:

Makineyi sıfırlamak için “Durdurma” düğmesine devamlı olarak iki kez basınız.



PROGRAM düğmesi

Hazır konumdayken, P1 den P99 a kadar olan programları seçmek amacıyla “PROG” düğmesine basınız.

P1 den P99 a kadar olan programlar makinede bulunan programlardır. U1-U3 kullanıcının tanımladığı programlardır. FAT vücut sıkılaştırma programıdır.

Bu bölümün seçilmesinden sonra, makineyi başlatmak için “Başlatma” düğmesine basınız!



MOD düğmesi

Hazır konumdayken Süre, Mesafe ve Kalori geri sayım modlarından birini seçmek için “MODE” düğmesine basınız. Bu bölümün seçilmesinden sonra, makineyi başlatmak için “Başlatma” düğmesine basınız!



HIZ Δ ∇ artırma /düşürme düğmesi

Hazır konumdayken, bu düğmeler önceden belirlenmiş verileri ayarlamak için kullanılmaktadır.

Koşma konumundayken, bu düğmeler hızı ayarlamak için kullanılmaktadır, ayar aralığı her seferinde 0.1 km/saat'tir. Düğmelere 0.5 saniyeden fazla süreyle basılı tutunuz, hız sürekli olarak artacak ya da azalacaktır.



EĞİM Δ ▽arttırma/düşürme düğmesi

Hazır konumdayken, bu düğmeler önceden belirlenmiş verileri ayarlamak için kullanılmaktadır.

Koşma konumundayken, bu düğmeler eğimi ayarlamak için kullanılmakta olup ayar aralığı her seferinde %1 dir. Düğmelere 0.5 saniyeden fazla süreyle basılı tutunuz, eğim sürekli olarak artacak ya da azalacaktır.



doğrudan HIZ düğmesi

Koşma konumundayken, hızı saatte 4 km, 8 km ve 12 km olacak şekilde doğrudan ayarlamak için bu düğmelere basınız.

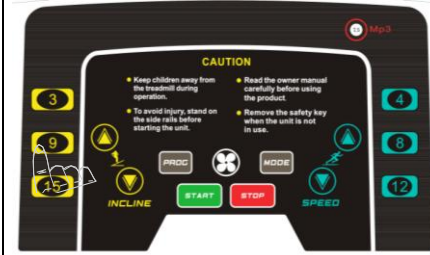

doğrudan EĞİM düğmesi

Koşma konumundayken, eğimi %3, %9 ve %15 olacak şekilde doğrudan ayarlamak için bu düğmelere basınız.

Ekran

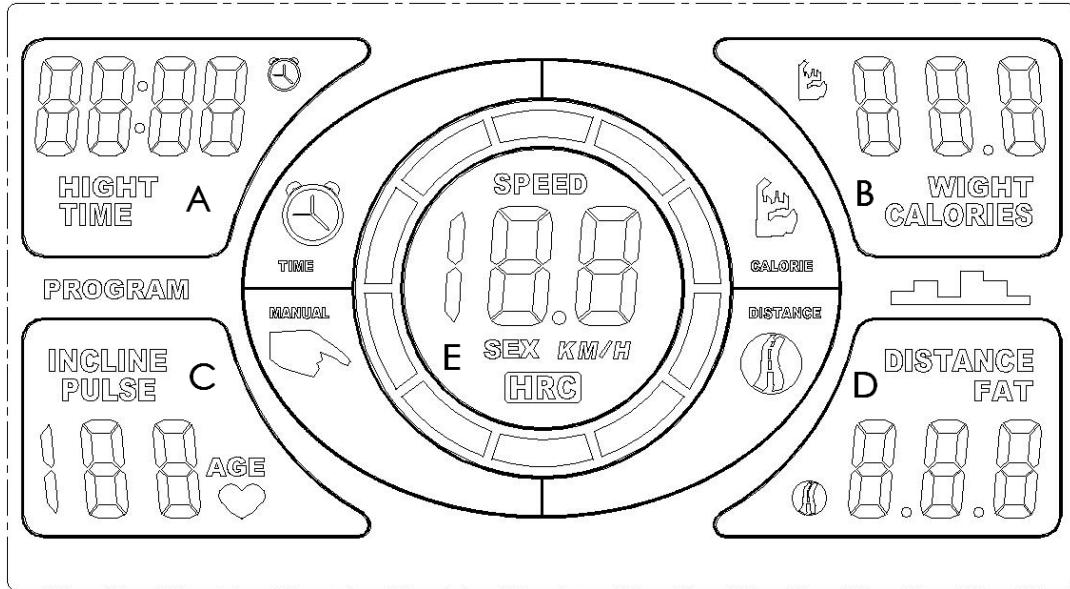

A	Uzunluđu ve zamanı gösterir
B	Ađırlıđı ve kaloriyi gösterir
C	Eđimi ve nabzı gösterir
D	Mesafe ve kiloyu gösterir
E	Hızı ve cinsiyeti gösterir

10、 Detaylı Talimatlar

a. Hızlı Başlatma (Manuel Mod)

1. Makineyi açık konuma getiriniz ve güvenlik anahtarını yerine takınız.
2. “Başlat” düğmesine basınız, sistem ekran üzerinde gösterilecek şekilde 3 saniyelik bir geri sayım yapacaktır! Makine saatte 1.0 km hızla çalışmaya başlayacaktır.
3. İhtiyaçlarınıza göre, hızı değiştirmek için “SPEED Δ veya ∇ ” düğmelerine ya da eğimi değiştirmek için “INCLINE Δ veya ∇ ” düğmelerine basınız.
4. Elleriniz 5-8 saniye süreyle kalp atımı sensörü üzerindeyken, kalp atım hızınız ekran üzerinde gösterilecektir.

b. Geri sayım modu:

Hazır konumundayken, geri sayım modlarından seçim yapmak için “MODE” düğmesine basınız. Seçimin tamamlanmasının ve “Süre/Mesafe/Kaloriler” bölümünün sıfırlanmasının ardından, makineyi çalıştırmak için “Başlat” düğmesine basınız.

1. “Süre Modu”nda, ekranda “15: 00” ibaresi yanıp sönmektedir. Sonrasında süreyi 05:00-99.00 arasında sıfırlamak için “SPEED Δ veya ∇ ” ya da “INCLINE Δ veya ∇ ” tuşlarına basınız.
2. “Mesafe Modu”nda, ekranda “1.0” ibaresi yanıp sönmektedir. Sonrasında, mesafeyi 0.5-99.9 arasında bir değere sıfırlamak için “SPEED Δ veya ∇ ” ya da “INCLINE Δ veya ∇ ” tuşlarına basınız.
“Kaloriler Modu”nda, ekranda “50” ibaresi yanıp sönmektedir. Sonrasında, kalorileri 10-999 arasında bir değere sıfırlamak için “SPEED Δ veya ∇ ” ya da “INCLINE Δ veya ∇ ” tuşlarına basınız.

c. Üzerinde hazır gelen program

Makine üzerinde P1 den P99 a kadar seçim yapılabilecek, 99 adet hazır program bulunmaktadır. Hazır konumdayken, P1-P99 arasında bir program seçmek için “PROG.” düğmesine basınız. Bunun akabinde, süreyi 5:00- 99:00 arasında bir değere ayarlamak için “MODE” düğmesine basınız. Sonrasında, makineyi başlatma için “BAŞLAT” düğmesine basınız.

Makineye yüklü her program, her biri ayarlanan sürenin 1/10 kadar süren 10 periyoda

ayrılmıştır. Her bir periyot süresince, gerektiğinde, hızı değiştirmek için “SPEED Δ veya ▽” düğmesine ya da eğimi değiştirmek için de “INCLINE Δ veya ▽” düğmesine basınız. Bir periyottan diğerine geçerken, 3 kez “bip” sesi duyulacaktır, sonrasında hız ve eğim makineyle birlikte gelen programlara göre değişecektir. Bir program bitirildikten sonra, 3 kez “bip” sesi duyulacaktır, sonrasında da makine yavaşça duracaktır ve ekran “End-son” ibaresini gösterecektir. Makine 5 saniye içinde hazır konuma geri dönecektir.

d. Kullanıcı tarafından tanımlanan program

Makineyle birlikte gelen 99 programın yanı sıra, kendi egzersiz programınızı ayarlamanız için 3 adet kullanıcı tarafından tanımlanan program bulunmaktadır.

Ayar

Hazır konumdayken, U1den U3 e kadar olan kullanıcı tarafından tanımlanan programlara geçmek için devamlı olarak “ PROG.” düğmesine basınız. U1, U2 veya U3 ün seçilmesinin ardından, ayar yapmak için “MODE” düğmesine basınız. İlk periyotta, hızı değiştirmek için “SPEED Δ veya ▽” düğmesine, eğimi değiştirmek için de “INCLINE Δ veya ▽” düğmesine basınız. Sonrasında ilk periyodu teyit etmek için “MODE” düğmesine basınız ve bir sonraki periyodu ayarlayınız. 10 periyodun ayarlanmasının ardından, makineyi başlatmak için “BAŞLAT” düğmesine basınız. Kullanıcı tarafından tanımlanan programlar siz onları sınırlamadıkça sonsuza dek makinede kalacaklardır. Makine kapatıldığında bu veriler kaybolmayacaktır.

e. Vücut yağ ölçümü:

Hazır konumdayken, “FAT-YAĞ” için devamlı olarak “PROG.” Düğmesine basınız. “BOY”, “AĞIRLIK”, “YAŞ”, “CİNSİYET” ve “YAĞ” seçmek için “MODE” düğmesine basınız. Yukarıdaki verileri ayarlamak için “SPEED Δ veya ▽” ya da “INCLINE Δ veya ▽” düğmesine basınız. Bu sefer, 5-8 saniye süreyle ellerinizi kalp atım hızı sensörüne yerleştiriniz. Sonrasında ekran üzerinde gösterilen vücut yağınızı göreceksiniz. Ağırlık ve boyunuzun aşağıdaki forma uygun olup olmadığına bakınız. (bu veriler sadece referans değerlerdir, tıbbi kullanım için değildirler).

F-1	CİNSİYET	1-ERKEK	0-KADIN
F-2	YAŞ	10-99	
F-3	UZUNLUK	100-220	
F-4	AĞIRLIK	20-150	
F-5	KİLO	≤19	Zayıf
		20—25	Normal
		25—29	Kilolu
		≥30	Obez

f. Enerji tasarrufu:

Makine açık konumdayken, makinenin 10 dakik süreyle çalışmaması durumunda, uyku moduna geçecek ve ekran kapatılacaktır. Makineyi eski konumuna getirmek için herhangi bir düğmeye basınız.

1. Makineyi temizlemek için zımpara kağıdı ya da solvent kullanmayınız.
2. Kontrol parçaları güneşe veya nemli ortama maruz bırakılmamalıdır.
3. Tüm parçaları düzenli olarak kontrol ediniz ve sıkınız. Bozulan parçaları derhal değiştiriniz.

Koşma bandını ayarlayınız

Koşma bandı, paketlenmeden önce iyi bir şekilde ayarlanmıştır. Belli bir süre kullandıktan sonra, koşma bandı gevşeyebilmekte ya da yönünden sapabilmektedir ki bu normaldir. Bu durumda, koşma bandının ayarlanması gerekmektedir, aksi takdirde meydana gelecek sürtünme koşma bandını zarar verebilecektir.

1. Gerilim:

- a) Makineyi saatte 3 km hızda tutunuz.
- b) Çoklu anahtarı, sol ayar vidasına yerleştiriniz ve saat yönünde $\frac{1}{4}$ (çeyrek) tur döndürünüz.
- c) Çoklu anahtarı, sağ ayar vidasına yerleştiriniz ve saat yönünde $\frac{1}{4}$ (çeyrek) tur döndürünüz.
- d) Eğer gerekirse, koşma bandı pürüzsüz bir şekilde çalışana kadar yukarıdaki b ve c adımlarını tekrarlayınız.

Not: Bu dört adım Koşma bandını sıkıştırmak içindir, gevşetmeniz gerekirse, lütfen saat yönünü aksi istikametine doğru çeviriniz.

2. Sapma:

- a) Makineyi saatte 6 km hızda tutunuz.
- b) Koşma bandının sola doğru sapması durumunda, çoklu anahtarı, sol ayar vidasına yerleştiriniz ve saat yönünde $\frac{1}{4}$ (çeyrek) tur döndürünüz ya da Çoklu anahtarı, sağ ayar vidasına yerleştiriniz ve saat yönünün tersi istikametinde $\frac{1}{4}$ (çeyrek) tur döndürünüz. (Diyagram 1)
- c) Koşma bandının sağa doğru sapması durumunda, çoklu anahtarı, sağ ayar vidasına yerleştiriniz ve saat yönünde $\frac{1}{4}$ (çeyrek) tur döndürünüz ya da Çoklu anahtarı, sol ayar vidasına yerleştiriniz ve saat yönünün tersi istikametinde $\frac{1}{4}$ (çeyrek) tur döndürünüz. (Diyagram 2)
- d) Eğer gerekirse, koşma bandı ortada çalışmaya başlayana kadar yukarıdaki b ve c adımlarını tekrarlayınız.

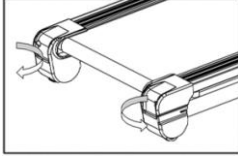

Sola kayarsa (Diagram 1)

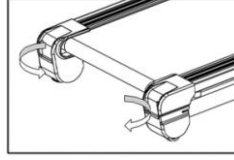

sağa kayarsa (Diagram 2)

Yağlama malzemesi (Beyaz Şişe)

Tüm koşu bantlarına paketlenme öncesinde yağlama malzemesi eklenmiştir. Ancak, halen makineye 30 saat ya da 30 gün kullandıktan sonra yağlama malzemesi eklenmesi gerekmektedir.

Yağlama malzemesi nasıl eklenir:

- Yağlama şişesinin baş kısmına ufak bir delik açınız. Yağlama malzemesinin delikten çıkabileceğinden emin olunuz.
- Koşma bandını kaldırınız ve koşma bandı panelinin orta kısmına yağlama malzemesini dökünüz.
- Koşma bandını yerine yerleştiriniz ve yağlama malzemesini koyduğunuz yere biraz baskı uygulayınız.
- Makineyi 1 dakika süreyle saatte 1 km hızda başlatınız.

Temizlik

Servis ömrünü uzatmak için, makineyi düzenli olarak temizleyiniz. Temizlik için bazı ipuçları verilmektedir:

- Temizlik öncesinde elektriği kapatınız ve fişten çekiniz.
- Makineyi temizlemek için elektronik parçalara hasar verebilecek, aşındırıcı veya sıvı malzemeleri kullanmayınız.
- Temiz veya nemli bir bezle yüzeyi, koşma panelini ya da diğer herhangi bir yerdeki terlemeyi ve tozu sıkça siliniz.
- Makinenin etrafındaki zemini lütfen her hafta temizleyiniz.

-Hafif kullanıcılar (haftada 3 saatten az) 3 haftada bir

-Orta kullanıcılar (haftada 3-5 saat) 2 haftada bir

-Ağır kullanıcılar (5 saatten fazla) Her hafta bir kez

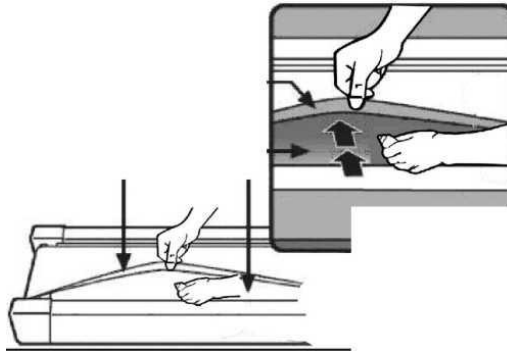

12、 Hata Kodları ve Anlamları

Arızanın Analiz edilmesi ve ortadan kaldırılması

	Arıza	Sebebi	Çözümü
1	Makine çalışmamaktadır	Güvenlik anahtarı kayıptır.	Güvenlik anahtarını doğru yerine yerleştiriniz.
		Güvenlik anahtarı "0" pozisyonundadır	Güç anahtarını "1" e ayarlayınız.
2	Gösterge çalışmamaktadır	Gösterge ve üst iletişim hattı doğru bir şekilde bağlanmamıştır	Göstergeyi sökünüz ve gösterge ile iletişim hattının iyi bir şekilde bağlandığından emin olunuz.
		Üst iletişim hattı bozuktur.	Üst iletişim hattını değiştiriniz!
3	Ekran E0 ibaresi gözükmemektedir	Güvenlik anahtarı yoktur	Güvenlik anahtarının doğru pozisyonda olması durumunda, bağlantı parçasını kontrol ediniz ve güvenlik anahtarının iyi bir şekilde bağlandığından emin olunuz.
4	Ekran E01 ibaresi gözükmemektedir	Sinyal yoktur	İyi bir şekilde bağlanıp bağlanmadığına ya da kopuk olup olmadığına bakmak için sensör kablosunu kontrol ediniz.
5	Ekran üzerinde E02 ibaresi gözükmemektedir	PCB hatası	IGBT-CE devresini açınız, PCB'i değiştiriniz.
6	Ekran üzerinde E03 ibaresi gözükmemektedir.	Hızda büyük dalgalanma vardır	Hız saatte 8 km den yüksekken bu problemin olması durumunda, makine aşırı yüküdür, koşma bandı arızalıdır ya da yağlama malzemesi eksikliği vardır.
			Motorun uzun süre kullanılması durumunda, motoru değiştiriniz ya da PCB i değiştiriniz.
7	Ekran üzerinde E04 ibaresi gözükmemektedir.	İletişim hattı arızası	Gösterge bağlantılarını kontrol ediniz ve kontrol altında tutunuz ve iyi bir şekilde bağlandıklarından emin olunuz. Aksi takdirde bazı hatları değiştiriniz.
8	Ekran üzerinde E05 ibaresi gözükmemektedir.	Akım aşırı yüklenme koruması	Motoru kontrol ediniz. Tamamsa makineyi yeniden çalıştırınız.

9	Ekran üzerinde E06 ibaresi gözükmemektedir.	Motor hatası	Motorun iyi bir şekilde bağlanıp bağlanmadığını kontrol ediniz. Aksi takdirde motoru ya da PCB i değiştiriniz.
10	Ekran üzerinde E07 ibaresi gözükmemektedir.	İletişim hatası	Gösterge bağlantılarını kontrol ediniz ve kontrol altında tutunuz ve iyi bir şekilde bağlandıklarından emin olunuz.
11	Ekran üzerinde E08 ibaresi gözükmemektedir	Aşırı yük koruması	Kullanıcının ağırlığını aşırı seviyede olmadığından emin olunuz. Böyle olması durumunda, koşma paneline yağlama malzemesi ilave ediniz.
12	Ekran üzerinde E09 ibaresi gözükmemektedir.	Aşırı ısı koruması	Makineyi durdurunuz ve soğumaya bırakınız. Normal sıcaklıklarda bu hatanın meydana gelmesi durumunda, PCB i değiştiriniz.
13	Ekran üzerinde E10 ibaresi Gözükmemektedir	Aşırı voltaj koruması	Giriş voltajını kontrol ediniz.
14	Ekran üzerinde E11 ibaresi gözükmemektedir.	Düşük voltaj koruması	Giriş voltajını kontrol ediniz.
15	Ekran üzerinde E12 ibaresi gözükmemektedir	Eğim hatası	Eğim motorunun VR kablosunun iyi bir şekilde bağlanıp bağlanmadığını kontrol ediniz. Sonrasında eğim motorunun diğer bağlantılarının iyi durumda olup olmadığını kontrol ediniz. Eğer kopuk hatlar varsa bunları değiştiriniz.

ÜRÜNÜMÜZÜ TERCİH ETTİĞİNİZ İÇİN TEŞEKKÜR EDER, İYİ GÜNLERDE KULLANMANIZI DİLERİZ.

Satın almış olduğunuz ürünümüz SPOR DÜNYASI garantisindedir. Kurulum ya da servisle ilgili herhangi bir sorunuz olduğunda 0850 495 52 12 numaralı teknik servis hattımızı arayabilirsiniz.

Genel teknik servis hattımızı arayıp kaydınızı bıraktıktan sonra size en yakın teknik servisimiz yönlendirilecektir. Yaygın teknik servis ağımla sizlere en kısa sürede ulaşarak, en iyi satış sonrası hizmeti sağlayacağımızdan hiç şüpheniz olmasın.

Genel teknik servis uygulamasındaki amaç genel merkezimizin müşteri memnuniyetini takip edebilmesi ve sizlere daha iyi hizmet ulaştırabilmesini sağlamaktır. Böylelikle genel merkez her montaj yada arıza giderimi hakkında anında bilgi sahibi olmaktadır. Ayrıca teknik servislerimizin genel merkez tarafından yönlendirilmesi olası aksaklıkların önüne geçmektedir.

Tüm görüş, istek, ve şikayetlerinizi [info@spordunyasi.com.tr/](mailto:info@spordunyasi.com.tr)
teknikservis@spordunyasi.com.tr 'ye email atmanızı rica ediyoruz. Çünkü Spor Dünyası ailesi için siz tüketicilerimizin değerli düşünceleriniz bizler için önemlidir.