

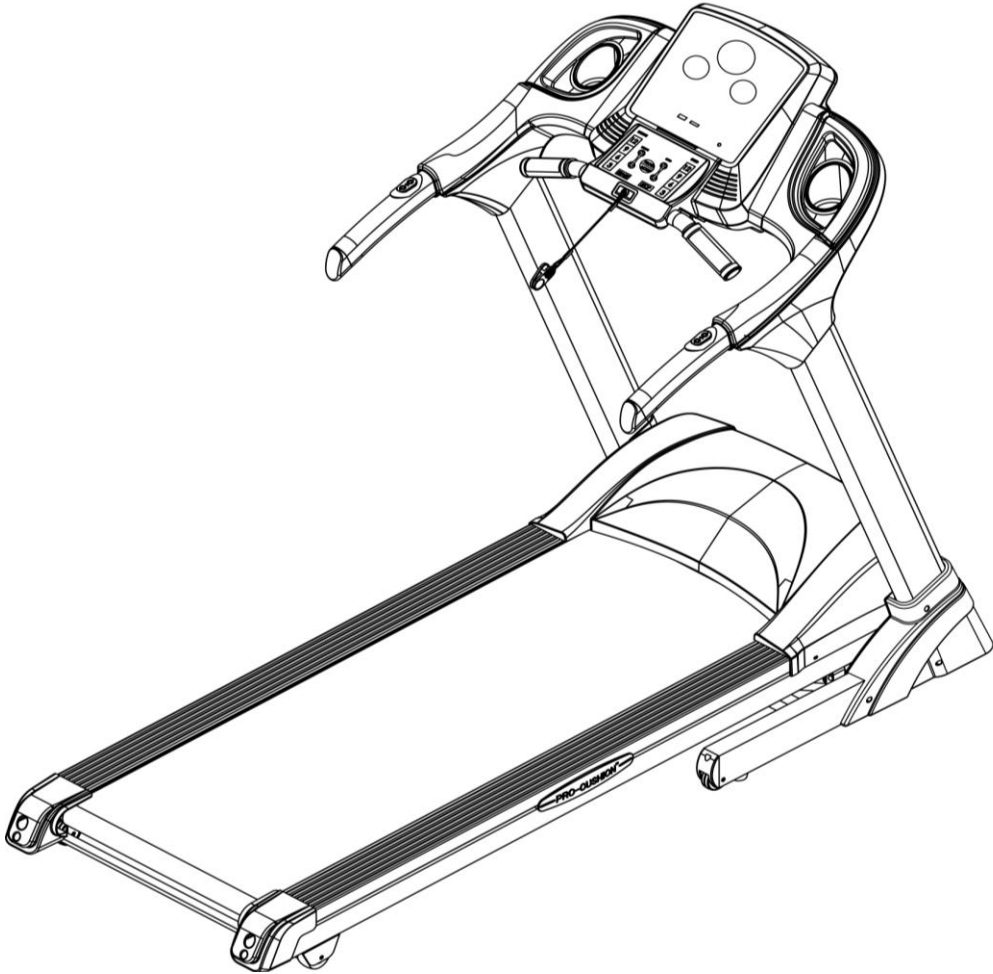

# hattrick

## EVOLUTION KULLANMA KILAVUZU



**Bu ürünü kullanmadan önce tüm talimatları dikkatlice okuyunuz.  
Bu kullanım talimatını daha sonra başvurmak için muhafaza ediniz.**

## **GÜVENLİK UYARILARI**

**Uyarı:** Özellikle 35 yaşına kadar olan veya daha önce bir sağlık problem geçirmiş kişiler için olmak üzere çalışmanıza başlamadan önce doktorunuza ya da sağlık uzmanınıza danışmanızı tavsiye ediyoruz. Bu teknik özelliklere riayet etmemeniz durumunda meydana gelecek herhangi bir sorun ya da yaralanmayla ilgili olarak hiçbir sorumluluk üstlenmiyoruz. Koşu bandının dikkatli bir şekilde monte edilecek ve motor koruması kapatılacak olup sonrasında elektriğe bağlayınız.

### **DİKKAT:**

1. Koşu bandını kullanmadan önce emniyet kelepçelerinin elbise ya da kemerlere takılmasını sağlayınız.
2. Lütfen, ekipmanların herhangi bir parçasına, ekipmana zarar verecek hiçbir parça eklemeyiniz.
3. Koşu bandını temiz, düz bir yüzeye yerleştiriniz. Koşu bandını, uygun havalandırmayı engelleyebileceğinden, kalın halı üzerine yerleştirmeyiniz. Koşu bandını su yakınlarına ya da açık havaya yerleştirmeyiniz.
4. Yürüyüş bandında duru haldeyken kesinlikle koşu bandını çalıştırmayınız. Cihazı açık konuma getirdikten ve hız kontrolünü ayarladıktan sonra yürüme bandının harekete geçmesi öncesinde bir duraksama olabilmektedir, bant hareket edene kadar daima cihazın gövdesinin ya taraflarında bulunan ayak koyma yerlerinde durunuz.
5. Koşu bandı üzerinde çalışırken daima uygun elbise giyiniz. Koşu bandına takılabilecek şekilde uzun, gevşek yapıda giysiler giymeyiniz. Daima lastik tabanlı koşu ya da aerobik ayakkabılarını giyiniz.
6. Çalışmaya başlarken çocukları ve evcil hayvanları koşu bandından uzak tutunuz.
7. Yemek sonrasında 40 dakika kadar bir süreyle çalışmayınız.
8. Ekipman yetişkinler içindir, çocukların çalışırken yanlarında yetişkin bulunması gerekmektedir.
9. Çalışmaya ilk başladığınızda, koşu bandınızda rahat olup, ona alışana kadar korkuluklardan tutmanız gerekmektedir.
10. Koşu bandı bir kapalı alanda kullanım ekipmanı olup, hasar görmesinden kaçınmak amacıyla açık alan kullanımı için değildir. Depolandığı yeri, temiz, düz ve kuru olarak muhafaza ediniz. Yalnız spor amaçlı olup, amacı dışındaki diğer kullanımlar yasaklanmıştır.
11. Yalnız koşu bandına uygun elektrik hattı için, elektrik hattını satın almak üzere distribütörle ya da doğrudan firmamızla irtibata geçiniz.
12. Koşu bandının bir elektronik arızaya bağlı olarak aniden hızının artması ya da hızının istemeden artması durumunda, konsol üzerinde bulunan çekme pimi çözüldüğünde koşu bandı aniden duracaktır.
13. Kablonun ortasına bağlantı yapmayınız, kabloyu uzatmayınız ya da kablo fişini değiştirmeyiniz; kablonu üzerine herhangi bir ağır bir şey koymayınız ya da kabloyu ısı kaynağının yakınına koymayınız; çok yuvalı bir priz kullanıldığını yasaklayınız; bunların yapılmaması yangın çıkmasına ya da insanların elektrikten yaralanmasına sebep olabilmektedir.

14. Ekipman kullanılmadığında, elektrikten çekiniz. Elektriğe bağlı değilken, kablunun bozulmadan muhafazası için, elektrik hattını çekmeyiniz. Elektrik hattı profesyonel bir ekipman olduğundan, fişi emniyet topraklaması yapılmış prize takınız. Hatta bir hasar olması durumunda profesyonel kişilerle irtibata geçmeniz gerekmektedir.

15. Bu koşu bandı yalnız ev kullanımı içindir.

### MONTAJ TALİMATLARI

Kutuyu açtığınızda, kutu içinde aşağıdaki parçaları bulacaksınız.

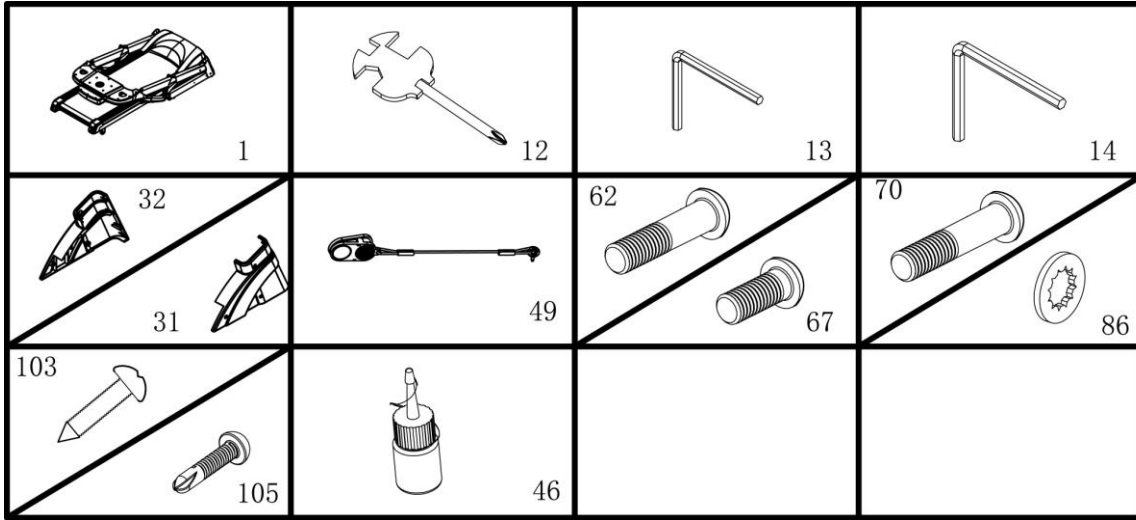

### Parça Listesi

NO.	TANIM	Özellik	adet	NO.	TANIM	Özellik	adet
1	Ana Çerçeve		1	70	Somun	M8*55	2
12	Anahtar/Tornavida	S=13\14\15mm	1	105	Vida	ST4.2*19	6
13	#5 Alyan Anahtar	5mm	1	103	Vida	ST4.2*20	4
14	#6 Alyan Anahtar	6mm	1	86	Kilit conta	8	10
31	Sağ taban kapağı		1	46	Silikon yağ		1
32	Sol taban kapağı		1	67	Somun	M8*16	4
49	Güvenlik Anahtarı		1	62	Somun	M8*45	4

### SABİTLEME ARAÇLARI:

5# Alyan anahtar 5mm 1adet、

#6 Alyan Anahtar 6 mm 1 adet

Anahtar tornavida S=13、14、15 1 adet

Dikkat: Kurulum bitmeden elektriğe bağlamayınız

### ADIM 1:

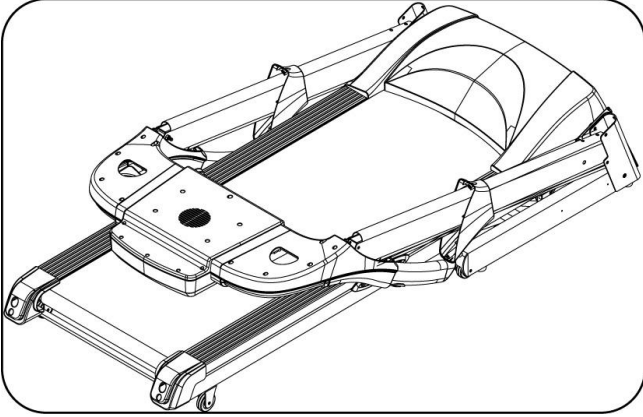

1. Paketi açınız ve yukarıdaki parçaları çıkarınız. Ana çerçeveyi zemine yerleştiriniz.

### ADIM 2:

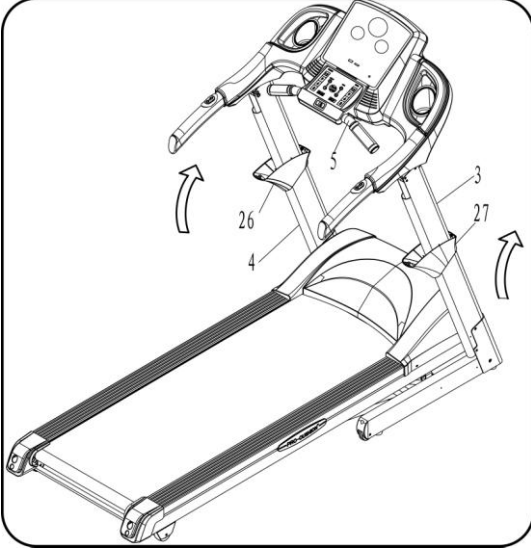

1. Bilgisayar ve Sol sağ sık çubukları ok istikametinde yukarı doğru itiniz.
2. Dikkat: Boruları yukarı kaldırdığınızda, dik borunun içindeki kablolara baskı yapmamaya dikkat ediniz.
3. Bunu ve kabloların düşmesini engellemek için, boruları elinizle tutunuz

### ADIM 3:

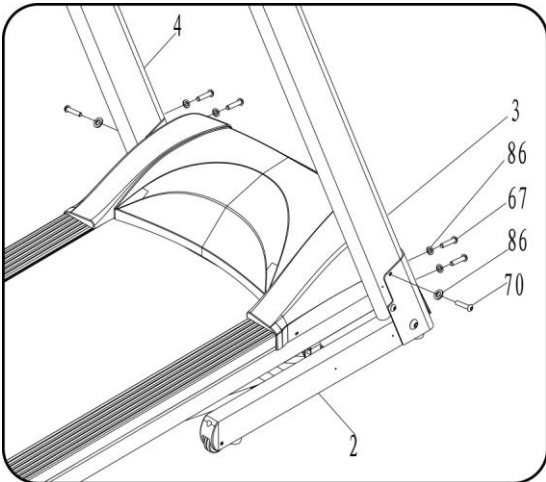

- 5# alyan anahtarı kullanarak sağ dik çubuğu, M8\*55 somun (70)ve kilit conta (86) ile ana tabana sabitleyiniz. Diğer yanı da M8\*16 somun (67)ve kilit conta (86) ile sabitleyiniz.

Sol dik çubuğu da aynı şekilde monte ediniz.

**Dikkat: Düşmesini engellemek için dik çubukları elinizle tutunuz.**

#### ADIM 4:

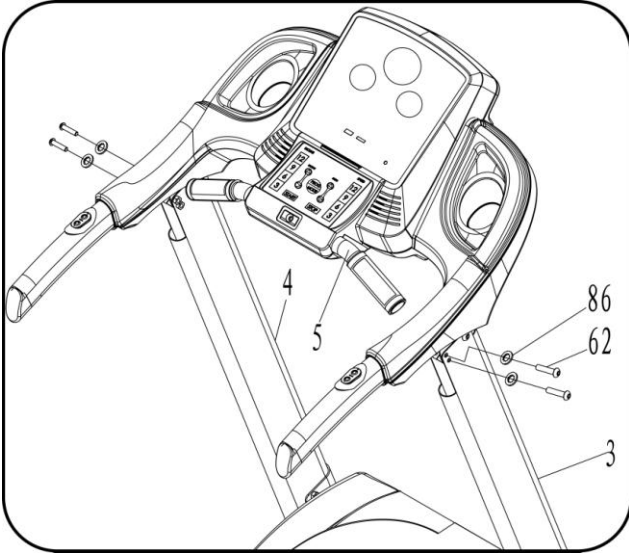

1. 5# alyan anahtarı kullanarak sağ ve sol dik çubukları (3 ve 4), M8\*45 somun (62)ve kilit conta (86) ile bilgisayar çerçevesine sabitleyiniz. Diğer yanı da M8\*16 somun (67)ve kilit conta (86) ile sabitleyiniz.

**Dikkat: Düşmesini engellemek için bilgisayar çerçevesini elinizle tutunuz**

#### ADIM 5:

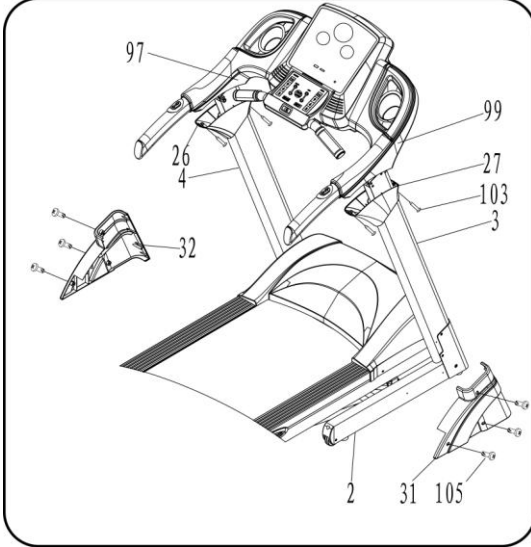

1. Sağ taban kapağını (31) sağ dik çubuğa (3) ve taban çerçevesine sabitlemek için alyan tornavida ve ST4.2\*19 vidası (105) kullanınız.

Aynı işlemi sol taraf için de tekrarlayınız.

2. Sol (26) ve sağ (27) dik çubuk kapaklarını, kolun sol (97)ve sağ (99) alt kapağına takmak için için alyan tornavida ve ST4.2\*20 vidası (103) kullanınız.

#### ADIM 6:

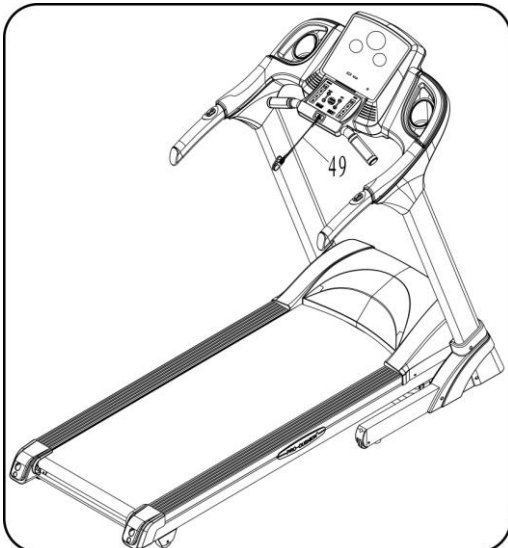

Güvenlik anahtarını (49) bilgisayara takınız.

**DİKKAT:** Montaj işini yukarıdaki talimatlara tam olarak uyarak yapınız ve tüm somunları kilitleyiniz. Her şeyin tamam olduğundan emin olunuz. Koşu bandını kullanmadan önce talimatları dikkatle okuyunuz.

### KATLAMA TALİMATLARI

#### Katlama

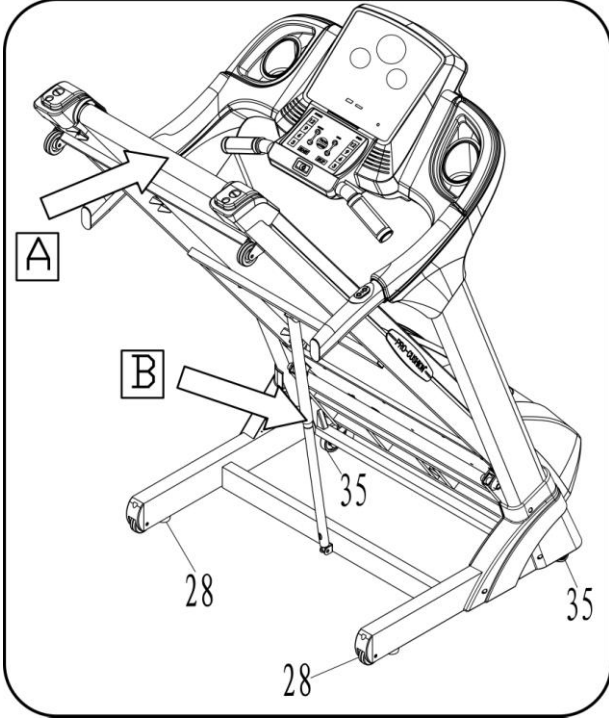

Alt çerçeveyi A pozisyonundan tutup “B” sesi gelinceye kadar yukarı doğru itiniz.

**DİKKAT:** Yukarı doğru iterken çerçeve öne doğru hareket edebilir. Koldan sıkıca tutunuz. Taşıma tekerleği(35) ve hareketli tekerlekler (28) koşu bandını daha az güç harcayarak taşımaya yardımcı olacaktır.

#### Açma:

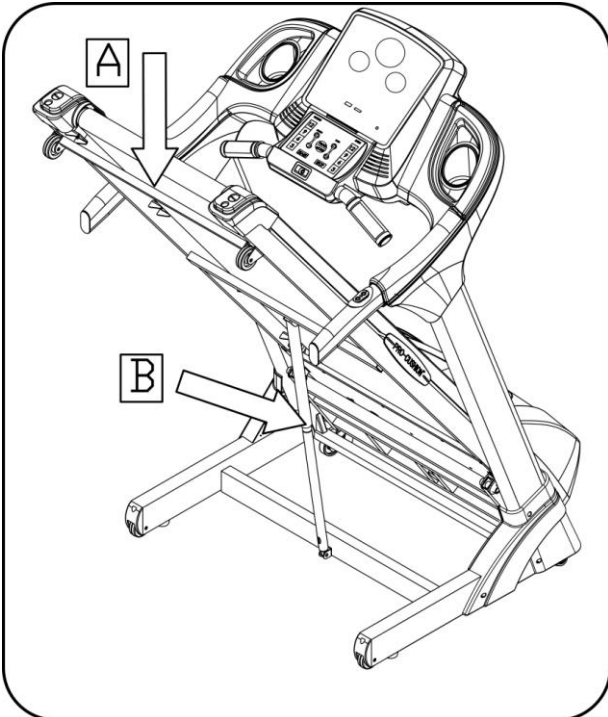

Koşu bandını açmak için, A noktasını tutunuz. Hava basıncı çubuğuna ayağınızla dokununuz. Koşu bandı otomatik olarak aşağı inecektir. Koşu bandını açarken çocukları ve ev hayvanlarını makinadan uzak tutunuz.

## TEKNİK PARAMETRELER

KURULU ÖLÇÜLER(mm)	1880*772*1455mm	GÜÇ KAYNAĞI	ETİKETTE GÖSTERDİĞİ GİBİ
KATLI ÖLÇÜLERİ(mm)	1225*772*1525mm	MAKSİMUM GÜÇ	ETİKETTE GÖSTERDİĞİ GİBİ
YÜRÜME ALANI(mm)	510*1400mm	HIZ ARALIĞI	1-18KM/H
NET AĞIRLIK	92KG		
1 LCD KONTROL EKRANI	HIZ, ZAMAN, MESAFE, NABİZ, KALORİ		

## TOPRAKLAMA YÖNTEMİ

Bu ürünün topraklanması gerekmektedir. Bozulması ya da arıza vermesi durumunda, topraklama; elektrik çarpması riskini azaltmak üzere elektrik akımına karşı ufak bir dayanıklılık yolu sunmaktadır. Bu ürün, topraklama iletkeni ve bir topraklama fişinden oluşan bir ekipmana sahip bir kordonla teşhis edilmiştir. Fiş; yerel kanunlara ve hükümlere göre uygun şekilde kurulu ve topraklanmış uygun bir prize takılmalıdır.

**TEHLİKE** –Topraklama iletkenli ekipmanın, uygun olmayan şekilde yapılan bağlantısı, bir elektrik çarpması riskine neden olabilmektedir. Ürünün uygun şekilde topraklanıp topraklanmadığına dair bir şüpheniz varsa, yetkili bir elektrikçi ya da servis elemanı ile bunu kontrol ediniz. Prize uymaması durumunda, ürünle birlikte verilen fişi değiştirmeyiniz, yetkili bir elektrikçi tarafından uygun prizin takılmasını sağlayınız. Bu ürün nominal 120 voltluk bir devrede kullanım için olup aşağıdaki resimde A şemasında çizilen fişe benzeyen bir topraklama fişine sahiptir. Ürünün, fişle aynı konfigürasyona sahip bir prize bağlanmasını sağlayınız. Bu ürünle herhangi bir adaptör kullanılmayacaktır.

### Grounding methods

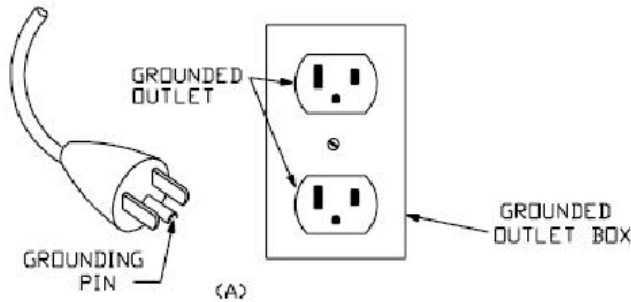

## EKRAN TALİMATLARI



### LED EKRAN:

- 1.Hız ekranı mevcut hız değerlerini gösterir.
- 2.Zaman ekranı koşma zamanını gösterir.
3. DIST/CAL ekranı koşma mesafesi ile yakılan kalorileri gösterir.
4. INC/PUL ekranı, sırasıyla, eğim değeri ile kalp hızını gösterir. Kullanıcı nabız ölçer kolu tuttuğunda nabız verisi alınır.



---

## FONKSİYON TUŞLARI

1. "MODE" mod seçme tuşudur. Durma modunda, program seçmek için, aşağıdaki tuşlara sırasıyla basınız. Varsayılan çalışma modu "0.00"dır. Varsayılan hız manuel modda 1.0 km/ saattir.
  - "15:00" Zaman geri sayma.
  - "1.0" Mesafe Geri Sayma.
  - "50" Kalori geri sayma
  - "SPEED+" "SPEED-" ya da "INCLINE+" "INCLINE-" aracılığıyla geri sayım sayısı tüm modlarda ayarlanabilir. Ayarlama sonrasında, "START" butonuna basıp makineyi çalıştırınız.
2. "PROG" tuşu: Durma modunda, program seçmek için PROGRAM tuşuna basınız. Kullanıcı aşağıdaki tuşlara sırasıyla basabilir : "0:00" manuel operasyon modu sistemin varsayıldığı moddur. Manuel operasyonda varsayılan hız 1.0 km/saattir.
  - P01-P20 önceden ayarlanmış programlar
  - "U01-U03" kişiselleştirilmiş programlar
  - FAT vücut yağı test programı
- 3."START": Başlatmak için durma modunda ". Güç açık ve emniyet kilidi takılıyken bu butona basarak makineyi çalıştırabilirsiniz.
4. STOP: Durdurmak için, motor çalışırken "STOP" tuşuna basınız. Tarih resetlenecektir
5. SPEED+" "SPEED-" hız ayarlama tuşlarıdır. Hız "standby" modundayken yeniden ayarlanabilir. "SPEED+" or "SPEED-" tuşları hızı makine çalışırken hızı ayarlayabilirsiniz. Ayarlama aralığı her seferinde 0.1 km'dir. Tuşa 0.5 saniye boyunca bastığınızda, eğim otomatik olarak artacak ya da eksilecektir.
6. " INCLINE+"," INCLINE-" eğim arttırma ve eksiltme tuşlarıdır. Bekleme modunda ayarlama yapmak için kullanılırlar. Başladığınızda, eğimi ayarlayınız. Tuşa 0.5 saniye boyunca bastığınızda, eğim otomatik olarak artacak ya da eksilecektir.
7. "SPEED" tuşu: 3、 6、 9、 12、 "hızı çabuk bir şekilde ayarlamak için kullanılacak kısa yol tuşlarıdır.
8. "INCLINE:" 3、 6、 9、 12、 "" eğimi çabuk bir şekilde ayarlamak için kullanılacak kısa yol tuşlarıdır

## HIZLI BAŞLATMA ( MANUEL MOD)

1. Güvenlik anahtarını bilgisayar paneline yerleştiriniz. "START" düğmesine basınız.
2. "START" düğmesine açınız. Uyarıcı ses duyulacaktır. Koşu bandı 3 saniyelik geri sayımdan sonra 1km/saat hızında çalışmaya başlayacaktır.
3. Hız ve eğimi ayarlamak için, koşu bandı çalışmaya başladıktan sonra "SPEED+"、 "SPEED -" ve

---

“INCLINE+”、 “INCLINE -” basınız.

### HAREKET SIRASINDA ÇALIŞTIRMA

1. Koşu bandının hızını azaltmak için “speed-” tuşuna basınız.
2. Koşu bandının hızını arttırmak için “speed +” tuşuna basınız.
3. Koşu bandının eğimini arttırmak için “eğim +” tuşuna basınız
4. Koşu bandının eğimini azaltmak için “eğim -” tuşuna basınız
5. Motor çalışırken, motoru durdurmak için STOP düğmesine basınız.
6. Koşucu nabızlığa 6 saniye bastığında, kalp atışı verisi görünecektir.

### MANUEL MOD

1. Bekleme modunda, “START”, düğmesine basınız. Koşu bandı 1.0 km/saat hızla çalışmaya başlayacaktır. Diğer pencereler sıfırdan saymaya başlayacaktır. “SPEED+”、 “SPEED -” ve “INCLINE+”、 “INCLINE -” basarak hız ve eğimi ayarlayınız.
2. Bekleme modunda, “MODE”, düğmesine basınız. “TIME” penceresi yanıp sönmeye başladığında, “SPEED+”、 “SPEED -” ve “INCLINE+”、 “INCLINE -” basarak zamanı ayarlayınız. Zaman aralığı: 5:00-99:00.
3. Geri sayım modunda, “MODE”, düğmesine basınız. Gösterge penceresi yanıp sönmeye başladığında, “SPEED+”、 “SPEED -” ve “INCLINE+”、 “INCLINE -” tuşlarına basarak mesafeyi ayarlayınız. Mesafe aralığı: 0.5-99.9.
4. Mesafe geri sayımı altında, kalori geri sayım moduna girmek için “MODE” tuşuna basınız. “CAL” penceresi yanıp sönmeye başladığında mesafeyi ayarlamak için “SPEED+”、 “SPEED -” ve “INCLINE+”、 “INCLINE -” tuşlarına basınız. Mesafe aralığı: 10-999.
5. Üç geri sayım modundan birini seçiniz ve START tuşuna basınız. Koşu bando 3 saniye içinde çalışmaya başlayacaktır. Hızı ayarlamak için “SPEED+”、 “SPEED -” ve “INCLINE+”、 “INCLINE -” tuşlarına basınız. Durdurmak için “STOP” tuşuna basınız.

### ÖNCEDEN HAZIRLANMIŞ PROGRAMLAR

Koşu bandında P1’den P20’ye kadar önceden hazırlanmış 20 program bulunmaktadır. “PROGRAM” tuşuna bastığınızda, göstergede “P1-P20” görünecektir. İstedığınız modu seçtikten sonra zaman penceresi yanıp sönecek ve zaman ayarını gösterecektir. “SPEED+”、 “SPEED -” ve “INCLINE+”、 “INCLINE -” basarak zamanı ayarlayınız ve “START” tuşuna basınız. Her bir program 20 bölüme ayrılmıştır; Her bir koşu zamanı= ayarlana zaman/20’dir. Bu arada hız ve eğimi “SPEED+”、 “SPEED -” ve “INCLINE+”、 “INCLINE -” tuşlarına basarak değiştirebilirsiniz. Bu bölüm sona erip diğer bölüme geçildiğinde, hız ve eğim otomatik olarak varsayılan değere dönecektir. Ayarlanmış zaman sıfırı gösterdiğinde, ya da belirlenen kalori veya mesafe, sıfıra düştüğünde, Seçilen programlar (20 bölüm) sona erdiğinde, hız yavaş yavaş azalacak ve motor duracaktır. “hız göstergesinde END (SON) yazısı görüntülenecektir. 5 saniye sonra, makine standby durumuna geçecektir.

### PROGRAM TANIMI

HIZ hızı gösterir. EĞİM, eğimi gösterir ( Toplam 20 birim vardır ve her bir eğim, toplam eğimin 1/12 ‘sidir). Her bir program 20 bölüme ayrılmıştır; Her bir bölümün kendine ait hız ve eğimi bulunmaktadır.

**PROGRAM ARALIKLARI VE DEĞERLERİ**

Program	Time	Settling time/20 = interval																			
		1	2	3	4	5	6	7	8	9	10	11	12	13	14	15	16	17	18	19	20
P01	SPEED	2	3	3	4	5	3	4	5	5	3	4	5	4	4	4	2	3	3	5	3
	INCLINE	1	1	2	2	2	3	3	3	2	2	1	2	2	1	1	3	3	2	2	2
P02	SPEED	2	4	4	5	6	4	6	6	6	4	5	6	4	4	4	2	2	5	4	2
	INCLINE	1	2	2	2	2	3	3	2	2	2	2	2	3	3	3	4	4	3	2	2
P03	SPEED	2	4	4	6	6	4	7	7	7	4	7	7	4	4	4	2	4	5	3	2
	INCLINE	2	3	3	2	2	3	3	3	2	2	2	2	4	4	4	6	6	3	2	2
P04	SPEED	3	5	5	6	7	7	5	7	7	8	8	5	9	5	5	6	6	4	4	3
	INCLINE	2	3	3	2	2	3	3	3	2	2	2	2	4	4	4	6	6	3	2	2
P05	SPEED	2	4	4	5	6	7	7	5	6	7	8	8	5	4	3	3	6	5	4	2
	INCLINE	3	3	3	4	4	5	5	5	4	4	4	4	5	5	3	3	3	2	2	2
P06	SPEED	2	4	4	4	5	6	8	8	6	7	8	8	6	4	4	2	5	4	3	2
	INCLINE	3	5	5	5	4	4	4	3	3	3	3	4	4	4	3	3	3	4	3	2
P07	SPEED	2	3	3	3	4	5	3	4	5	3	4	5	3	3	3	6	6	5	3	3
	INCLINE	4	4	4	4	3	3	6	6	6	7	7	8	8	9	9	6	6	5	4	4
P08	SPEED	2	3	3	6	7	7	4	6	7	4	6	7	4	4	4	2	3	4	4	2
	INCLINE	4	5	5	5	6	6	6	7	8	9	9	9	10	10	10	12	12	8	6	3
P09	SPEED	2	4	4	7	7	4	7	8	4	8	9	9	4	4	4	5	6	3	3	2
	INCLINE	5	5	5	6	6	6	4	4	6	6	5	5	8	8	9	9	9	7	4	2
P10	SPEED	2	4	5	6	7	5	4	6	8	8	6	6	5	4	4	2	4	4	3	3
	INCLINE	5	6	6	6	7	5	8	8	4	4	4	5	5	8	8	10	10	8	6	3
P11	SPEED	2	5	8	10	7	7	10	10	7	7	10	10	5	5	9	9	5	5	4	3
	INCLINE	4	5	3	2	6	6	2	2	2	2	2	4	5	6	3	2	5	5	2	0
P12	SPEED	3	4	9	9	5	9	5	8	5	9	7	5	5	7	9	9	5	7	6	3
	INCLINE	1	2	3	2	3	5	5	0	0	2	3	5	7	3	3	5	6	5	3	3
P13	SPEED	3	6	7	5	9	9	7	5	5	7	9	5	8	5	9	5	9	9	4	3
	INCLINE	3	3	5	6	5	3	3	7	5	3	2	0	0	5	5	3	2	3	2	1
P14	SPEED	2	2	4	5	6	5	4	3	2	1	2	3	4	5	6	5	4	3	2	1
	INCLINE	4	4	4	4	3	3	6	6	6	7	7	8	8	9	9	6	6	5	4	4
P15	SPEED	2	4	6	8	6	6	4	4	2	2	2	4	6	8	6	6	4	4	2	2
	INCLINE	3	3	3	4	4	5	5	5	4	4	4	4	5	5	3	3	3	2	2	2
P16	SPEED	2	4	6	8	10	8	6	4	2	2	2	4	6	8	6	6	4	4	2	2
	INCLINE	5	5	5	6	6	6	4	4	6	6	5	5	8	8	9	9	9	7	4	1
P17	SPEED	2	2	6	6	8	10	6	6	2	2	2	2	6	6	8	10	6	6	2	2
	INCLINE	4	5	5	5	6	6	6	7	8	9	9	9	10	10	10	12	12	8	6	3
P18	SPEED	2	3	4	5	2	3	4	5	3	2	2	3	4	5	2	3	4	5	3	2
	INCLINE	4	4	4	4	3	3	6	6	6	7	7	8	8	9	9	6	6	5	3	2
P19	SPEED	2	4	6	2	4	6	2	4	6	2	2	4	6	2	4	6	2	4	6	2
	INCLINE	3	5	5	5	4	4	4	3	3	3	3	4	4	4	3	3	3	4	3	2
P20	SPEED	1	3	4	5	6	5	4	3	2	1	1	3	4	5	6	5	4	3	2	1
	INCLINE	3	3	3	4	4	5	5	5	4	4	4	4	5	5	3	3	3	2	2	2

## KİŞİSELLEŞTİRİLMİŞ PROGRAMLAR

Sabit 14 programa ilaveten, koşu bandında, kullanıcının özel durumuna dayanan 3 adet kişiselleştirilmiş program da bulunmaktadır: U1, U2 ve U3.

### 1、 Kişiselleştirilmiş program ayarı:

Bekleme konumunda, PROGRAM tuşuna sürekli basıldığında istenilen kişiselleştirilmiş program seçilebilir. İlk seferde, HIZ+/HIZ- VE "INCLINE+" "INCLINE-" tuşlarına ya da kısa yol tuşlarına basarak hızı, EĞİM+/EĞİM- ya da kısa yol tuşlarına basarak parametreleri ayarlayınız. MODE tuşuna basarak, ilk kez ayarlarını tamamlayınız ve tüm 20 zaman bölümü tamamlanıncaya kadar, ikinci zaman bölümü için ayarlamaları tamamlayınız. Ayarlanmış parametreler kalıcı olarak, diğer ayarlama kadar kaydedilecektir. Bu parametreler, cereyan kesilmesi durumunda kaybolmayacaktır.

### 2、 Kişiselleştirilmiş programın başlatılması:

- Bekleme konumunda, PROGRAM tuşuna sürekli basıldığında istenilen kişiselleştirilmiş program seçilebilir (U01~ U03). Ayarlamalar bittikten sonra, START düğmesine basınız.
- Kişiselleştirilmiş program durumunda ve operasyon süresinin ayarlanmasından sonra, START düğmesine basarak makineyi çalıştırabilirsiniz.

### 3、 Kişiselleştirilmiş programın ayarlanması talimatları:

Her bir program 20 bölüme ayrılmıştır. Hız ayarını, eğimi ve operasyon süresini tüm 20 bölüm için de tamamladıktan sonra koşu bandını çalıştırmak için START düğmesine basınız.

## VÜCUT YAĞI TESTİ

**FAT testi:** Bekleme durumunda, PROG tuşuna sürekli basıp FAT (Fiziksel Zindelik testi) programına giriniz. MODE tuşuna basarak (F—1:cinsiyet, F—2:yaş, F—3:boy, F—4:kilo, F—5:fiziksel test) verileri giriniz. HIZ+/HIZ- tuşlarına basarak 01-04 parametrelerini sabitleyiniz. İşlem bittiğinde, F5 görünecektir. Nabız okuyucu kolu tutunuz. FAT görüntülenecektir. Kilonun sizin kilonuzla uygun olup olmadığını kontrol ediniz. FAT, vücut oranlarını değil, boy ile kilo arasındaki bağlantıyı ölçer. FAT, her kadın ve erkek için uygundur. Kilonun diğer sağlık göstergeleri ile ayarlanması için önemli bir dayanaktır. Mükemmel FAT 20 ile 25 arasındadır. Bir başka deyişle, 19'un altında çok ince 25 ile 29 arası kilolu ve 30'dan fazlası obezite anlamına gelir. (Değer sadece referans içindir. Tıbbi bir veri olarak kabul edilmemelidir).

F-1	Cinsiyet	01 (Erkek)	02 (Kadın)
F-2	Yaş	10-----99	
F-3	Boy	100-----200	
F-4	Kilo	20-----150	
F-5	FAT	$\leq 19$	Zayıf
	FAT	$= (20 - 25)$	Normal
	FAT	$= (25 - 29)$	Kilolu
	FAT	$\geq 30$	Obez

## DEĞER ARALIĞI

Kurulum Parametreleri	Başlangıř	Kurulum Deęeri	Kurulum Aralıęı	Gösterge Aralıęı
Zaman (dak, san))	0:00	15:00	5:00-99:00	0:00—99:59
Eęim (Kademeli)	0	0	0-15	0-15
Hız (KM/saat)	1.0	1.0	1.0-18.0	1.0-18.0
Mesafe (KM)	0	1.0	0.5-99.9	0.00—99.9
Kalori (Kcal)	0	50	10-999	0—999

## GÜVENLİK KİLİDİ FONKSİYONU

Kořu bandını herhangi bir acil durumda durdurmak isterseniz, güvenlik kilidini asılarak çıkarabilirsiniz. Hız Gösterge panosunda “---” görüntülenecek bilgisayar bu durumda, kapatma dışında hiçbir komutu kabul etmeyecektir. Güvenlik kilidini yerine yerleřtirdikten sonra, makine bekleme (standby) moduna geçecektir. Yeni ayarlar için bekleyiniz.

## ENERJİ TASARRUFU MODU

Sistemin enerji tasarrufu modu bulunmaktadır. 10 dakika boyunca hiçbir veri girilmedięi takdirde bu mod devreye girer ve görüntü otomatik olarak kapanır. Sistemi tekrar devreye sokmak için herhangi bir tuřa basınız.

## MP3 FONKSİYONU

Mp3 ya da başka bir müzik kaynaęı bağlantısı yaptıęınızda, güç bağlantısı varken, elektronik ölçme aęıtında müzik çalar. Ses düzeyi ses aęıtından kontrol edilebilir. Daha iyi ses kalitesi elde etmek için sesi ayarlayınız ve yerleřik ses devresine zarar vermeyiniz.

## USB/SD KART FONKSİYONU

USB ya da SD Kart bağlantısı yaptıęınızda, müzik çalacaktır.

## DİKKAT

1. Kořu bandını kullanmadan önce güvenlik kilidinin yerine ve elektrik kablosunun takılı olduęundan emin olunuz.
2. Kullanım sürecinde herhangi bir anormallik olması durumunda, güvenlik kilidini çıkarınız. Kořu bandı duruncaya kadar kademeli olarak yavaşlayacaktır. Herhangi bir problem durumunda yetkili servise başvurunuz.
3. Yetkili olmayan kişiler tarafından yapılacak müdahaleler, kořu bandınıza zarar verebilir.

## KONSOL BASİT SORUN GİDERME METODU

1. Elektrik anahtarı açık konuma getirildikten sonra bilgisayarın çalışmamasının muhtemel sebebi: Bilgisayardan gelen kablo alt kontrol paneline tam olarak takılmamıştır ya da trafosu yanmıştır. Bilgisayardan kontrol paneline gelen her kabloyu kontrol ediniz, tam olarak takılı olduklarından emin olunuz. Kablo hasarlıysa değiştiriniz. Yukarıdaki işlemler problemi çözemezse, iyi bir trafoyla değiştirmeyi deneyiniz.
2. Ekran E01: Hata mesajı. Muhtemel sebebi: Bilgisayardan ve alt kontrol panelinden gelen kablolar tam olarak takılmamıştır, lütfen her kabloyu kontrol ediniz. Kablo hasarlıysa iyi bir kabloyla değiştiriniz.
3. Ekran E02: Elektriğin doğru olup olmadığını kontrol ediniz, değilse test için doğru elektrik kullanınız. Alt kontrol yanıp yanmadığını kontrol ediniz, iyi bir tanesiyle değiştiriniz, motor kablosunu yeniden takınız.
4. Ekran E03: Sensör sinyali yoktur. Sebepleri: sinyal algılanmamaktadır, sensor 10 saniye anında sinyal vermektedir), sensor fişinin doğru olarak takılıp takılmadığını ya da manyetik sensörün bozuk ya da hasarlı olup olmadığını kontrol ediniz, yeniden bağlayınız ya da sensörü değiştiriniz.
5. Ekran E05 aşırı akım koruması; bunun sebebi aşırı güç yüklemesidir: system kendi kendini korumaya geçer, veya makina parçası stok olur, sonuç olarak motor durur;panel yeniden kurulur ve "START"a basınız. Motor yanık kokusu ya da voltaj sesi olup olmadığını kontrol ediniz, motoru ya da kontrol cihazını değiştiriniz, güç voltajının normal olup olmadığını kontrol ediniz, voltajı her zamanki değeriyle test ediniz.
- 6.START düğmesine basılmasının ardından motorun çalışmaması durumunda bunun muhtemel sebebi: motor kablosu kopuktur, emniyet borusu bozuk ya da düşmüştür, motor kablosu tam olarak takılı değildir,alt kontrol paneli üzerindeki IGBT yanıktır. Yukarıdaki sebepleri test ediniz ve ilgili parçayı değiştiriniz.

## KALORİ HESAPLAMA FORMÜLÜ

$$70.3 \times V(\text{Km/h}) \times t(\text{h})$$

Eğimin 0 olduğu durumda kilometre başına 70.3 kalori alınacaktır.

## ÇALIŞMA TALİMATLARI

### ISINMA AŞAMASI

Eğer 35 yaşın üzerindeyseniz veya çok sağlıklı değilseniz, ve bu sizin ilk çalışmanız ise, lütfen doktorunuza ya da profesyonel birine danışınız.

Motorlu koşu bandını kullanmadan önce, lütfen makineyi nasıl kontrol edeceğinizi öğreniniz, nasıl başlatacağınızı, durduracağınızı, hızını nasıl ayarlayacağınızı gibi makinenin üzerinde durmayınız. Bundan sonra makineyi kullanabilirsiniz. Her iki taraftaki kaymaz yerler üzerinde durunuz ve ellerinizle tutma yerinden tutunuz. Yaklaşık 1.6~3.2 km/s lik düşük hızda makineyi çalıştırınız, sonrasında makineyi bir ayağınızla test ediniz, hıza alıştıktan sonra makinenin üzerine çıkabilirsiniz ve hıza 3 ila 5 km/s ekleyebilirsiniz. Hızı 10 dakika kadar muhafaza ediniz ve sonrasında makineyi durdurunuz.

## **ÇALIŞMA AŞAMASI**

Kullanmadan önce hızı ve eğimi nasıl ayarlayacağınızı öğreniniz. 1 km sabit hızla yürüyün ve süreyi yazın. Bu yaklaşık 15-25 dakika olacaktır. Eğer 4.8 km/s hızla yürürseniz, 1 km yi 12 dakikada alacaksınız. Sabit hızda kendinizi rahat hissediyorsanız, 30 dakika sonra hız ve eğim ekleyebilirsiniz, bu sayede iyi bir çalışma yapmış olursunuz. Bu aşamada bir seferde çok fazla hız ya da eğim ekleyemezsiniz. Sizin rahat hissetmenizi sağlayabilir.

## **ÇALIŞMA YOĞUNLUĞU**

4.8 km/s hızda 2 dakika ısınınız, sonrasında hızı 5.3 km/s e çıkarınız ve 2 dakika yürümeye devam ediniz. Sonrasında hızı 5.8 k/s e çıkarınız ve 2 km yürümeye devam ediniz. Bunun sonrasında hızlı soluk alıp verip rahatsız olana kadar, her 2 dakika için 0.3 km/s ekleyiniz.

Kalori yakma---en etkili yöntem

5 dakika süreyle 4-4.8 KM/S hızla ısınma, daha sonra hızı 45 dakika süreyle rahat hissettiğiniz sabit hıza kadar, 2 dakikada bir 3.KM/S olmak üzere arttırınız. Hareket yoğunluğunu geliştirmek için, 1 saatlik TV program boyunca muhafaza edebilirsiniz, daha sonra her reklam arasında hızı 0.3 KM7S arttırınız, bundan sonra orijinal hıza geri dönünüz. Reklam arasında ve bunun akabindeki kalp atış hızının arttığı süre boyunca kalori yakımı için en etkili çalışmaya vakıf olabilirsiniz. Sonuç itibariyle, 4 dakika içinde hızınızı kademe kademe düşüreceksiniz.

## **ÇALIŞMA SIKLIĞI**

Dönüş süresi: Haftada 3-5 sefer, her seferde 15-60dakika. Çalışma çizelgenizi sadece hobiniz olarak değil bilimsel olarak hazırlayınız. Koşu bandının hızını ve eğimini ayarlamak suretiyle koşu yoğunluğunuzu kontrol edebilirsiniz. Başlangıçta eğimi ayarlamamanızı tavsiye ediyoruz. Çalışma yoğunluğunu kuvvetlendirmenin etkili yolu eğimi geliştirmektir.

Çalışmaya başlamadan önce doktorunuza ya da sağlık uzmanınıza danışınız. Bu konunun profesyonelleri, sizin yaşınıza ve sağlık durumunuza göre uygun çalışma zaman çizelgenizi hazırlamanıza, hareket hızının, çalışma yoğunluğunu tespit etmenize yardımcı olabilirler.

Çalışma esnasında göğsünüzde sıkışma, göğüs ağrısı, düzensiz kalp atışı, nefes almada zorluk, baş dönmesi ya da diğer rahatsızlıklar hissetmeniz durumunda hemen durunuz. Devam etmesi durumunda doktorunuza ya da sağlık uzmanınıza danışınız.

Daima koşu bandıyla çalışıyorsanız normal yürüme hızını ya da jogging hızını seçebilirsiniz.

Yeterli deneyiminiz olmaması durumunda, ya da test hızını teyit etmek için aşağıdaki talimatları uygulayabilirsiniz:

Hız 1-3.0KM/S	fiziksel olarak iyi değil
Hız 3.0-4.5KM/S	az hareket ve çalışma
Hız 4.5-6.0KM/S	normal yürüme
Hız 6.0-7.5KM/S	hızlı yürüme

Hız 7.5-9.0KM/S	Jogging
Hız 9.0-12.0KM/S	orta hızda yürüme
Hız 12.0-14.5KM/S	iyi koşu deneyimi
Hız 14.5-16.0KM/S	mükemmel koşucu

Dikkat: hareket hızı  $\leq 6\text{KM/S}$ , normal yürüme; hareket hızı  $\geq 8.0\text{KM/S}$ , koşucu.

### EGZERSİZ TALİMATLARI

Egzersiz öncesinde, esneme egzersizlerinin yapılması daha iyidir. Sıcak kaslar daha kolay esnerler, bu sebeple öncelikle 5-10 dakika ısınma yapınız. Daha sonra aşağıdaki yöntemlere göre durunuz ve esneme egzersizleri yapınız. Egzersiz bittikten sonra her bacak için 10 saniye ya da daha fazla süre olacak şekilde Beş kez olarak yapınız.

**1. Öne esneme:** dizler hafifi kıvrık, vücut öne doğru yavaşça eğilir, bu sayede sırt ve omuzlar rahatlar, elleri parmak uçlarınıza değmeye çalışın. 10 -15 saniye yapıp dinlenin. Üç kez tekrarlayın (bakınız resim 1)

**2. Diz arkası esnetme:** temiz bir yere oturun, bir bacağınızı düz olarak koyun. Bacak içine düz yaklaşacak şekilde, diğer bacağı doğru alttan ilerletin. Eller parmak ucuna değmeye çalışır. 10-15 saniye yapıp dinlenin. Her bacak için üç kez yapınız. (bakınız resim 2).

**3. Bacak ve ayak tendon esnetme:** duvar etrafında ayaklarınız üzerinde dönecek bir pozisyonda, ağaç destek duruşu alın. Bacaklarınızı dik tutun ve tabanlarınızı duvar veya ağaç duruşu yönüne gör eğin. 10-15 saniye yapın sonra dinlenin. Her bacak için üç kez tekrarlayın. (bakınız resim 3).

**4 dört başlı esneme:** Ana dengeyi sağlamak için sol el duvarda, ve sonrasında sağ el ile arkadan esnetme.

**5.Diz bükücü kas esnetmesi (iç uyluk kasları):**  
Ayaklar

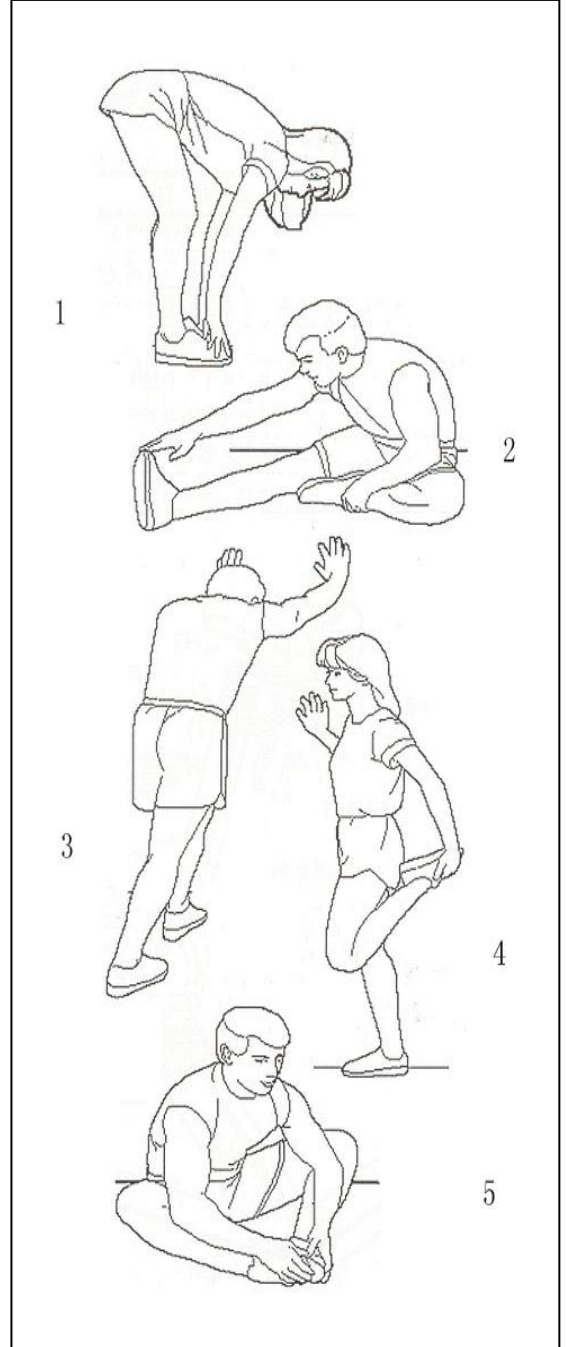



## BANT AYARI

**Uyarı: ÜNİTEYİ TEMİZLERKEN YA DA ÜRÜN İÇİN SERVİS HİZMETİ ALIRKEN DAİMA KOŞU BANDINI ELEKTRİK PRİZİNDEN ÇIKARINIZ.**

**Temizlik:** Ünitenin genel temizliği, koşu bandının ömrünü fazlasıyla arttıracaktır. Düzenli olarak tozunu almak suretiyle koşu bandını temiz tutunuz. Yürüme bandının her iki tarafındaki döşemenin (deck) açıkta kalan kısımlarının ve aynı zamanda yan taraftaki ray bölümlerinin temiz olduğundan emin olunuz. Temiz koşu ayakkabılarının giyilmesiyle, bu; yürüme bandı altında yabancı malzeme oluşumunu en aza indirmektedir.

**Uyarı: Motor kapağını çıkarmadan önce daima koşu bandını elektrik prizinde çıkarınız.**

Yılda en az bir kez motor kapağını çıkarınız ve motor kapağının altını elektrikli süpürgeyle alınız.

## KOŞU BANDI VE DÖŞEMENİN(DECK) YAĞLANMASI

Bu koşu bandı, önceden yağlanmış, düşük bakım gerektiren döşeme (deck) sistemiyle donatılmıştır. Bant/döşeme sürtünmesi, koşu bandının işlevi ve kullanım ömründe önemli rol oynamaktadır, bu sebepten dolayı periyodik yağlama gerekmektedir. Döşemenin periyodik olarak kontrol edilmesini tavsiye ediyoruz. Döşeme üzerinde hasar tespit etmeniz durumunda, servis merkezimizi aramanız gerekmektedir.

Yağlama maddesini distribütörümüzden ya da doğrudan firmamızdan almanızı tavsiye ediyoruz.

**Dikkat:** Her türlü tamirin profesyonel teknisyene ihtiyacı vardır.

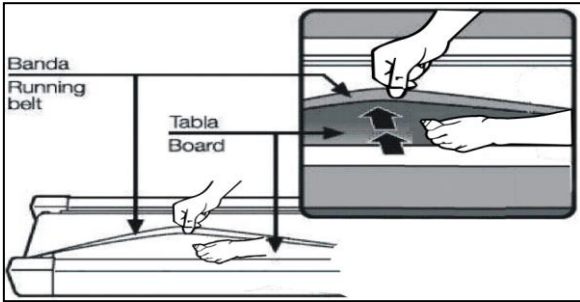

## KOŞU BANDININ YAĞLANMASI

Bu koşu bandı, önceden yağlanmış, düşük bakım gerektiren döşeme (deck) sistemiyle donatılmıştır. Bant/döşeme sürtünmesi, koşu bandının işlevi ve kullanım ömründe önemli rol oynamaktadır, bu sebepten dolayı periyodik yağlama gerekmektedir. Döşemenin periyodik olarak kontrol edilmesini tavsiye ediyoruz. Döşeme üzerinde hasar tespit etmeniz durumunda, servis merkezimizi aramanız gerekmektedir.

---

## **SİLİKON SPREY KULLANILMASI**

### **EV TİPİ CİHAZLARDA**

- 1- CİHAZ IN HAFTADA BİR GÜN SİLİKON SPREY İLE YAĞLANMASI GEREKİR.
- 2- YAĞLAMA İŞLEMİ İÇİN CİHAZ DURDURULUR , ON-OFF ANAHTARI KAPATILIR.
- 3- BANT KENARINDAN KALDIRILARAK SPREY ZEMİN (TAHTA) ÜZERİNE YUKARIDAN AŞAĞI DOĞRU SIKILMALIDIR.
- 4- AYNI İŞLEM CİHAZIN DİĞER TARAFINA GEÇİLEREK YAPILMALIDIR.
- 5- CİHAZ DÜŞÜK HIZDA ÇALIŞTILARAK SİLİKON SPREYİN ZEMİNE DAĞILMASI SAĞLANMALIDIR.
- 6- CİHAZ KULLANIMA HAZIR HALE GELMİŞTİR.

### **SİLİKON SPREY KULLANIMIN PERİYODİK OLARAK YAPILMASI CİHAZINIZI UZUN ÖMÜRÜ KULLANMANIZI SAĞLAMAKTADIR.**

1) 2 saat süreyle çalıştırdıktan sonra makineyi 10 dakikalığına kapatmanızı tavsiye ediyoruz, bu; koşu bandının bakımı için iyidir.

2) Koşma esnasında kaymayı önlemek adına, bandın çok gevşek olmaması gerekir; silindir ile bant arasındaki yıpranmanın daha fazla olmasından kaçınmak ve makinenin iyi bir şekilde çalışmasını muhafaza etmek adına, bandın çok sıkı olmaması gerekir. Plakalarla bant arasındaki mesafeyi ayarlayabilirsiniz, bant her iki tarafta plakalardan 50-75 cm uzak olmalıdır, en iyisi çok sıkı ve gevşek olmamasıdır.

## BANDIN AYARLANMASI

Koşu bandını düz bir yere koyunuz. Koşma durumunu kontrol ederek, Koşu bandını yaklaşık 6-8 KM/S hızda çalıştırınız. Bant sağa doğru sürükleniyorsa, emniyet kilidi ve anahtarını çekiniz, sağ ayar cıvatasını  $\frac{1}{4}$  oranında saat yönünde çeviriniz, sonrasında bandı merkezleyene kadar çalıştırınız.

RESİM A.

Bant sola doğru sürükleniyorsa, emniyet kilidi ve anahtarını çekiniz, sol ayar cıvatasını  $\frac{1}{4}$  oranında saat yönünde çeviriniz, sonrasında bandı merkezleyene kadar çalıştırınız. RESİM B.

Bir süre çalıştıktan sonra kazanacağı gevşekliğe karşı, bandın sıkılığını zamanında ayarlayınız. Emniyet kilidi ve anahtarını çekiniz, sol ve sağ ayar cıvatalarını saat yönünde  $\frac{1}{4}$  oranında çeviriniz, sonra koşuyu yeniden başlatınız, Bant doğru sıkılıkta olana kadar, bant sıkılığını teyit ediniz. RESİM C.

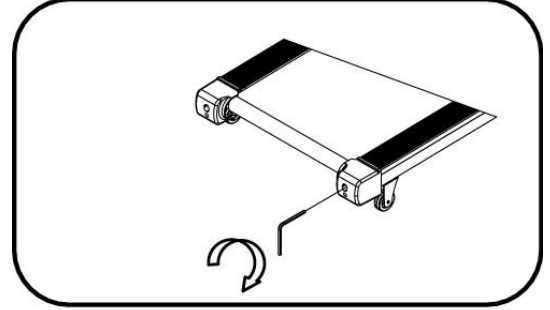

A

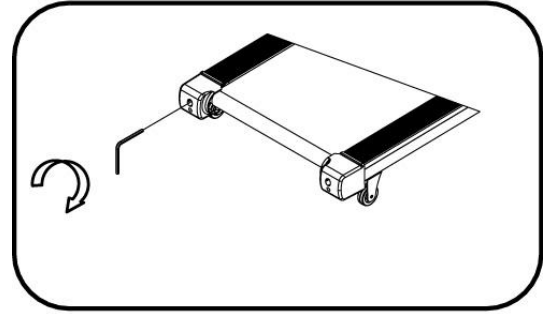

B

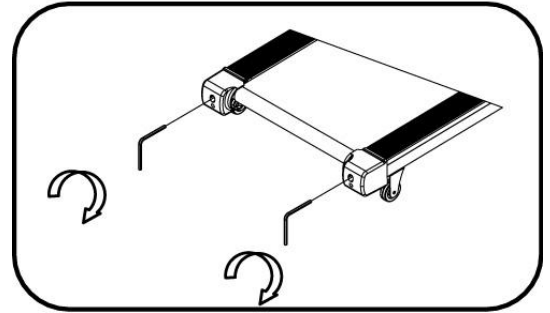

C

DETAYLİ DİAGRAM

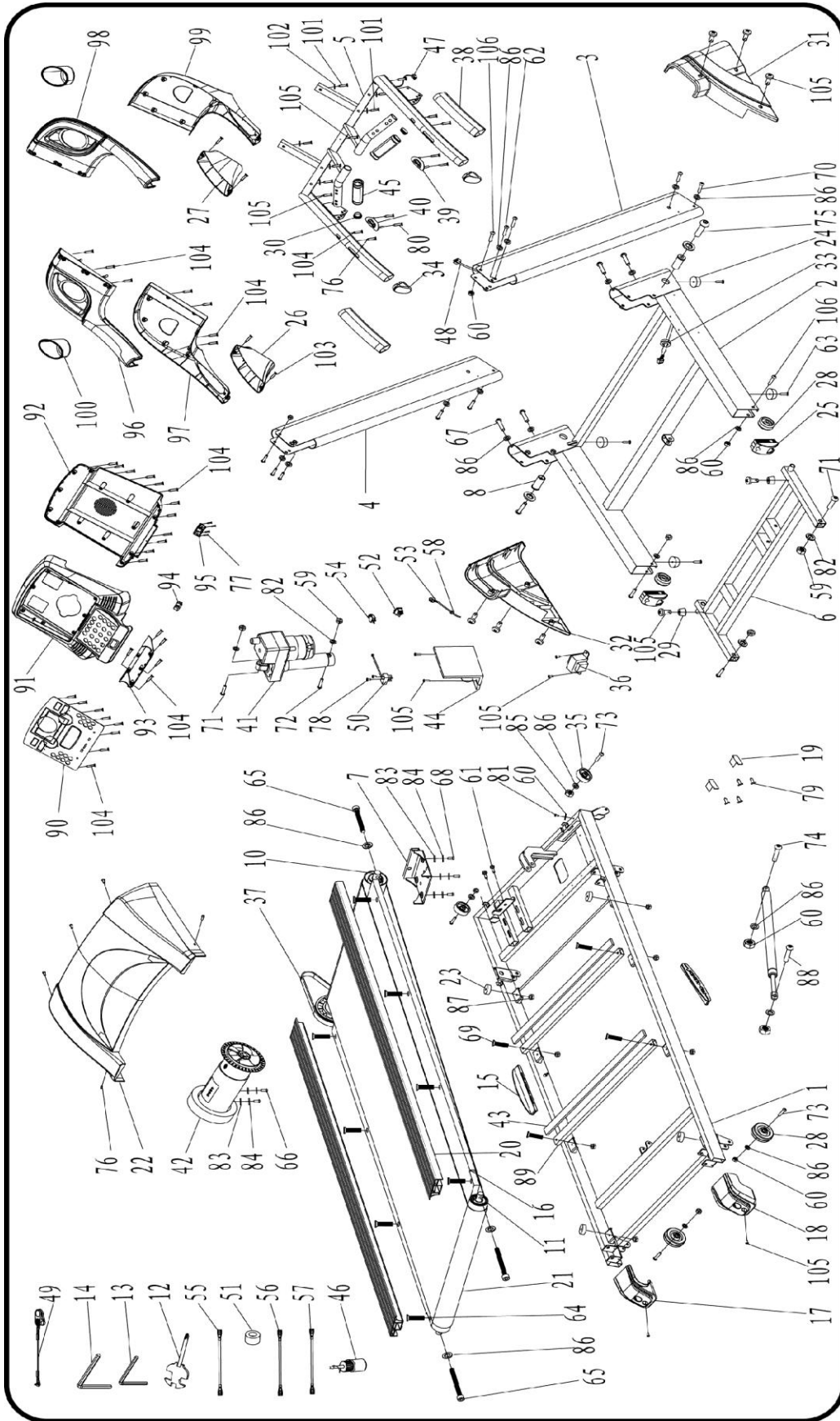

## PARÇA LİSTESİ

NO.	Tanım	Özellik	Ade t	NO.	Tanım	Özellik	Ade t
1	Ana çerçeve		1	48	Bilgisayar alt kablosu		1
2	Taban Çerçevesi		1	49	Güvenlik kilidi		1
3	Sağ dik çubuk grubu		1	50	Işık göstergesi		1
4	Sol dik çubuk grubu		1	51	Manyetik segman		1
5	Tutamak çerçevesi		1	52	Güç Düğmesi		1
6	Eğim motoru mandalı		1	53	Standart güç kablosu		1
7	DC motor mandalı		1	54	Aşırı yük koruyucu		1
8	Döndürme borusu fişi		2	55	AC tekli hat		1
9	Silindir		1	56	Mavi tekli hat		1
10	Ön röle		1	57	Kahverengi tekli hat		1
11	Arka röle		1	58	Kablo soketi		1
12	Alyan Anahtar	S=13、14、15	1	59	I tipi Onaltılık somun	M10	4
13	5#Alyan Anahtar	5mm	1	60	I tipi Onaltılık somun	M8	10
14	6#Alyan Anahtar	6mm	1	61	Onaltılık somun	M8*30	2
15	Elastik minder pedi		2	62	Onaltılık somun	M8*45	6
16	Koşu bölümü		1	63	Vida	M6*16	4
17	Sol Arka uç kapağı		1	64	Onaltılık somun	M6*25	4
18	Sağ Arka uç kapağı		1	65	Onaltılık somun	M8*55	3
19	Kemer kılavuz kancası		2	66	Onaltılık somun	M8*12	2
20	Yan demir		2	67	Onaltılık somun	M8*16	4
21	Koşu kayışı		1	68	Onaltılık somun	M8*32	4
22	Motor kapağı		1	69	Onaltılık somun	M6*25	4
23	Lastik ped		4	70	Onaltılık somun	M8*55	4
24	Ayak pedi		4	71	Onaltılık somun	M10*42	3
25	Röle tekerlek kapağı		2	72	Onaltılık somun	M10*85	1
26	Sol dik çubuk kapağı		1	73	Onaltılık somun	M8*40	4
27	Sağ dik çubuk kapağı		1	74	Onaltılık somun	M8*42	1
28	Döner tekerlek		4	75	Onaltılık somun	M10*65	2
29	Minder pedi		2	76	Vida	M5*8	4
30	Çubuk kapağı		2	77	Yıldız tırtıklı deliğini ve vida dişini kendisi açan vida	ST2.9*9.5	4
31	Sağ taban kapağı		1	78	Yıldız tırtıklı deliğini ve vida dişini kendisi açan vida	ST2.9*6.5	2
32	Sol taban kapağı		1	79	Yıldız tırtıklı deliğini ve vida dişini kendisi açan vida	ST4.2*12	4
33	Lastik kablo koruyucu		2	80	Yıldız tırtıklı deliğini ve vida dişini kendisi açan vida	ST4.2*45	4
34	boru kapağı		2	81	Yıldız tırtıklı deliğini ve vida dişini kendisi açan vida	ST4.2*12	3
35	Taşıma Tekerleği		2	82	Kilit contası	10	4
36	Transformatör		1	83	Kilit contası	8	6
37	Motor kayışı		1	84	Kilit contası	8	6
38	Kol kılıfı		2	85	Kilit contası	5	3
39	Eğim ayarlama düğmesi		1	86	Kilit contası	8	21
40	Hız ayarlama düğmesi		1	87	I tipi Onaltılık somun	M6	8
41	Eğim Motoru		1	88	Somun	M8*25	1
42			1	89	Koşu bandı için sıkıştırma borusu		2
43	EVA Ped		2	90	Bilgisayar tablası		1
44	Devre kartı		1	91	Bilgisayar kapağı		1
45	Nabızlık		2	92	Bilgisayar alt kapağı		1

NO.	Tanım	Özellik	adet	NO.	Tanım	özellik	adet
46	Yağ şişesi		1	93	Tuş alt kapağı		1
47	Bilgisayar üst kablosu		1	94	Güvenlik kilidi kapağı		1
95	Güvenlik kilidi alt kapağı		1	103	Yıldız tırtıklı deliğini ve vida dışını kendisi açan vida	ST4.2*20	4
96	Sol kol kağıdı		1	104	Yıldız tırtıklı deliğini ve vida dışını kendisi açan vida	ST4.2*13	41
97	Sol kol alt kapağı		1	105	Yıldız tırtıklı deliğini ve vida dışını kendisi açan vida	ST4.2*19	19
98	Sağ kol kapağı		1	106	Somun	M8*48	2
99	Sağ kol alt kapağı		1				
100	Şişe çerçevesi		2				
101	Yıldız tırtıklı deliğini ve vida dışını kendisi açan vida	ST4.2*30	6				
102	Kilit contası	6	6				

---

ÜRÜNÜMÜZÜ TERCİH ETTİĞİNİZ İÇİN TEŞEKKÜR EDER, İYİ GÜNLERDE KULLANMANIZI DİLERİZ.

Satın almış olduğunuz ürünümüz SPOR DÜNYASI garantisindedir. Kurulum ya da servisle ilgili herhangi bir sorunuz olduğunda 0850 495 52 12 numaralı teknik servis hattımızı arayabilirsiniz.

Genel teknik servis hattımızı arayıp kaydınızı bıraktıktan sonra size en yakın teknik servisimiz yönlendirilecektir. Yaygın teknik servis ağımla sizlere en kısa sürede ulaşarak, en iyi satış sonrası hizmeti sağlayacağımızdan hiç şüphemiz olmasın.

Genel teknik servis uygulamasındaki amaç genel merkezimizin müşteri memnuniyetini takip edebilmesi ve sizlere daha iyi hizmet ulaştırabilmesini sağlamaktır. Böylelikle genel merkez her montaj yada arıza giderimi hakkında anında bilgi sahibi olmaktadır. Ayrıca teknik servislerimizin genel merkez tarafından yönlendirilmesi olası aksaklıkların önüne geçmektedir.

Tüm görüş, istek, ve şikayetlerinizi [info@spordunyasi.com.tr](mailto:info@spordunyasi.com.tr) 'ye email atmanızı rica ediyoruz. Çünkü Spor Dünyası ailesi için siz tüketicilerimizin değerli düşünceleriniz bizler için önemlidir.