

# ALTIS STR-10 STEPPER

## KULLANIM KILAVUZU

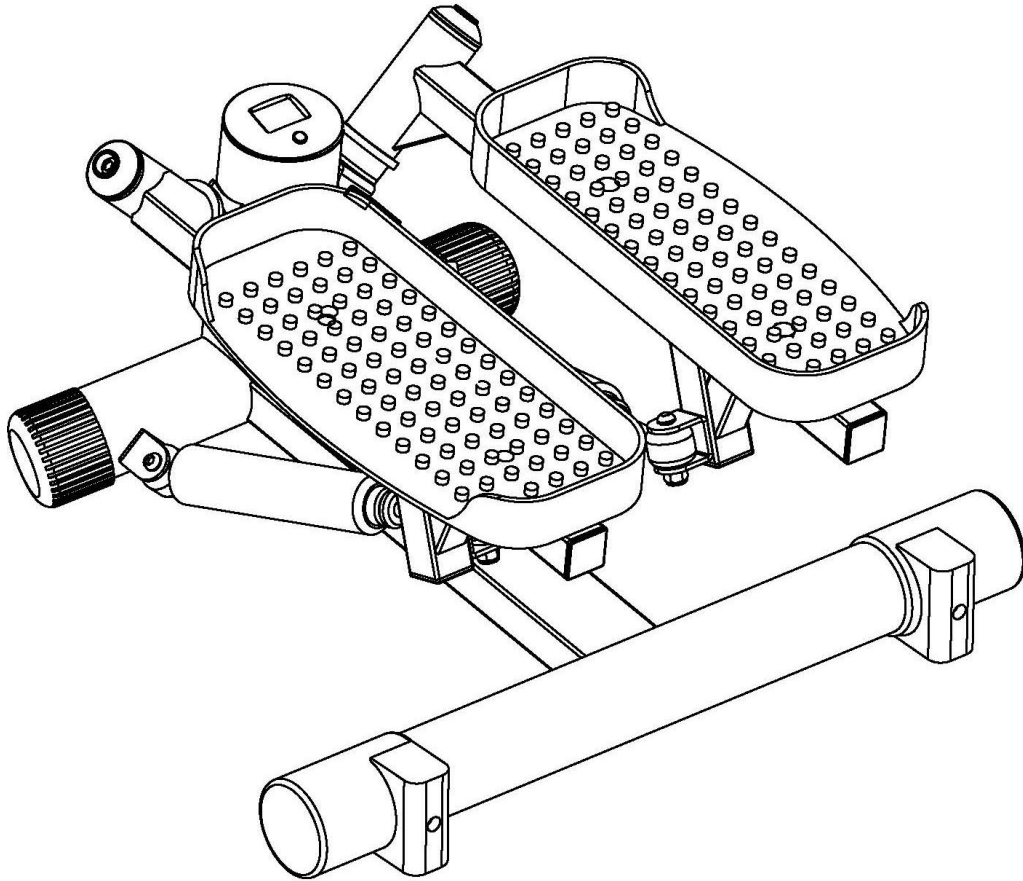

## ÖNEMLİ GÜVENLİK BİLGİLERİ

1. Çalışmaya başlamadan önce bu el kitabını iyice okuyunuz ve daima yanınızda bulundurunuz.
2. Bir egzersiz programına başlamadan önce sağlığını ve güvenliğini riske atacak veya zarar verecek bir tıbbi ya da fiziksel sorunuz olup olmadığını tespit etmek için önce doktorunuza danışınız. Kalp atış hızınızı, tansiyonunuzu veya kolesterol seviyenizi etkileyen ilaç alıyorsanız doktorunuzun tavsiyesini almak gereklidir.
3. Vücudunuzun vereceği sinyallere dikkat ediniz. Yanlış veya aşırı egzersiz sağlığınıza zarar verebilir. Eğer baş dönmesi, bulantı, göğüs ağrısı, sırt ağrısı veya diğer sağlıkla ilgili şikayetleriniz varsa çalışmayı hemen durdurunuz ve devam etmeden önce doktorunuza danışınız.
4. Eğer iyice monte edilmemişse aleti kullanmayınız. Ayrıca aletin iyi durumda olduğunu kontrol etmek için periyodik olarak muayene ediniz. Bu aleti kullanan kişilere tüm uyarı ve önlemleri açıklamak sizin sorumluluğunuzdadır.
5. Çocukları ve hayvanları aletten uzak tutunuz. Bu alet sadece yetişkinler tarafından kullanılmak üzere tasarlanmıştır. Bu alet tedavi amaçlı değildir.
6. Aleti kullanmadan önce somun ve civataların iyice sıkılmış olduğundan emin olunuz.
7. Egzersiz yaparken uygun elbiseler giyiniz. Alete takılabilecek türde elbise ya da diğer giysileri kullanmayınız. Bu aleti kullanırken koşu ya da aerobik ayakkabıları kullanmanız tavsiye olunur.
8. Aleti düz ve temiz bir yüzey üzerinde kullanınız. Aleti su kenarlarında veya açık alanda kullanmayınız.
9. Hareketli parçalardan ellerinizi uzak tutunuz. Aleti kaldırırken veya taşıırken, daima dikkatli olunuz.
10. Egzersiz yaparken ve çalışma bittikten sonra aletin silindirine dokunmayınız yanıklar meydana gelebilir.
11. Kullanıcı azami ağırlığı: 115KG

# AYRINTILI DİAGRAM

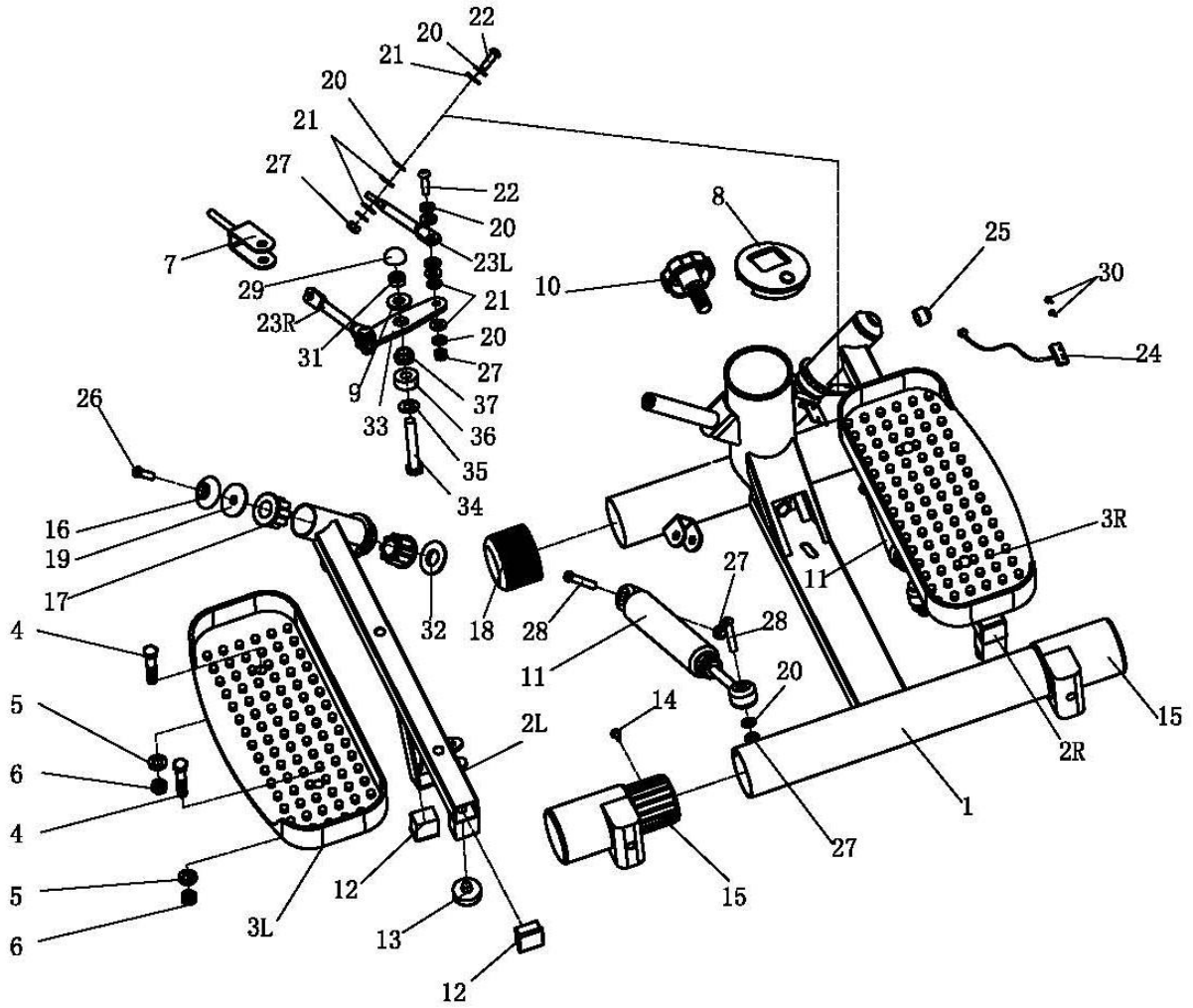

## Parça listesi

NO.	TANIMI	ADET	NO.	TANIMI	ADET
1	Ana şasi	1	20	Rondela	16
2L/R	Pedal borusu	1	21	Plastik rondela	14
3L/R	Pedal	1	22	Allen cıvata	4
4	Cıvata	4	23L/R	Tahrik kolu (L/R)	1
5	Rondela	4	24	Sensor	1
6	Naylon somun	4	25	Mıknatıs	1
7	Braket	1	26	Allen cıvata	2
8	Monitor	1	27	Naylon somun	8
9	Büyük rondela	3	28	Allen cıvata	4
10	Düğme	1	29	Bilyeli kep	1
11	Silindir	2	30	Vida	2
12	Kare kep	4	31	Naylon somun	1
13	Kauçuk stoper	2	32	Rondela	2
14	Vida	4	33	Mafsal parçası	1
15	Arka uç kepi	2	34	Cıvata	1
16	Uç kepi	2	35	Büyük rondela	1
17	Plastik burç	4	36	Plastik rondela	1
18	Ön uç kepi	2	37	Plastik burç	1
19	Büyük rondela	2			

## Montaj talimatları

Aleti temiz ve düz bir yüzeye konumlayınız. Sonra pedalı (3R/L) cıvata (4), rondela (5) ve naylon somun (6) kullanarak pedal borusu (2L/R) üzerine tespit ediniz. Sonra arka uç kepini (15) vida (14) ile sıkıca yerine takınız.

Şimdi harika bir egzersiz aletiniz var elinizde!

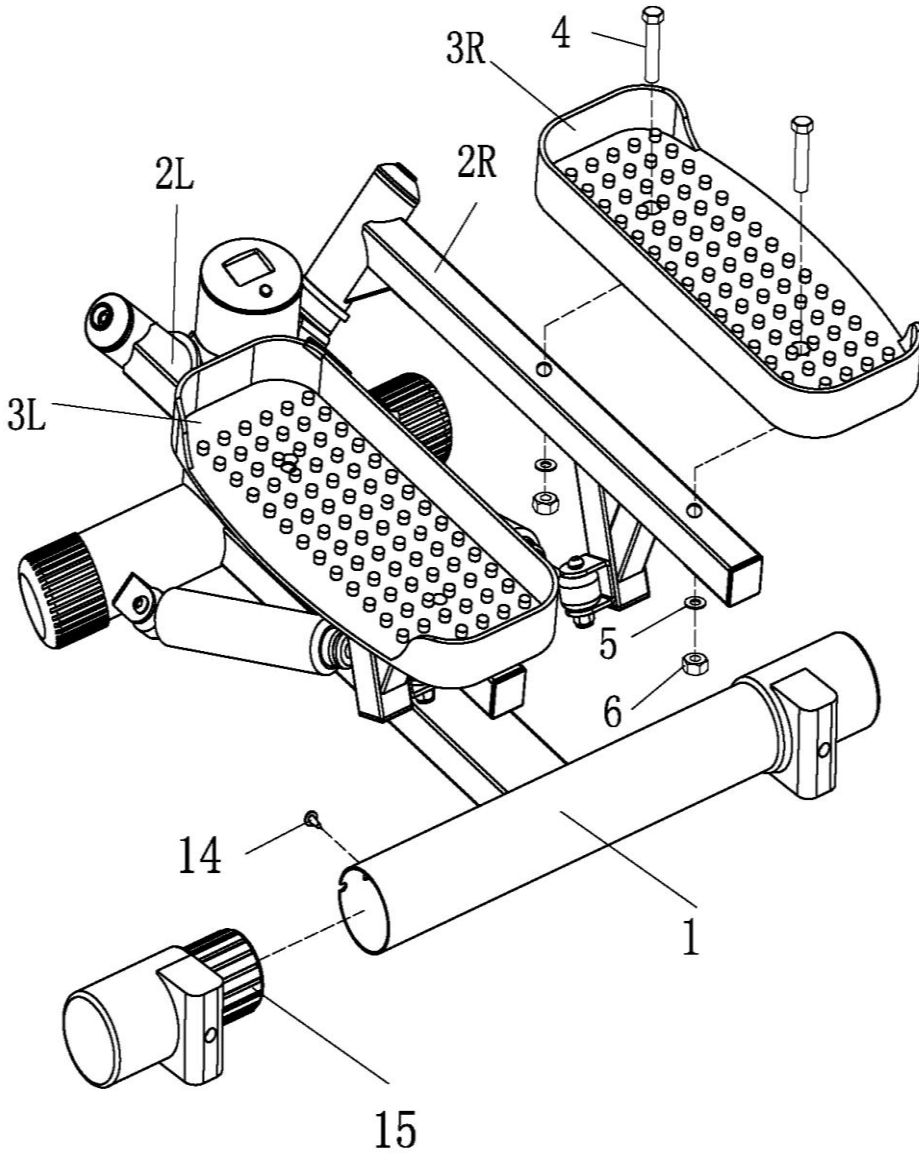

## Ekran Çalışması

Teknik Özellikleri:

Süre -----00:00 - 99:59 dak.:san

Sayma -----0 - 9999 arası

Kalori -----0 - 9999 KCAL

Adım/dakika(REPS/MIN)(eğer varsa)-----0 - 9999 adet / dak

Toplam sayım (eğer varsa)-----0 - 9999 arası

Nabız (eğer varsa)-----40 - 200 nabız / dak

TEMEL FONKSİYONLAR:

MOD/SEÇİM: Arzu ettiğiniz fonksiyonu seçebilirsiniz. Tüm değerlerin sıfırlanması için bu tuşa 4 saniye süreyle basınız.

SET(eğer varsa): Tuşa basarak hedef değer girilmesi

RESET/CLEAR(eğer varsa): Değerin sıfırlanması

ÇALIŞTIRMA:

AUTO ON/OFF: 4 dakika içinde gelen bir sinyal yoksa monitör otomatik olarak kapanacaktır.

Egzersiz başladığında veya bu tuşa basıldığında monitör otomatik olarak açılır.

FONKSİYON:

<1>.TIME(TMR) Egzersiz yaparken çalışma süresini otomatik olarak kaydeder.

<2>.COUNT(CNT) Egzersiz yaparken adımları otomatik olarak sayar.

<3>.CALORIES(CAL) Egzersiz yaparken yakılan kaloriyi otomatik olarak sayar.

<4>.STRIDES/MIN(SPD) (eğer varsa). Egzersiz yaparken dakikada adımı gösterir.

<5>.TOTAL COUNT(TOTAL) (eğer varsa). Egzersiz yaparken toplam sayacı ekrana getirir. Sinyal girildiğinde orijinal verileri saymaya başlar. TOPLAM SAYAÇ, pil değişimi hariç RESET tuşu ile sıfırlanabilir.

<6>.PULSE(PUL) (eğer varsa). Egzersiz yaparken kullanıcının nabzını ekrana getirir. Bunun için reaksiyon parçasını iki elle kavrayınız.

<7>.SCAN.

①TIME ②CALORIES ③STRIDES/MIN(eğer varsa) ④T-COUNT(eğer varsa)⑤PULSE(eğer varsa)  
arasında otomatik tarama yapar.

PİL Monitör üzerinde görüntü kalitesi bozulursa, bu sorunu çözmek için pilleri değiştiriniz.  
Monitörde iki adet AA veya bir adet AAA pil ya da bir adet 1.5V düğme pil kullanınız.  
Pilleri aynı zamanda değiştiriniz.

**ÜRÜNÜMÜZÜ TERCİH ETTİĞİNİZ İÇİN TEŞEKKÜR EDER, İYİ GÜNLERDE  
KULLANMANIZI DİLERİZ.**

Satın almış olduğunuz ürünümüz SPOR DÜNYASI garantisindedir. Kurulum ya da servisle ilgili herhangi bir sorunuz olduğunda 0212 875 79 01 numaralı teknik servis hattımızı arayabilirsiniz.

Genel teknik servis hattımızı arayıp kaydınızı bıraktıktan sonra size en yakın teknik servisimiz yönlendirilecektir. Yaygın teknik servis ağımla sizlere en kısa sürede ulaşarak, en iyi satış sonrası hizmeti sağlayacağımızdan hiç şüpheniz olmasın.

Genel teknik servis uygulamasındaki amaç genel merkezimizin müşteri memnuniyetini takip edebilmesi ve sizlere daha iyi hizmet ulaştırabilmesini sağlamaktır. Böylelikle genel merkez her montaj yada arıza giderimi hakkında anında bilgi sahibi olmaktadır. Ayrıca teknik servislerimizin genel merkez tarafından yönlendirilmesi olası aksaklıkların önüne geçmektedir.

Tüm görüş, istek, ve şikayetlerinizi [info@spordunyasi.com.tr](mailto:info@spordunyasi.com.tr) 'ye email atmanızı rica ediyoruz. Çünkü Spor Dünyası ailesi için siz tüketicilerimizin değerli düşünceleriniz bizler için önemlidir.