



hattrick-pro

HATTRICK-PRO 3600 KOŞUBANDI

KULLANIM KLAVUZU



İÇİNDEKİLER

1. Güvenlik Önlemleri
2. Teknik Standartlar
3. Elektronik Gösterge Konsolu
4. Koşubandının Ana Parçaları
5. Montaj Aşamaları
6. Ayarlama & Kontrol
7. İşletim Talimatları
8. Uyarılar
9. Sistem İşleyişi (Şematik Gösterim)
10. Bakım
11. Genel Sorunlar & Çözümler

1. Güvenlik önlemleri:

Dikkat: Makineyi kullanmadan önce bu kitapçığı dikkatli bir şekilde okuyunuz.

- Cihazınızı nemden ve sudan uzak tutunuz.Makine üzerine kesinlikle her hangi bir şey koymayınız.
- Koşubandını koyduğunuz zeminin sağlam olduğundan emin olunuz-makinenin dört ayağında sabit olmalıdır. Gerekli olursa halı ya da kauçuk ped kullanın.
- Voltaj aralığı 220V(±10%) volt olmalıdır, aksi durum makineye zarar verebilir.
- Piriz topraklaması iyi olmalı, elektrik kabloları 12 amperden büyük akıma dayanıklı olmalıdır.
- Egzersiz için uygun giyim ve spor ayakkabıları giyiniz, çıplak ayakla bant üzerinde yürümek yasaktır.
- Makineyi tek seferde sadece bir kullanıcı kullanabilir.
- Bant kenarındaki plastik pedlerin üzerinde durup, gidonlara tutununuz, daha sonra makineyi çalıştırıp, normal işliyorsa, egzersize başlayınız. Bant üzerindeyken makineyi çalıştırmak yasaktır.
- Kullanıcı üzerinde nabızlık olmalı ve kalp rahatsızlığı olan kişiler makineyi yanlarında biri olmadan kullanmamalıdır.
- Hızı kişinin fiziksel yapısına göre ayarlayınız. Zayıf kişiler egzersizden önce bir doktora danışmalıdır.
- Aynı anda egzersiz süresi 99 dakikadan fazla olamaz. Kazaları önlemek için, kullanmadığınız zamanlar, koşubandını prizden çıkartınız.

- Tehlikeye neden olmaması için çocukları, engellileri ve evcil hayvanları koşubandından uzak tutunuz.
- Koşubandını çok uzun süre çalıştırmayınız. Bu durum motor ve kontrolöre zarar verebilir ve taşıma milinin, bandın ve koşu platformunun ömrünü azaltır.
- İşletim sırasında kenarları uzakta tutunuz, her iki tarafta en 100 cm ve geride en az 200 cm boşluk olmalıdır(Şekle bkz.).
- Etrafı temiz tutmaya özen gösteriniz, tozlanma, hız sensörünün hassasiyetini azaltabilir.
- Kışın ev içini hafif nemli tutmaya çalışın, aksi halde statik elektrik, elektrometre işleyişini etkileyebilir ve hasara neden olabilir.

2. Teknik Standartlar

- Voltaj: 220V±10%(50Hz or 60Hz)
- Ortam Sıcaklığı: 0-40°C
- Motor Gücü: 3.0HP AC
- Elektrik akımı 10A'dan düşüktür.
- Hız: 1.0-18.0 kilometre/saat (±5%)
- Zaman sınırı: 0:00-99.59 (dakika:saniye)
- Mesafe: 0.00-99.9 kilometre.
- Eğim aralığı: 0-18%
- Koşubandı için uygun alan: 1450×510 mm.
- Kaplanan alan: 1920×880 mm

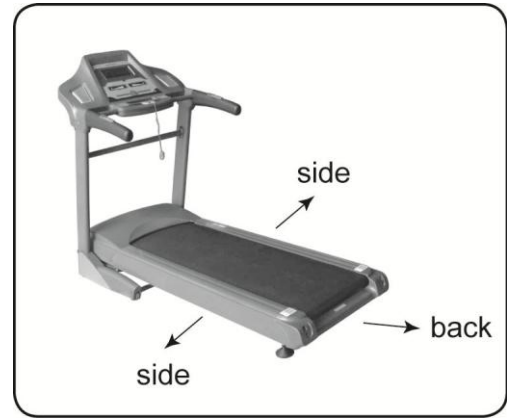

3. Elektrometre

1. LCD Gösterge
2. Eğim ayarlama tuşu
3. Hız tuşu
4. Yukarı (Up)
5. Aşağı (Down)
6. Volume(Ses) +
7. Volume (Ses) -
8. AMP on/off
9. Stop(DUR)

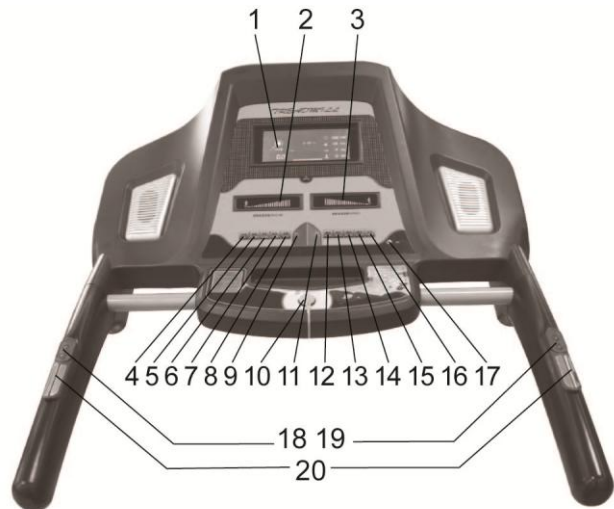

10. Safety key(Güvenlik anahtarı)
11. Start(Başlat)
12. Ensure(Onayla)
13. Program
14. Mode(Program)
15. Yavaş(Slow)
16. Hızlı (Fast)
17. Mp3 bölümü
18. Hız ayarlama düğmesi
19. Eğim ayarlama düğmesi
20. Nabızlık (El için)

4. Koşubandının Ana Parçaları

1. Elektronik gösterge konsolu
2. Sağ ve sol gidon
3. Sağ ve sol kolon
4. Motor kapağı
5. Palet/Bant
6. Bant ayarlama vidası
7. Ana gövde
8. Alt gövde
9. Pedal anahtarı
10. Silindir



5. Montaj

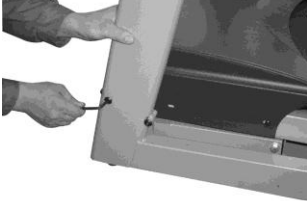

1. Sağ ve sol kolonu montajlama: Kolonu sola takın, M8 cıvatası ve rondela ile monte edin.



2. Alt gövde kapak montajı: kapağı alt gövdeye koyunuz, ve M4 cıvatasıyla sabitleyin.



3. Gösterge konsol montajı: Öncelikle konsol kapağını kolona koyunuz, sonra da sinyal kablosunu bağlayınız. Konsolu M8 cıvatası ve rondela ile sabitleyiniz.



4. Konsol kapağını montajlama: Kapağı kolona M8 cıvatasıyla sabitleyiniz.



5. destek tüpünü takın: Destek tüpünü iki konsola da takın ve M8 cıvatasıyla sabitleyin.

6. Ayarlama & Kontrol

Dikkat: Makinenin zemine yanlış oturtulması tehlike yaratabilir, makineyi prize takmadan önce voltaj ve topraklamanın sağlam olup olmadığı kontrol edilmelidir.

1. Montajdan sonra güvenlik anahtarını elektrometredeki yuvaya yerleştirin..
2. Makineyi başlatmadan önce voltajın ve topraklamanın doğru olduğundan, bandın yerine tam oturduğundan emin olunuz.
3. "START" tuşuna basınız, makine 1 km/sa'lik hızla çalışmaya başlayacaktır, bu aşamada

koşubandının normal çalışıp çalışmadığını kontrol ediniz.

4. "Fast(Hız)、 Slow(Yavaş)" tuşlarına basarak ayarlamaların doğru olup olmadığını kontrol ediniz..
5. En son "STOP" tuşuna basın ve makine duracaktır..

7. İşletim Talimatları:

Dikkat: Koşubandını kullanmadan önce tüm talimatları okuyunuz.

Makineyi başlatırken asla bant üzerinde durmayınız.

Egzersize başlarken hızı ilk önce en yavaştan başlatıp, kademeli olarak arttırınız.

Egzersiz yaparken plastik klip'in giyiminize bağlı olduğundan emin olunuz.

Göstergenin nemlenmemesine özen gösteriniz.

Ayarlama ve kontrol aşaması bittikten sonra koşubandını kullanmaya başlayabilirsiniz :

1. Elektrik fişini takınız (AC 220v)
2. Güvenlik anahtarını konsoldaki göstereye takınız.. "START" tuşuna bastıktan sonra makine yavaşça çalışmaya başlayacaktır. Hız aralığı yaklaşık 1.0-1.2Km/sa'dır.
3. "Fast(Hız), Slow(Yavaşlat)" tuşlarına basınız ya da "Speed +/-" tuşuna basarak hız ayarlamasını yapınız. Maksimum hız 18.00Km/sa'dır. "Up(+), Down(-)" tuşlarına basınız ya da "Incline +/-" tuşuna basarak eğimi ayarlayınız. Maksimum eğim %18 civarındadır.
4. "Speed slide touch"(hız ayarlama) ve "Incline slide touch" (eğim ayarlama) tuşlarını kullanarak istediğiniz eğim ve hız ayarını yapınız.
5. İstatiksel Programlama Talimatları:
Makine "STANDBY" modunda iken, MODE tuşuna basınız, gösterge zaman, mesafe ve kalori bilgilerini gösterecektir. Onaylamak için "ENSURE" uşuna basınız, daha sonra "START" tuşuna basarak makineyi çalıştırınız. Fiziksel özelliklerinize göre her hangi bir program seçebilirsiniz.
6. Önceden ayarlanmış 9 Programlı İşletim Talimatları:
Makine "STANDBY" durumunda iken, "PROG" tuşuna basınız, göstergede "P01-09" şeklinde 9 adet program ve grafikleri gözükecektir. Daha sonra "START" tuşuna basınız. Her programın toplam süresi 16 dakikadır ve makine geriye doğru sayacaktır. Sonra tekrar diğer bir program seçmek için"PROG" tuşuna basınız.

P1-P9 Program Grafikleri

Zaman Mode		Zaman kurulumu/16 dakika															
		1	2	3	4	5	6	7	8	9	10	11	12	13	14	15	16
P1	Hız	1	2	3	4	5	5	6	6	6	6	5	5	4	3	2	1
	Eğim	1	1	2	2	2	3	3	2	2	1	2	2	2	1	1	3
P2	Hız	1	3	5	7	5	3	3	2	2	3	3	5	7	5	3	1
	Eğim	2	3	3	2	2	3	3	3	2	2	2	2	4	4	4	6
P3	Hız	1	3	5	6	8	6	6	5	5	4	4	3	3	2	2	1
	Eğim	2	3	3	2	4	6	2	2	5	3	2	4	2	2	2	2
P4	Hız	1	2	2	3	3	4	4	5	5	6	6	7	8	5	3	1
	Eğim	3	3	3	4	4	5	5	5	4	4	4	4	5	5	3	3
P5	Hız	2	3	5	7	5	3	5	6	6	5	3	5	7	5	3	2
	Eğim	3	5	5	5	4	4	4	3	3	3	3	4	4	4	3	2
P6	Hız	2	7	6	5	4	3	5	4	4	5	3	4	5	6	7	2
	Eğim	4	5	5	5	6	6	6	7	8	9	9	9	10	10	10	12
P7	Hız	2	7	8	4	3	5	4	3	2	1	7	8	6	4	3	1
	Eğim	5	5	5	6	6	6	4	4	6	6	5	5	8	8	9	9
P8	Hız	1	6	4	8	5	7	2	2	5	6	2	4	8	2	3	2
	Eğim	1	2	3	2	3	5	5	1	1	2	3	5	7	3	3	5
P9	Hız	2	3	4	5	4	6	5	4	4	5	6	4	5	4	3	2
	Eğim	2	4	3	2	6	6	2	2	6	4	2	4	4	2	2	2

7. Nabızölçer kontrolü: Egzersizden önce ellerinizi ovalayınız, kollarınızı takınız, gösterge nabız bilgisini gösterecektir.

8. MP3 player'ı konsoldaki yuvaya takınız. "AMP" tuşuna basınız, ve MP3 player'ı başlatınız. Sesi "Volumn+/-" tuşlarını kullanarak ayarlayabilirsiniz .

9. Koşubandını katlama: Koşubandının ana gövdesini kilitleme pedalına kadar çekiniz.

10. Koşubandını açma: Kilitleme pedalına basarak koşubandını eski konumuna getiriniz(şekle bkz.).



11. Egzersiz sırasında her hangi bir rahatsızlık duyarsanız güvenlik anahtarını çekiniz, makine hemen duracaktır.
12. Makine normal olarak kapatıldığında, yavaşça durmaya başlar.

Dikkat: Olası bir tehlikeyi önlemek açısından çocukları makineden uzak tutunuz..

8. Dikkat Edilmesi Gereken Hususlar

1. Koşubandını ilk kullandığınızda, makineyi önce düşük hızda başlatıp , daha sonra hızı kademeli olarak arttırınız..
2. Koşu hızınız, bant hızıyla uyumlu olmalıdır. Makine üzerine sert şekilde basmak yasaktır..
3. Güvenlik anahtarını sadece acil durumlarda kullanınız, aksi halde makineyi durdurmak için sürekli güvenlik anahtarının kullanılması ürüne hasar verebilir.
4. Egzersiz hızı ve süresi kişinin fiziksel yapısına uygun olmalıdır.
5. Çocuklar, hamileler, yaşlılar vb ürünü dikkatli kullanmalılardır. Yemek yedikten 1 saat önce makineyi kullanmayınız.
6. Sarhoş halde makineyi kullanmak yasaktır.

9. Sistem İşleyişinin Şematik Gösterimi

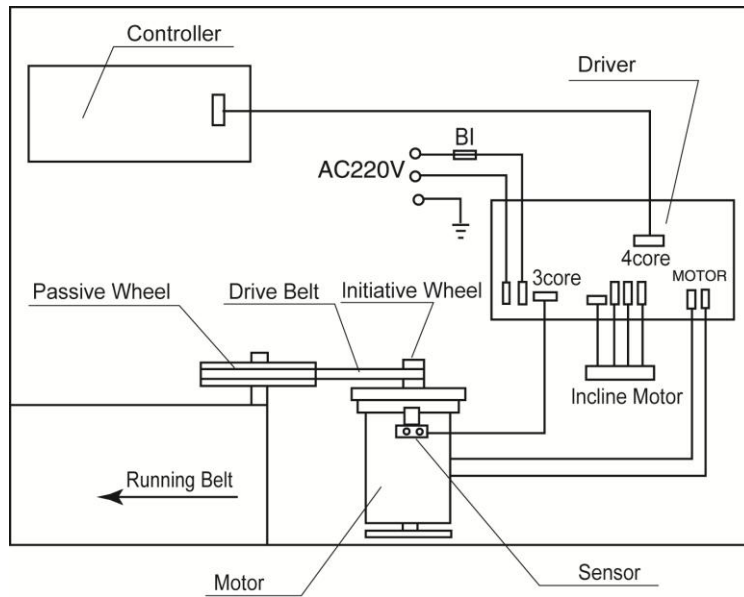

10. Bakım

Dikkat: Makineyi temizlemeden önce fişin çekili olduğundan emin olunuz.

1. Temizlik:

Koşubandını her zaman temiz tutmaya dikkat ediniz; temizlik yapmadan önce makineyi kapatınız. Bant, borda ve kenarlıklardaki tüm tozları siliniz, aksi takdirde borda ve bant arasındaki tozlanma artacağından sürtünme oluşmaya başlayacaktır, bu durumda makineye ciddi zararlar verebilir.

2. Yağlama:

Banttaki sürtünme ve yıpranmayı en aza indirmek için, lubrikant(yağlayıcı) direkt tahta borda üzerine ve bant altına sürülmelidir..

Bandın bir tarafını kaldırarak borda yüzeyine dokununuz. Eğer yüzey nemli ise yağlamaya gerek yoktur. Eğer yüzey kuru ise, bandın bir kenarını kaldırıp spreyi ya da yağlayıcıyı borda yüzeyine uygulayınız. Yağlamayı bitirdikten sonra koşubandını yavaş hızla 3-4 dakika çalıştırıp üzerinde yürüyünüz. Bu lubrikantın homojen yayılmasına yardımcı olacaktır.

3. Sürtünme Tespiti:

Palet ve borda arasındaki sürtünme, tozlanma ve lubrikasyonun azalmasıyla birlikte artacaktır, bu motora zarar verebilir, Sürtünme katsayısının artmasıyla oluşabilecek durumlar;

- 1.Koşubandı kapatıldığında, kemer hareket ettirilemez ya da koşubandı üzerinde yürüyüş zorlaşır.
- 2.Makine orta hızda hareket ederken ve üzerinde biri varken güvenlik anahtarını kapatır ve makine birden durur.
- 3.Kontrol motorunda hasara sebep olur, açık devre yapar ve sigorta atar.

4. Eğilmiş bantı/paleti yeniden ayarlama:

Koşubandında bulunan bant kısmı fabrikadan çıkmadan önce ayarlanmaktadır, fakat belli bir süre sonra, bantta eğilme olabilmektedir; bu durum aşağıdaki nedenlerden kaynaklanıyor olabilir;

- (1) Makine gövdesinin sabit olmaması.
- (2) Kullanım sırasında kullanıcının ayaklarını bandın ortasında tutmaması.
- (3) Ayaklar üzerine dengeli ağırlık vermemek. Eğer bant/palet kullanıcı tarafından eğiklik yapmışsa, bir kaç dakika bant üzerinde kimse olmadan çalıştırılırsa geri düzelecektir.

Eğer bant kendiliğinden normal pozisyona gelmezse, bant regülatörünü altılı ingilizanahtarı ile kendiniz ayarlayabilirsiniz, bir kere yarıya kadar çeviriniz. Eğer bant sol tarafa yaklaşmışsa, sol civatayı saat yönüne doğru ayarlayınız, ya da sağ kilidi saat yönünün tersine ayarlayınız.

5. Bant kayma yapıyor ise:

Koşubandında böyle bir durum olması halinde civataları saat yönüne çeviriniz. Her iki tarafta eşit ayarlanmalıdır. (şekil 3'e bkz.). Her defasında, bant kayma yapmayana kadar, sadece yarım tur çeviriniz. Bandın aşırı sıkılaştırılıp zarar görmemesi için 2-3 turdan fazla çevirmeyiniz.

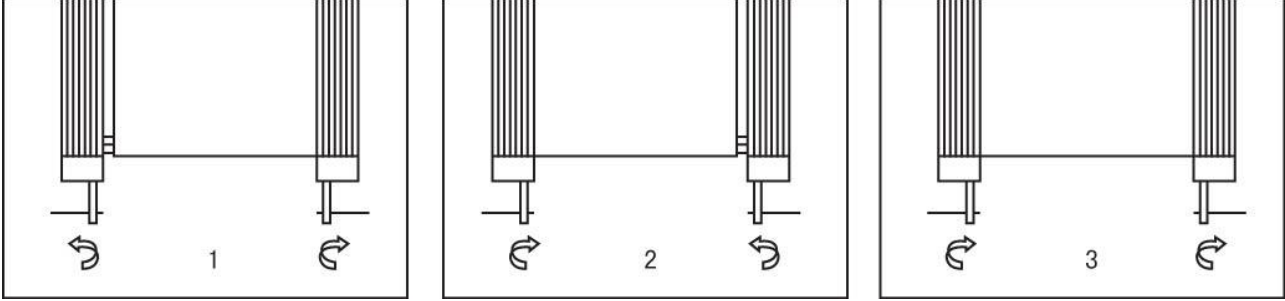

11. Genel Sorunlar & Çözümler

Problemler	Muhtemel Sebep	Çözümler
Gösterge E02: Ani hız koruma sistemi	PCB tüpü zarar görmüştür.	PCB tüpünü değiştiriniz.
Gösterge E03: Hız onaylanmıyor	1.Hız bağlantısı PCB'ye bağlı değildir. 2.PCB zarar görmüştür.	1.Sensör kablosunu değiştiriniz. 2. PCB'yi değiştiriniz.
Gösterge E04: Incline (Eğim) bilgisi algılanmıyor.	1.Eğim Algılama(Incline Recognition) sistemi motora bağlı değildir. 2.Bağlantı yanlış olabilir. 3.Eğim motoru zarar görmüştür. 4.PCB zarar görmüştür.	1.Bağlantıyı yaptıktan sonra tekrar deneyiniz. 2.Eğim motorunun bağlantı kablosunu kontrol ediniz. 3.Eğim motorunu değiştiriniz. 4.PCB sürücüsünü değiştiriniz.
Gösterge E05: Aşırı akım engelleme sistemi.	Motora fazla yükleme yapılmış olabilir.	1.Motoru yağlayın 2.Koşubandını tekrar başlatın. Problem devam ediyorsa PCB'yi değiştirin.

Gösterge E06: eğim eski konumuna gelmiyor.	1.Eğim motoru en üst konumdayken makine kapatılmıştır. 2.Eğim motoru zarar görmüştür. 3.PCB zarar görmüştür.	1.Güç düğmesini açın, motorun aşağı inmesini bekleyin. 2.Eğim göstergesini yenileyin. 3.PCB'yi değiştirin.
1.Gösterge normal ama makine çalışmıyor 2.Gösterge normal, ama bantta bir sorun var.	Voltaj çok düşüktür ya da karbon fırçası yıpranmıştır.	1.Voltajı doğru ayara getirin. 2.Karbon fırçasını değiştirin.
Makine düzgün çalışmıyor ya da göstergede anormallik var.	Sensörde tozlanma olmuştur.	Sensörü temizleyiniz.

EGZERSİZ TALİMATLARI

Egzersiz öncesinde, esneme egzersizlerinin yapılması daha iyidir. Sıcak kaslar daha kolay esnerler, bu sebeple öncelikle 5-10 dakika ısınma yapınız. Daha sonra aşağıdaki yöntemlere göre durunuz ve esneme egzersizleri yapınız. Egzersiz bittikten sonra her bacak için 10 saniye ya da daha fazla süre olacak şekilde Beş kez olarak yapınız.

- Öne esneme:** Dizler hafifi kıvrık, vücut öne doğru yavaşça eğilir, bu sayede sırt ve omuzlar rahatlar, elleri parmak uçlarınıza değmeye çalışın. 10 -15 saniye yapıp dinlenin. Üç kez tekrarlayın (bakınız resim 1)

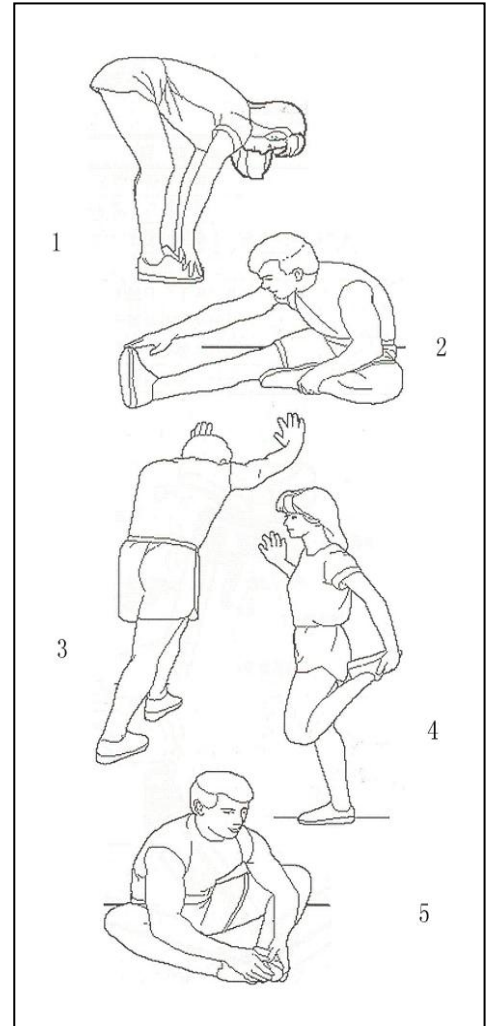

2. Diz arkası esnetme: Temiz bir yere oturun, bir bacađınızı düz olarak koyun. Bacak içine düz yaklaşacak şekilde, diđer bacađa dođru alttan ilerletinm. Eller parmak ucuna deđmeye çalıřır. 10-15 saniye yapıp dinlenin. Her bacak için üç kez yapınız. (bakınız resim 2).

3. Bacak ve ayak tendon esnetme: Duvar etrafında ayaklarınız üzerinde dönecek bir pozisyonda, ađaç destek duruşu alın. Bacaklarınızı dik tutun ve tabanlarınızı duvar veya ađaç duruşu yönüne gör eđin. 10-15 saniye yapın sonra dinlenin. Her bacak için üç kez tekrarlayın.

(bakınız resim 3).

4. Dört bařlı esneme: Ana dengeyi sađlamak için sol el duvarda, ve sonrasında sađ el ile arkadan esnetme.

5. Diz bükücü kas esnetmesi (iç uyluk kasları): Ayaklar taban tabana, dizler dışarı bakacak şekilde oturun. Eller kasıktan çekme için ayakları kavrar şekilde. 10-15 saniye tutun, sonra serbest bırakın. Bunu üç kez tekrarlayın. (bakınız resim 5).

ÜRÜNÜMÜZÜ TERCİH ETTİĐİNİZ İÇİN TEŞEKKÜR EDER, İYİ GÜNLERDE KULLANMANIZI DİLERİZ.

Satın almıř olduđunuz ürünümüz SPOR DÜNYASI garantisindedir. Kurulum ya da servisle ilgili herhangi bir sorunuz olduđunda 0212 875 79 01 numaralı teknik servis hattımızı arayabilirsiniz.

Genel teknik servis hattımızı arayıp kaydınızı bıraktıktan sonra size en yakın teknik servisimiz yönlendirilecektir. Yaygın teknik servis ađımızla sizlere en kısa sürede ulařarak, en iyi satıř sonrası hizmeti sađlayacađımızdan hiç řüpheniz olmasın.

Genel teknik servis uygulamasındaki amaç genel merkezimizin müşteri memnuniyetini takip edebilmesi ve sizlere daha iyi hizmet ulařtırabilmesini sađlamaktır. Böylelikle genel merkez her montaj yada arıza giderimi hakkında anında bilgi sahibi olmaktadır. Ayrıca teknik servislerimizin genel merkez tarafından yönlendirilmesi olası aksaklıkların önüne geçmektedir.

Tüm görüş, istek, ve řikayetlerinizi info@spordunyasi.com.tr 'ye email atmanızı rica ediyoruz. Çünkü Spor Dünyası ailesi için siz tüketicilerimizin deđerli düşünceleriniz bizler için önemlidir.